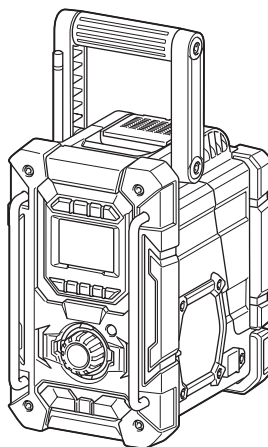
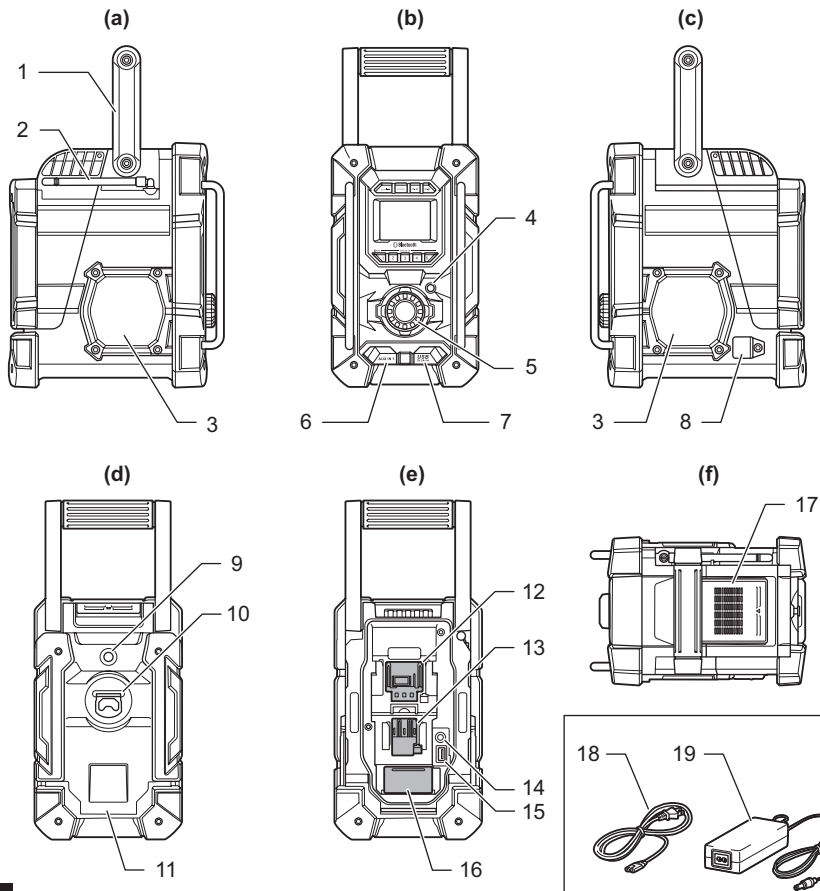




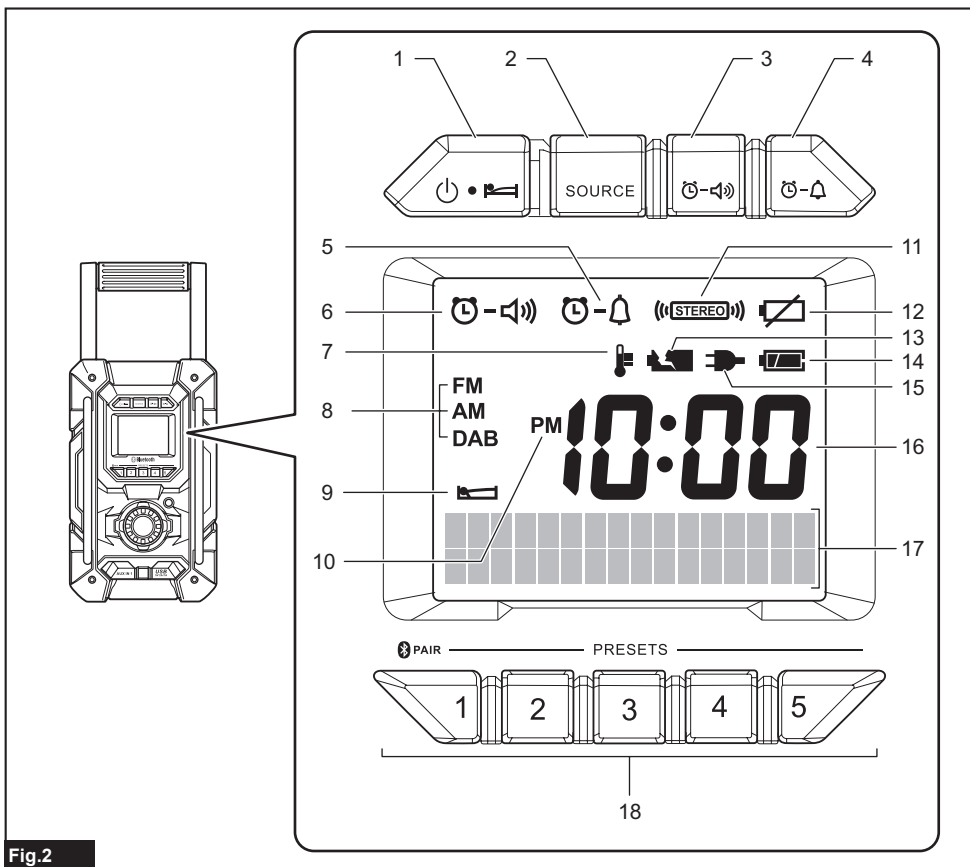
<b>EN</b>	Job Site Charger Radio	INSTRUCTION MANUAL	6
<b>PL</b>	Odbiornik Radiowy z Funkcją Ładowania	INSTRUKCJA OBSŁUGI	18
<b>HU</b>	Munkahelyi akkus rádió	HASZNÁLATI KÉZIKÖNYV	31
<b>SK</b>	Pracovné rádio s nabíjačkou	NÁVOD NA OBSLUHU	43
<b>CS</b>	Pracovní akumulátorové rádio	NÁVOD K OBSLUZE	55
<b>UK</b>	Радіо з функцією зарядного пристрою	ІНСТРУКЦІЯ З ЕКСПЛУАТАЦІЇ	67
<b>RO</b>	Radio-încărcător de șantier	MANUAL DE INSTRUCȚIUNI	81
<b>DE</b>	Akku-Baustellenradio mit Ladefunktion	BETRIEBSANLEITUNG	94

## DMR300 DMR301

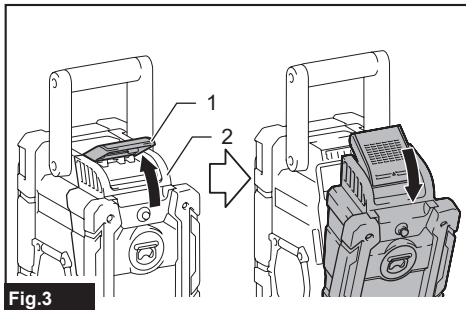




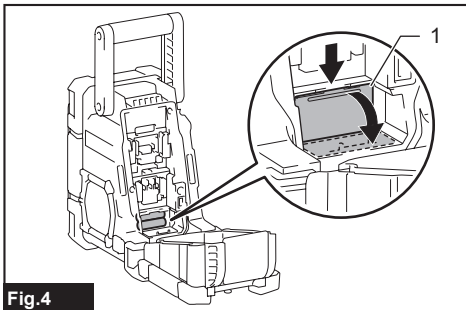
**Fig.1**



**Fig.2**



**Fig.3**



**Fig.4**

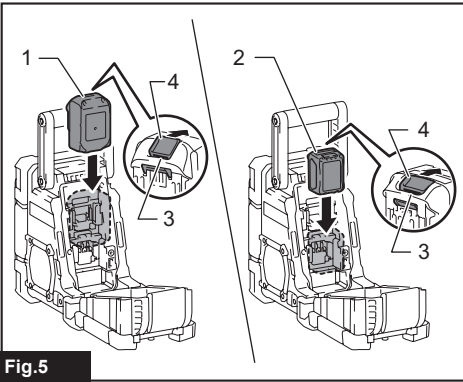


Fig. 5

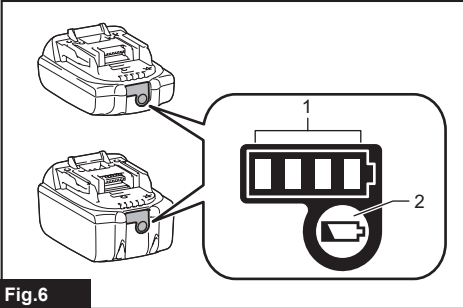


Fig. 6

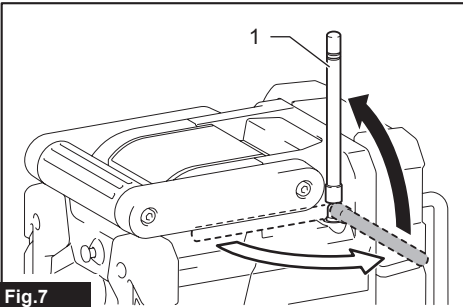


Fig. 7

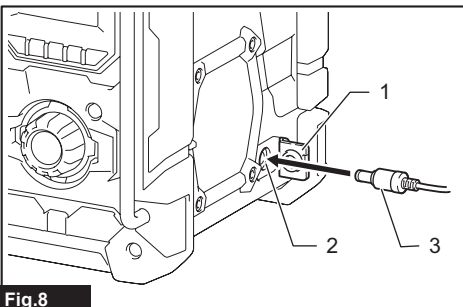


Fig. 8

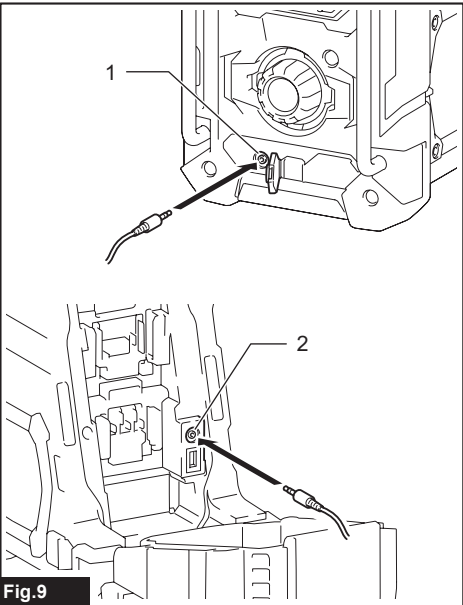


Fig. 9

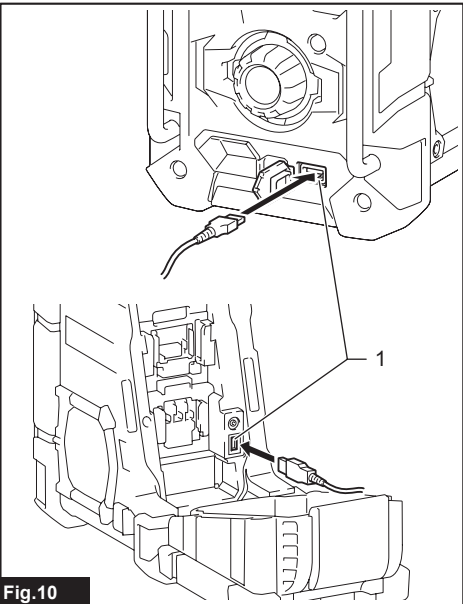


Fig. 10

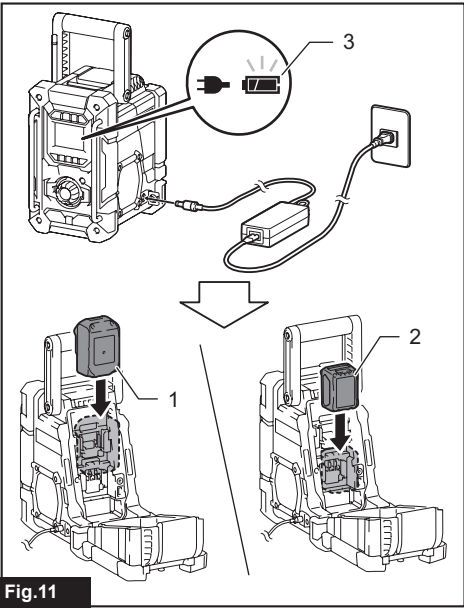


Fig.11

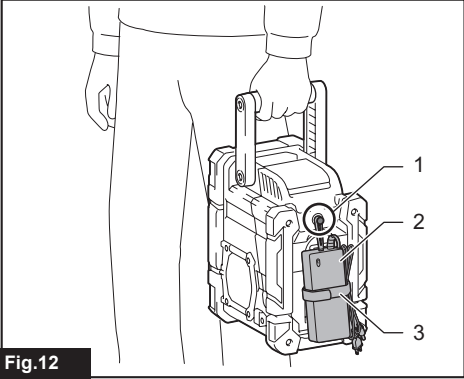


Fig.12

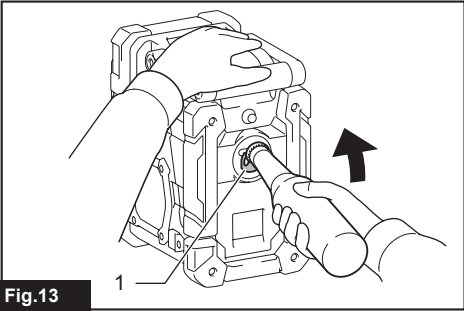


Fig.13

# SPECIFICATIONS

Model:		DMR300	DMR301
AC power adaptor		DC 24 V / 5.0 A, inner sleeve positive	
Battery		UM-3 (AA size) x 2 for back up CXT battery: DC 10.8 V - 12 V max LXT battery: DC 14.4 V - 18 V	
Band		FM AM	FM AM DAB
Frequency coverage		<b>For European countries:</b> 50 KHz (0.05 MHz/step) <b>For countries other than Europe:</b> Refer to the nameplate on the radio for the frequency coverage. (The frequency coverage varies depending on the countries.)	
Bluetooth®	Bluetooth® Bluetooth® QD ID	147189 (The Bluetooth® word mark and logos are registered trademarks owned by Bluetooth SIG, Inc.)	
	Bluetooth® version	5.0 Certified	
	Bluetooth® profiles	A2DP / AVRCP	
	Transmission power	Power Class2	
	Operating Frequency	2,402 MHz - 2,480 MHz	
	Maximum radio-frequency power	6.32 dBm (Declaration for EU Compliance)	
	Transmission range	Optimum: Max. 10 meters Possible: Max. 30 meters (varies according to usage conditions)	
	Supported codec	SBC	
Circuit feature Loudspeaker		3.5 inches 8 ohm x 2	
Output Power		DC 10.8 V - 12 V max: 1.2 W x 2 DC 14.4 V: 2.2 W x 2 DC 18 V: 3.5 W x 2	
USB output		USB TYPE A x 2 (5 V / 2.4 A TOTAL)	
Battery charge output		CXT battery: DC 10.8 V - 12 V max, 3.5 A LXT battery: DC 14.4 V - 18 V, 3.5 A	
Input terminal		3.5 mm dia. (AUX IN1/AUX IN2)	
Antenna system		FM: soft bended rod antenna AM: bar antenna	
Dimension (L x W x H)		268 x 185 x 305 mm	
Weight (without battery cartridge)		5.9 kg	

- Due to our continuing program of research and development, the specifications herein are subject to change without notice.
- Specifications may differ from country to country.



The Bluetooth® word mark and logos are registered trademarks owned by the Bluetooth SIG, Inc. and any use of such marks by Makita is under license. Other trademarks and trade names are those of their respective owners.

The following table indicates the operating time on a single charge in Radio mode.

Battery capacity	Battery Cartridge Voltage			Operating time (hour) (at speaker output = 50 mW + 50 mW)		Charging time (min)
	10.8 V - 12 V max	14.4 V	18 V	In radio or AUX	In Bluetooth® with USB charging	
1.5 Ah	BL1016	-	-	6.3	0.9	31
	-	BL1415N	-	5.6	1.0	27
	-	-	BL1815N	6.1	1.4	27
2.0 Ah	BL1021B	-	-	8.2	1.2	40
	-	-	BL1820B	8.2	1.8	38
3.0 Ah	-	BL1430B	-	9.4	1.7	48
	-	-	BL1830B	11.3	2.5	48
4.0 Ah	BL1041B	-	-	16.4	2.3	75
	-	-	BL1840B	16.0	3.6	67
5.0 Ah	-	-	BL1850B	20.5	4.6	84
6.0 Ah	-	BL1460B	-	19.5	3.6	100
	-	-	BL1860B	24.7	5.5	100

**⚠ WARNING:** Only use the battery cartridges listed above. Use of any other battery cartridges may cause injury and/or fire.

**NOTE:** Some of the battery cartridges listed above may not be available depending on your region of residence.

**NOTE:** Table regarding to the battery operating time above is for reference. The actual operating time may differ with the type of the battery, charging condition, or usage environment.

## Symbols

The followings show the symbols used for the equipment. Be sure that you understand their meaning before use.



Read instruction manual.



Only for EU countries  
Do not dispose of electric equipment or battery pack together with household waste material!  
In observance of the European Directives, on Waste Electric and Electronic Equipment and Batteries and Accumulators and Waste Batteries and Accumulators and their implementation in accordance with national laws, electric equipment and batteries and battery pack(s) that have reached the end of their life must be collected separately and returned to an environmentally compatible recycling facility.

## Declarations of Conformity

### For European countries only

The Declarations of conformity are included in Annex A to this instruction manual.

## SAFETY WARNINGS

### IMPORTANT SAFETY INSTRUCTIONS

### SAVE THESE INSTRUCTIONS.

**⚠ WARNING:** When using electric tools, basic safety precautions should always be followed to reduce the risk of fire, electric shock, and personal injury, including the following:

1. Read this instruction manual carefully before use. If you use a Makita charger, also read the charger instruction manual.
2. Clean only with dry cloth. Do not use water for cleaning.
3. Do not install near any heat sources such as radiators, heat registers, stoves, or other apparatus (including amplifiers) that produce heat.
4. Only use attachments/accessories specified by the manufacturer.
5. Unplug this appliance during lightning storms or when unused for long periods of time.
6. The battery pack must be recharged only with this radio or the specified charger for the battery. A charger that may be suitable for one type of battery may create a risk of fire when used with another battery.

7. Use battery operated radio only with specifically designated battery packs. Use of any other batteries may create a risk of fire.
8. When battery pack is not in use, keep it away from other metal objects like: paper clips, coins, keys, nails, screws, or other small metal objects that can make a connection from one terminal to another. Shorting the battery terminals together may cause sparks, burns, or a fire.
9. Avoid body contact with grounded surfaces such as pipes, radiators, ranges and refrigerators. There is an increased risk of electric shock if your body is grounded.
10. Under abusive conditions, liquid may be ejected from the battery; avoid contact. If contact accidentally occurs, flush with water. If liquid contacts eyes, additionally seek medical help. Liquid ejected from the battery may cause irritation or burns.
11. Do not use a battery pack and radio that is damaged or modified. Doing so may exhibit unpredictable behaviour resulting in fire, explosion or risk of injury.
12. Do not expose a battery pack or tool to fire or excessive temperature. Exposure to fire or temperature above 130 °C(266°F) may cause explosion.
13. Follow all charging instructions and do not charge the battery pack or tool outside the temperature range specified in the instructions. Charging improperly or at temperatures outside the specified range may damage the battery and increase the risk of fire.
14. The MAINS plug is used as the disconnect device. The MAINS plug shall remain readily operable.
15. Do not use the product at a high volume for any extended period. To avoid hearing damage, use the product at moderate volume level.
16. LCD displays include liquid which may cause irritation and poisoning. If the liquid enters the eyes, mouth or skin, rinse it with water and call a doctor.
17. Do not expose the product to rain or wet conditions. Water entering the product will increase the risk of electric shock.
18. This product is not intended for use by persons (including children) with reduced physical, sensory or mental capabilities, or lack of experience and knowledge, unless they have been given supervision or instruction concerning use of the product by a person responsible for their safety. Children should be supervised to ensure that they do not play with the product. Store the product out of the reach of children.
19. Be careful not to pinch your fingers when opening and closing the battery cover.
20. Return the battery compartment locker to the original position, after installing or removing battery pack. If not, battery pack may accidentally fall out of the radio, causing injury to you or someone around you.
21. Always close and lock the battery compartment locker before moving the radio.
22. When the radio is powered from the battery, switch off the radio before removing the battery pack.
23. Be careful not to drop or strike the radio. Broken shell may slash your finger or stab your body. Damaged radio may exhibit unpredictable behaviour resulting in fire, explosion or risk of injury.
24. Have servicing performed by a qualified repair person using only identical replacement parts. This will ensure that the safety of the product is maintained.
25. Do not modify or attempt to repair the appliance or the battery pack except as indicated in the instructions for use and care.

### Important safety instructions for battery cartridge

1. Before using battery cartridge, read all instructions and cautionary markings on (1) battery charger, (2) battery, and (3) product using battery.
2. Do not disassemble or tamper with the battery cartridge. It may result in a fire, excessive heat, or explosion.
3. If operating time has become excessively shorter, stop operating immediately. It may result in a risk of overheating, possible burns and even an explosion.
4. If electrolyte gets into your eyes, rinse them out with clear water and seek medical attention right away. It may result in loss of your eyesight.
5. Do not short the battery cartridge:
  - (1) Do not touch the terminals with any conductive material.
  - (2) Avoid storing battery cartridge in a container with other metal objects such as nails, coins, etc.
  - (3) Do not expose battery cartridge to water or rain.

A battery short can cause a large current flow, overheating, possible burns and even a breakdown.
6. Do not store and use the tool and battery cartridge in locations where the temperature may reach or exceed 50 °C (122 °F).
7. Do not incinerate the battery cartridge even if it is severely damaged or is completely worn out. The battery cartridge can explode in a fire.
8. Do not nail, cut, crush, throw, drop the battery cartridge, or hit against a hard object to the battery cartridge. Such conduct may result in a fire, excessive heat, or explosion.
9. Do not use a damaged battery.
10. The contained lithium-ion batteries are subject to the Dangerous Goods Legislation requirements.
 

For commercial transports e.g. by third parties, forwarding agents, special requirement on packaging and labeling must be observed. For preparation of the item being shipped, consulting an expert for hazardous material is required. Please also observe possibly more detailed national regulations.

Tape or mask off open contacts and pack up the battery in such a manner that it cannot move around in the packaging.

11. When disposing the battery cartridge, remove it from the tool and dispose of it in a safe place. Follow your local regulations relating to disposal of battery.
12. Use the batteries only with the products specified by Makita. Installing the batteries to non-compliant products may result in a fire, excessive heat, explosion, or leak of electrolyte.
13. If the tool is not used for a long period of time, the battery must be removed from the tool.
14. During and after use, the battery cartridge may take on heat which can cause burns or low temperature burns. Pay attention to the handling of hot battery cartridges.
15. Do not touch the terminal of the tool immediately after use as it may get hot enough to cause burns.
16. Do not allow chips, dust, or soil stuck into the terminals, holes, and grooves of the battery cartridge. It may cause heating, catching fire, burst and malfunction of the tool or battery cartridge, resulting in burns or personal injury.
17. Unless the tool supports the use near high-voltage electrical power lines, do not use the battery cartridge near high-voltage electrical power lines. It may result in a malfunction or breakdown of the tool or battery cartridge.
18. Keep the battery away from children.

## SAVE THESE INSTRUCTIONS.

**⚠CAUTION:** Only use genuine Makita batteries. Use of non-genuine Makita batteries, or batteries that have been altered, may result in the battery bursting causing fires, personal injury and damage. It will also void the Makita warranty for the Makita tool and charger.

**⚠CAUTION:** RISK OF EXPLOSION IF BATTERY IS REPLACED BY AN INCORRECT TYPE. Disposal of a battery into fire or a hot oven, or mechanically crushing or cutting of a battery, that can result in an explosion. Leaving a battery in an extremely high temperature surrounding environment that can result in an explosion or the leakage of flammable liquid or gas. A battery subjected to extremely low air pressure that may result in an explosion or the leakage of flammable liquid or gas.

## Tips for maintaining maximum battery life

1. Charge the battery cartridge before completely discharged. Always stop tool operation and charge the battery cartridge when you notice less tool power.
2. Never recharge a fully charged battery cartridge. Overcharging shortens the battery service life.
3. Charge the battery cartridge with room temperature at 10 °C - 40 °C (50 °F - 104 °F). Let a hot battery cartridge cool down before charging it.
4. Charge the battery cartridge if you do not use it for a long period (more than six months).

## Important safety instructions for battery charging

### CAUTION:

1. **SAVE THESE INSTRUCTIONS** – This manual contains important safety and operating instructions for battery charging.
2. Before charging, read all instructions and cautionary markings on this appliance, AC power adaptor, and battery cartridge.
3. **CAUTION** – To reduce risk of injury, charge only Makita type rechargeable batteries. Other types of batteries may burst causing personal injury and damage.
4. Non-rechargeable batteries cannot be charged with this appliance.
5. Use a power source with the voltage specified on the nameplate of the AC power adaptor.
6. Do not charge the battery cartridge in presence of flammable liquids or gases.
7. Do not expose the AC power adaptor to rain, snow, or wet condition.
8. Never carry the AC power adaptor by cord or yank it to disconnect from receptacle.
9. Before attempting any maintenance or cleaning, unplug the AC power adaptor and remove battery cartridge. Pull by plug rather than cord whenever disconnecting the appliance.
10. Do not leave the AC power adaptor disconnected from the appliance while the power is supplied from the mains.
11. Make sure cord is located so that it will not be stepped on, tripped over, or otherwise subjected to damage or stress.
12. Do not operate this appliance with damaged cord or plug. If the cord or plug is damaged, ask Makita authorized service center to replace it in order to avoid a hazard.
13. Do not operate or disassemble this appliance if it has received a sharp blow, been dropped, or otherwise damaged in any way; take it to a qualified serviceman. Incorrect use or reassembly may result in a risk of electric shock or fire.
14. Do not charge battery cartridge when room temperature is BELOW 10°C (50°F) or ABOVE 40°C (104°F). At the cold temperature, charging may not start.
15. Do not attempt to use the AC power adaptor with a step-up transformer, an engine generator or DC power receptacle.
16. Do not allow anything to cover or clog the vents on this appliance.
17. Do not plug or unplug the power cord and the AC power adaptor with wet hands.
18. Do not install or remove the battery cartridge with wet hands.

# INTRODUCTION

## Parts description

### Body

► Fig.1: a) Left side b) Front c) Right side d) Back (battery cover closed) e) Back (battery cover opened) f) Top

1	Handle	2	Soft bended rod antenna	3	Speaker	4	Menu/Info button
5	Volume/Tuning control/ Select knob	6	Auxiliary input socket (AUX IN 1)	7	USB power supply port	8	DC IN socket
9	Hook for AC adaptor	10	Bottle cap opener	11	Battery cover	12	Slot for LXT battery cartridge
13	Slot for CXT battery cartridge	14	Auxiliary input socket (AUX IN 2)	15	USB power supply port	16	Battery compartment (covering back up batteries)
17	Battery compartment locker	18	Power cord	19	AC power adaptor	-	-

### Buttons and LCD display

► Fig.2

1	Power/Sleep timer button	2	Source button	3	Radio alarm button	4	Buzzer alarm button
5	"TIMER TO ALARM" icon	6	"TIMER TO SPEAKER" icon	7	Icon for delay charge	8	Band
9	Icon for sleep timer	10	PM indicator for clock	11	Stereo symbol	12	No power indicator
13	Error icon for charging failure	14	Indicator for battery status/capacity	15	Indicator for AC power supply	16	Clock
17	Information area	18	Preset stations/Preset 1 button as Bluetooth® pair button	-	-	-	-

**NOTE:** DAB is only receivable with DMR301.

## Installing back up batteries

**NOTE:** Keeping back up batteries inside the compartment prevent stored data in preset memories from being lost.

1. Pull up the battery compartment to unlock it and then open the battery cover.

► Fig.3: 1. Battery compartment locker 2. Battery cover

2. Remove back up battery compartment cover and install 2 fresh UM-3 (AA sizes) batteries. Make sure the batteries are with correct polarity as shown inside the compartment.

► Fig.4: 1. Back up battery compartment cover

3. Close the back up battery compartment cover.

## FUNCTIONAL DESCRIPTION

### Installing or removing battery cartridge

**CAUTION:** Hold the tool and the battery cartridge firmly when installing or removing battery cartridge. Failure to hold the radio and the battery cartridge firmly may cause them to slip off your hands and result in damage to the radio and battery cartridge and a personal injury.

Pull up the battery compartment to unlock it and then open the battery cover.

To install the battery cartridge, align the tongue on the battery cartridge with the groove in the housing and slip it into place. Insert it all the way until it locks in place with a little click. If you can see the red indicator on the upper side of the button, it is not locked completely.

► Fig.5: 1. LXT battery cartridge 2. CXT battery cartridge 3. Red indicator 4. Button

To remove the battery cartridge, slide it from the tool while sliding the button on the front of the cartridge. After installing/removing the battery cartridge, be sure to close the battery cover.

**CAUTION:** Always install the battery cartridge fully until the red indicator cannot be seen. If not, it may accidentally fall out of the tool, causing injury to you or someone around you.

**CAUTION:** Do not install the battery cartridge forcibly. If the cartridge does not slide in easily, it is not being inserted correctly.

## Indicating the remaining battery capacity

Only for battery cartridges with the indicator

► Fig.6: 1. Indicator lamps 2. Check button

Press the check button on the battery cartridge to indicate the remaining battery capacity. The indicator lamps light up for a few seconds.

Indicator lamps			Remaining capacity
Lighted	Off	Blinking	
			75% to 100%
			50% to 75%
			25% to 50%
			0% to 25%
			Charge the battery.
(For LXT battery only)			
			The battery may have malfunctioned.
(For LXT battery only)			

**NOTE:** Depending on the conditions of use and the ambient temperature, the indication may differ slightly from the actual capacity.

## Using the soft bended rod antenna

When listening to FM radio stations, straight up the soft bended rod antenna as shown in the figure.

► Fig.7: 1. Soft bended rod antenna

**NOTICE:** Always store the soft bended rod antenna to the original position after use.

## Using Supplied AC power adaptor

**WARNING:** Always disconnect the AC power adaptor completely before moving the radio. If the AC power adaptor is not removed, it may cause an electric shock.

**WARNING:** Never pull and/or drag the cord of the AC power adaptor. If not, the radio may accidentally fall down, causing injury to you or someone around you.

**WARNING:** The AC power adaptor is used as the means of connecting the radio to the mains supply. The mains socket used for the radio must remain accessible during normal use.

**WARNING:** In order to disconnect the radio, the AC power adaptor should be removed from the mains outlet completely

**WARNING:** Use the AC power adaptor supplied with the product or specified by Makita only.

**WARNING:** Do not hold the power supply cable and plug by your mouth. Doing so might cause an electric shock.

**WARNING:** Do not handle the plug with wet or greasy hand.

**WARNING:** Damaged or entangled cords increase the risk of electric shock. If the cord is damaged, have it replaced by our authorized service center in order to avoid a safety hazard. Do not use it before repair.

**WARNING:** After use, always store AC power adaptor out of the reach of children.

Open the cover and insert the adaptor plug into the DC IN socket on the side of the radio. Plug the adaptor into a standard mains socket outlet. While the radio is powered from AC power adaptor, the indicator for AC power supply (🔌) will appear on the display.

► Fig.8: 1. Cover 2. DC IN socket 3. Adaptor plug

**NOTE:** When the adaptor is used, the radio is powered from the mains and the battery cartridge is charged.

**NOTE:** When the radio has any interference in AM band by its AC adaptor, move the radio away from the AC adaptor further than 30 cm (1 feet).

## Auxiliary input socket

► Fig.9: 1. AUX IN 1 2. AUX IN 2

Two 3.5 mm stereo auxiliary input sockets are provided. One is at the front of the radio (AUX IN 1); the other is located in the battery compartment (AUX IN 2).

1. Connect an external audio source, such as a MP3 or CD player, to the auxiliary input socket.
2. Repeatedly press and release the Source button (🔍) until AUX IN 1 or 2 is displayed.
3. Adjust the volume setting on your external audio source to ensure an adequate signal level. After that, use the Tuning control knob (🔧) on the radio as needed for comfortable listening.

## Charging with USB power supply port

**CAUTION:** Do not connect power source to USB port. Otherwise there is risk of fire. The USB port is only intended for charging lower voltage device. Always place the cover onto the USB port when not charging the lower voltage device.

**CAUTION:** Do not insert a nail, wire, etc. into USB power supply port. Otherwise a circuit short may cause smoke and fire.

**NOTICE:** Before connecting USB device to the charger, always backup your data of USB device. Otherwise your data may lose by any possibility.

**NOTICE:** When not using or after charging, remove the USB cable and close the cover.


**NOTICE:** Do not connect this USB socket with your PC USB port, as it is highly possible that it may cause breakdown of the units.

**NOTE:** The charger may not supply power to some USB devices.

There are USB power supply ports at the front and back side of the radio. You can charge USB device through the USB power supply port.

► **Fig.10:** 1. USB power supply port

1. Connect the USB device, such as a MP3 or CD player, to the USB power supply port using a USB cable available in the market.

2. Press the Power button  to switch on the radio.

**NOTE:** No matter if the radio is AC powered or battery powered, you can charge a USB device when the radio is switched on and in FM radio mode, Bluetooth mode, or AUX mode which is appeared when an external audio source is connected.

**NOTE:** The maximum volume of the output power speaker will decrease when your USB device is being charged.




**NOTE:** The USB socket can provide max 2.4 A 5 V (2 port total) of electrical current.

## Charging the battery cartridge

To charge the battery cartridge with this radio, insert the adaptor plug into the DC IN socket and then plug it to the mains. After that, insert the battery cartridge to the slot.

► **Fig.11:** 1. LXT battery cartridge 2. CXT battery cartridge 3. Indicator for battery status/capacity

The indicator for battery status/capacity blinks when the battery cartridge is being charged. The charging status is as follows:

Indicator for battery status/capacity	Charging status
 (blinking)	Charging (less than 80%)
 (blinking)	Charging (80% or more has been charged)
 (not blinking)	Charged (100%)

**NOTICE:** You cannot charge LXT and CXT battery cartridges at the same time.

**NOTE:** It will take several seconds until the indicator for battery status/capacity appears after the AC power adaptor is plugged into the mains.

**NOTE:** If the AC power adaptor is disconnected from the radio during battery charging, the radio turns off for a few seconds and then automatically turns on with the battery power supply.

## Hook for the AC power adaptor

The hook on the back of the radio is useful for carrying the AC power adaptor. When carrying, bundle the cords and tie them with AC power adaptor using the band.

► **Fig.12:** 1. Hook 2. AC power adaptor 3. Band

**NOTICE:** Do not store AC power adaptor in the battery compartment. The cord may be pinched and damaged when closing the battery cover.

**NOTICE:** Always hold the handle when carrying the radio.

**NOTICE:** Be careful not to drop the AC power adaptor hooked on the back of the radio.

## Bottle cap opener

The bottle cap opener is provided on the back of the radio.

► **Fig.13:** 1. Bottle cap opener

**NOTICE:** Hold the radio firmly when using the bottle cap opener. Failure to do so may cause the radio tipped over and result in damage or malfunction.



**NOTICE:** Be careful not to spill the beverage onto the radio when opening the cap.

# OPERATION

## Switching on/off the radio




Press the Power button  to switch on the radio.  
Press the Power button  again to switch off the radio.

## Adjusting the volume level

Turn the Tuning control knob  clockwise to increase the volume. Turn the Tuning control knob  counter-clockwise to decrease the volume.

**NOTE:** The volume adjustment is not available during tuning and some settings.

## Scan tuning AM/FM or DAB






1. Press the Power button  to switch on your radio.
2. Press the Source button  to select AM/FM or DAB radio mode.
3. Press and hold the Tuning control knob  to carry out an auto-tune.

Your radio will scan up the AM/FM or DAB band from the currently displayed frequency and will stop scanning automatically when it finds a station of sufficient strength.

**NOTE:** The stations to be found by scan tuning vary depending on the receiving sensitivity at the location where the scan tuning is performed. If you don't have desired station, change the location and perform the procedure above.

**NOTE:** When the end of the waveband is reached your radio will recommence tuning from the opposite end of the waveband.

## Manual tuning – FM/AM or DAB

1. Press the Power button  to switch on your radio.
2. Press the Source button  to select FM/AM or DAB radio mode.
3. Press the Tuning control knob .
4. Rotate the Tuning control knob  to tune to a station.
5. Press the Tuning control knob  to set the tuning.




**NOTE:** Manual tuning is available while "MANUAL TUNING" is displayed on the display. If "MANUAL TUNING" is not displayed, start the manual tuning from the beginning.

**NOTE:** The stations to be found by manual tuning vary depending on the receiving sensitivity at the location where the manual tuning is performed. If you don't have desired station, change the location and perform the procedure above.

**NOTE:** When the end of the waveband is reached your radio will recommence tuning from the opposite end of the waveband.




## Presetting stations in FM/AM or DAB

There are 5 preset stations each for FM/AM or DAB radio. They are used in the same way for each waveband.

1. Press the Power button  to switch on your radio.
2. Press the Source button  to select the desired waveband. Tune to the required radio station.
3. Press and hold the required Preset button (1 to 5)  until the display shows "PRESET X STORED" (X indicates the number of the Preset button that you pressed). The station will be stored using the preset number (P1-P5). Repeat this procedure for the remaining presets as you wish.

**NOTE:** Preset stations which have already been stored may be overwritten by following the above procedure.

## Recalling a preset station in AM/FM or DAB

1. Press the Power button  to switch on your radio.
2. Press the Source button  to select AM, FM or DAB radio mode.
3. Press the desired Preset button  that you stored in the preset memory.

## Display modes – FM

Your radio has a range of display options for FM radio mode.

Station name	Displays the name of the station being listened to, together with the band and frequency.
Program type	Displays the type of station being listened to such as Pop, Classic, News, etc, together with the band and frequency.
Radio text	Displays radio text message such as new items etc, together with the band and frequency.
Time/Date	Displays the time and date according to the date setting of your radio.

## Display modes – DAB








Your radio has a range of display options for DAB radio mode.

Station name	Displays the name of the station being listened to.
Program type	Displays the type of station being listened to such as Pop, Classic, News, etc.
Multiplex name	Displays the name of the DAB multiplex to which the current station belongs.
Time/Date	Displays the time and date.
Frequency and channel	Displays the frequency and channel number for the currently tuned DAB station.
Bit rate/ Audio type	Displays the digital audio bit rate and audio type for the currently tuned DAB station.
Signal strength	Displays the signal strength for the currently tuned DAB station.








## Setting the clock

### Setting the time and date format









**NOTE:** The selected time and date format is also used when setting the alarms.

1. Press and hold the Menu/Info button  to enter the menu setting.
2. Rotate the Tuning control knob  until <TIME> appears on the display and press the Tuning control knob  to enter the setting.
3. Rotate the Tuning control knob  until <SET 12/24 HOUR> appears on the display and press the control knob  to enter the setting.
4. Rotate the Tuning control knob  to select either <12 HOUR> or <24 HOUR> format. Press the Tuning control knob  to confirm your choice.












**NOTE:** If the 12 hour clock format is chosen, the radio will then use the 12 hour clock for the setting.

5. Press and hold the Menu/Info button  to enter the menu setting.
6. Rotate the Tuning control knob  until <TIME> appears on the display and press the Tuning control knob  to enter the setting.
7. Rotate the Tuning control knob  until <DATE FORMAT> appears on the display and press the control knob  to enter the setting.
8. Rotate the Tuning control knob  to select the desired date format (<DD/MM/YYYY> or <MM/DD/YYYY>). Press the Tuning control knob  to confirm your choice.

## Setting the time

1. Press and hold the Menu/Info button .
2. Rotate the Tuning control knob  until <TIME> appears on the display. Press the Tuning control knob  to enter the setting.
3. Press the Tuning control knob  while <SET TIME> appears on the display to enter the setting.
4. The hour setting on the display will begin flashing. Rotate the Tuning control knob  to select the desired hour, and press the Tuning control knob  to confirm the setting. Then rotate the Tuning control knob  to select the desired minute, and press the Tuning control knob  to confirm the setting.







## Setting the date

1. Press and hold the Menu/Info button .
2. Rotate the Tuning control knob  until <TIME> appears on the display. Press the Tuning control knob  to enter the setting.
3. Rotate the Tuning control knob  until <SET DATE> appears on the display. Press the Tuning control knob  to enter the setting.
4. Rotate the Tuning control knob  to select the desired year and press the Tuning control knob  to confirm the setting. Then rotate the Tuning control knob  to select the desired month, and press the Tuning control knob  to confirm the setting. Then rotate the Tuning control knob  to select the desired date and press the Tuning control knob  to confirm the setting.

## Setting the alarm clock

Your radio has two alarms which can each be set to wake you to AM/FM/DAB radio or buzzer alarm. The alarms may be set while the unit is in standby mode or while playing.



### Setting radio alarm time



1. Press and hold the radio alarm button , the radio alarm symbol and the display hour will flash along with a beep.
2. While the radio alarm symbol  is flashing, rotate Tuning control knob  to select the hour and press Tuning control knob  again to confirm hour setting. Then rotate the Tuning control knob  to select the minute and press Tuning control knob  to confirm minute setting.
3. Rotate the Tuning control knob and the display will show the frequency options for the alarm.


The alarm options are as follows:

ONCE	The alarm will sound once
DAILY	The alarm will sound everyday
WEEKDAYS	The alarm will sound only on weekdays
WEEKENDS	The alarm will sound only at weekends

Press the Tuning control knob  to confirm the setting.

4. Rotate Tuning control knob  to select the band (FM/AM/DAB) and press Tuning control knob  again to confirm the setting.


5. Rotate Tuning control knob  to select <LAST LISTENED> or <PRESET NO.> and press Tuning control knob  again to confirm the setting.

6. Rotate Tuning control knob  to select the desired volume and press Tuning control knob to confirm the volume. Radio alarm setting is now completed.








**NOTE:** If new radio alarm station is not selected, the radio will select the last alarm station.

## Setting HWS (Humane Wake System) buzzer alarm

A beep tone will activate when selecting the HWS buzzer alarm.

The alarm beep starts to ring and it becomes quicker as the time elapses. The alarm beep continues to ring for one minute and stops. After one minute silence, the alarm beep resume ringing. The alarm beep repeats this cycle until you press the Power button .

**NOTE:** The buzzer alarm can be set when the radio is turned off.

1. Press and hold the buzzer alarm button , the symbol and the display hour will flash along with a beep.
2. While the buzzer alarm symbol  is flashing, rotate Tuning control knob  to select the hour and press Tuning control knob  again to confirm hour setting. Then rotate the Tuning control knob  to select the minute and press Tuning control knob  to confirm minute setting.
3. Rotate the Tuning control knob  and the display will show the frequency options for the alarm.


The alarm options are as follows:

ONCE	The alarm will sound once
DAILY	The alarm will sound everyday
WEEKDAYS	The alarm will sound only on weekdays
WEEKENDS	The alarm will sound only at weekends

4. Press the Tuning control knob  to confirm the setting.

**NOTE:** There is no volume adjustment for buzzer alarm.


## When the alarm sounds

To cancel a sounding alarm, press the Power button .





## Disabling/cancelling alarms


To disable an active alarm, press and hold the corresponding alarm button to cancel the alarm.

## Snooze

When the alarm sounds, press any button other than the Power button  to stop the alarm for 5 minutes. "SNOOZE" will appear on the display.





To adjust the silence time, follow the procedures below:

1. Press and hold the Menu/Info button  to enter the menu setting.
2. Rotate the Tuning control knob  until "SNOOZE" appears on the display. Press the Tuning control knob  to enter the setting. Rotate the Tuning control knob  to adjust the silence time from 5, 10, 15 and 20 minutes.


**NOTE:** To cancel the snooze timer while the alarm is suspended, press the Power button .

## Sleep timer

Your radio can be set to turn off automatically after a preset time has elapsed. The Sleep Timer setting can be adjusted for 15, 30, 45, 60, 90, or 120 minutes.





1. Press and hold the Power button  to enter the Sleep Timer setting. "SLEEP 60 MINUTES" will be shown on the display.
2. Keep holding the Power button . The sleep timer options will start switching on the display. Release the Power button  when the desired Sleep Timer setting appears on the display. The setting will be saved and the icon for sleep timer () will appear on the display.


**NOTE:** Your radio will switch off automatically after the preset Sleep Timer has elapsed.

**NOTE:** To cancel the sleep timer before the preset time has elapsed, simply press the Power button  to turn the radio off.

## Loudness

You can get compensation on lower and higher frequency for your radio by adjusting the loudness function.



1. Press and hold the Menu/Info button  to enter the menu setting.
2. Rotate the Tuning control knob  until <LOUDNESS> appears on the display. Press the Tuning control knob to enter the setting.
3. Rotate the Tuning control knob  to choose <ON> or <OFF> to turn on or turn off the loudness function, then press the Tuning control knob  to confirm the setting.

**NOTE:** To turn off the loudness function, select <OFF> and press the Tuning control knob  to confirm the setting.

## Listening to Bluetooth® music

You need to pair your Bluetooth® device with your radio before you can auto-link to play/stream Bluetooth® music through your radio. Pairing creates a permanent "bond" so two devices can always recognize each other.

### Pairing your Bluetooth® device


1. Press the Source button  to select Bluetooth® function. "READY BLUETOOTH" will be shown on the display and "READY" will flash.
2. Activate Bluetooth® on your device according to the device's user manual to allow the pairing procedure.
3. Press and release the Pair button . "PAIR BLUETOOTH" will be shown on the display and it will flash. You can start the search of your radio on your Bluetooth® device. Once the name of your radio is appeared on your Bluetooth® device, press the item in your Bluetooth® list.

**NOTE:** With some mobiles (versions earlier than BT2.1 Bluetooth® device), you may need to input the pass code "0000".

4. Your Bluetooth® device will be linked with the radio. Once connected, "CONNECTED BLUETOOTH" will appear on the display.

You can now play the music in your Bluetooth® device via your radio.

### Playing Bluetooth® device which has already paired

1. Press the Source button  to select Bluetooth® function. "READY BLUETOOTH" will be shown on the display and "READY" will flash.
2. Search and link the radio on your Bluetooth® device. Some device may link with the radio automatically.

You can now play the music in your Bluetooth® device via your radio.

**NOTE:** The radio can pair with 8 Bluetooth® devices at most. When you pair Bluetooth® devices more than this number, pairing history will be overwritten from the oldest pairing history.

**NOTE:** If there are 2 Bluetooth® devices searching for your radio, it will show its availability on both devices.



**NOTE:** If your Bluetooth® device is temporarily disconnected to your radio, then you need to manually reconnect your device again to the radio.

**NOTE:** If the name of your radio is appeared on your Bluetooth® device list but your device cannot connect with it, delete the item name of your radio from your list and pair the device with your radio again following the steps described previously.

**NOTE:** The optimum operation range between the radio and the paired device is approximately 10 meters (30 feet).

**NOTE:** Any obstacle between the radio and the device can reduce the operational range.








## Disconnecting your Bluetooth® device

1. Press and hold the Pair button  for a few seconds to disconnect with your Bluetooth® device. "CONNECTED BLUETOOTH" will turn to be "PAIR BLUETOOTH".
2. Press the Power button .

## Language options

### For DMR301 only







There are four language options available in the radio: English, Italian, French, and German.

1. Press the Source button  to select DAB radio mode.
2. Press and hold the Menu/Info button  for a few seconds until you hear a beep.
3. Rotate the Tuning Control knob  until <System> shown on the display. Press the Tuning Control knob  to enter the setting.
4. Rotate the Tuning Control knob  to choose <Language>.
5. Rotate the Tuning Control knob  to choose the language and press the Tuning Control knob  to confirm.

## System reset







### For DMR301 only

If your radio fails to work correctly, or some digits on the display are missing or incomplete, carry out the following procedure.

1. Press the Source button  to select DAB radio mode.
2. Press and hold the Menu/Info button  for a few seconds until you hear a beep.
3. Rotate the Tuning Control knob  until <System> shown on the display. Press the Tuning Control knob  to enter the setting.
4. Rotate the Tuning Control knob  to choose <Factory Reset>. Press the Tuning Control knob  to confirm the setting (<Yes>) and a full reset will be performed.

## Software version

### For DMR301 only

1. Press the Source button  to select DAB radio mode.
2. Press and hold the Menu/Info button  for a few seconds until you hear a beep.
3. Rotate the Tuning Control knob  until <System> shown on the display. Press the Tuning Control knob  to enter the setting.
4. Rotate the Tuning Control knob  to choose <SW Version> and press the Tuning Control knob  you will view the software version installed in the radio.

## MAINTENANCE

**⚠ CAUTION:** Always be sure that the appliance is switched off and the battery cartridge is removed before attempting to perform inspection or maintenance.

**NOTICE:** Never use gasoline, benzine, thinner, alcohol or the like. Discoloration, deformation or cracks may result.

To maintain product SAFETY and RELIABILITY, repairs, any other maintenance or adjustment should be performed by Makita Authorized or Factory Service Centers, always using Makita replacement parts.

## OPTIONAL ACCESSORIES

**⚠ CAUTION:** These accessories or attachments are recommended for use with your Makita tool specified in this manual. The use of any other accessories or attachments might present a risk of injury to persons. Only use accessory or attachment for its stated purpose.

If you need any assistance for more details regarding these accessories, ask your local Makita Service Center.

- Makita genuine battery and charger

**NOTE:** Some items in the list may be included in the tool package as standard accessories. They may differ from country to country.

## DANE TECHNICZNE

Model:		DMR300	DMR301
Zasilacz AC		Prąd stały 24 V / 5,0 A, tuleja wewnętrzna dodatnia	
Akumulator		UM-3 (typ AA) x 2 (zapas) Akumulator CXT: Prąd stały 10,8 V–12 V (maks.) Akumulator LXT: Prąd stały 14,4 V–18 V	
Pasmo		FM AM	FM AM DAB
Zakres częstotliwości		<b>Kraje europejskie:</b> 50 kHz (0,05 MHz/skok) <b>Kraje spoza Europy:</b> Zakres częstotliwości podano na tabliczce znamionowej na radiu. (Zakres częstotliwości różni się w zależności od kraju).	
Bluetooth®	Bluetooth® Bluetooth® QD ID	147189 (Znak słowny i logo Bluetooth® są zastrzeżonymi znakami towarowymi będącymi własnością Bluetooth SIG, Inc.)	
	Wersja Bluetooth®	Certyfikacja na zgodność z wersją 5.0	
	Profile Bluetooth®	A2DP / AVRCP	
	Moc nadajnika	Moc: Klasa 2	
	Częstotliwość podczas pracy	2402 MHz–2480 MHz	
	Maksymalna moc częstotliwości radiowej	6,32 dBm (Deklaracja zgodności z wymogami UE)	
	Zasięg nadajnika	Optymalny: Maks. 10 metrów Możliwy: Maks. 30 metrów (rzeczywiste wartości mogą się różnić w zależności od warunków eksploatacji)	
	Obsługiwany CODEC	SBC	
Cecha obwodu Głośnik	3,5 cala, 8 omów x 2		
Moc wyjściowa	Prąd stały 10,8 V–12 V (maks.): 1,2 W x 2 Prąd stały 14,4 V: 2,2 W x 2 Prąd stały 18 V: 3,5 W x 2		
Moc USB	USB typu A x 2 (5 V / 2,4 A (łącznie))		
Moc ładowania akumulatorów	Akumulator CXT: Prąd stały 10,8 V–12 V (maks.), 3,5 A Akumulator LXT: Prąd stały 14,4 V–18 V, 3,5 A		
Złącze wejściowe	śr. 3,5 mm (AUX IN1/AUX IN2)		
System anteny	FM: elastyczna antena prętowa AM: antena prętowa		
Wymiary (dług. x szer. x wys.)	268 x 185 x 305 mm		
Ciężar (bez akumulatora)	5,9 kg		

- W związku ze stałe prowadzonym przez naszą firmę programem badawczo-rozwojowym niniejsze dane mogą ulec zmianom bez wcześniejszego powiadomienia.
- Dane techniczne mogą różnić się w zależności od kraju.



Znak słowny i logo Bluetooth® to znaki towarowe będące własnością Bluetooth SIG, Inc., których firma Makita używa na warunkach licencji. Pozostałe znaki i nazwy handlowe należą do ich odpowiednich właścicieli.

W poniższej tabeli przedstawiono czas pracy przy pojedynczym naładowaniu w trybie radia.

Pojemność akumulatora	Napięcie akumulatora			Czas pracy (godz.) (przy mocy głośników = 50 mW + 50 mW)		Czas ładowania (min)
	10,8 V– 12 V (maks.)	14,4 V	18 V	Radio lub AUX	Bluetooth® z ładowaniem USB	
1,5 Ah	BL1016	-	-	6,3	0,9	31
	-	BL1415N	-	5,6	1,0	27
	-	-	BL1815N	6,1	1,4	27
2,0 Ah	BL1021B	-	-	8,2	1,2	40
	-	-	BL1820B	8,2	1,8	38
3,0 Ah	-	BL1430B	-	9,4	1,7	48
	-	-	BL1830B	11,3	2,5	48
4,0 Ah	BL1041B	-	-	16,4	2,3	75
	-	-	BL1840B	16,0	3,6	67
5,0 Ah	-	-	BL1850B	20,5	4,6	84
6,0 Ah	-	BL1460B	-	19,5	3,6	100
	-	-	BL1860B	24,7	5,5	100

**⚠ OSTRZEŻENIE:** Należy używać wyłącznie akumulatorów wymienionych powyżej. Używanie innych akumulatorów może stwarzać ryzyko wystąpienia obrażeń ciała i/lub pożaru.

**WSKAZÓWKA:** Pewne z wymienionych powyżej akumulatorów mogą być niedostępne w regionie zamieszkania użytkownika.

**WSKAZÓWKA:** Powyższa tabela dotycząca czasu pracy akumulatora ma charakter referencyjny. Rzeczywisty czas pracy może różnić się w zależności od typu akumulatora, warunków ładowania oraz środowiska eksploatacji.

## Symbole

Poniżej pokazano symbole zastosowane na urządzeniu. Przed rozpoczęciem użytkowania należy zapoznać się z ich znaczeniem.



Przeczytać instrukcję obsługi.



Dotyczy tylko państw UE  
Nie wyrzucać urządzeń elektrycznych ani akumulatorów wraz z odpadami z gospodarstwa domowego!  
Zgodnie z dyrektywami europejskimi w sprawie zużytego sprzętu elektrycznego i elektronicznego oraz baterii i akumulatorów oraz zużytych baterii i akumulatorów, a także dostosowaniem ich do prawa krajowego, zużyte urządzenia elektryczne, baterie i akumulatory, należy składować osobno i przekazywać do zakładu recyklingu działającego zgodnie z przepisami dotyczącymi ochrony środowiska.

## Deklaracje zgodności

**Dotyczy tylko krajów europejskich**

Deklaracje zgodności są dołączone jako załącznik A do niniejszej instrukcji obsługi.

## OSTRZEŻENIA DOTYCZĄCE BEZPIECZEŃSTWA

### WAŻNE ZASADY BEZPIECZEŃSTWA

## ZACHOWAĆ NINIEJSZE INSTRUKCJE.

**⚠ OSTRZEŻENIE:** Aby zmniejszyć ryzyko pożaru, porażenia prądem elektrycznym oraz obrażeń ciała, podczas korzystania z elektronarzędzi należy zawsze przestrzegać podstawowych środków ostrożności, w tym tych wymienionych poniżej:

1. Przed rozpoczęciem eksploatacji należy dokładnie zapoznać się z niniejszą instrukcją obsługi. W przypadku korzystania z ładowarki Makita należy również zapoznać się z instrukcją obsługi dołączonej do ładowarki.
2. Czyścić wyłącznie za pomocą suchej ściereczki. Do czyszczenia nie używać wody.
3. Nie montować w pobliżu źródeł ciepła, takich jak kaloryfery, kratki nawiewu ciepłego powietrza, piece lub inne urządzenia (w tym wzmacniacze), które wytwarzają ciepło.

4. **Używać wyłącznie przystawek/akcesoriów określonych przez producenta.**
5. **Urządzenie należy odłączyć od zasilania w czasie burz z wyładowaniami atmosferycznymi lub jeśli nie będzie ono używane przez dłuższy okres.**
6. **Akumulator należy ładować wyłącznie przy użyciu tego radia lub za pomocą ładowarki przeznaczonej dla danego akumulatora. Ładowarka przeznaczona do jednego typu akumulatora może stwarzać ryzyko wystąpienia pożaru, jeśli będzie używana do ładowania innego akumulatora.**
7. **Do zasilania radia akumulatorowego należy używać tylko specjalnie do tego celu przeznaczonych akumulatorów. Używanie innych akumulatorów może stwarzać ryzyko wystąpienia pożaru.**
8. **Gdy akumulator nie jest używany, należy zabezpieczyć go przed kontaktem z metalowymi przedmiotami, takimi jak spinacze, monety, klucze, gwoździe, wkręty lub inne metalowe drobiazgi, które mogą powodować zwarcie styków akumulatora. Zwarcie styków akumulatora grozi powstaniem iskier, poparzeniami lub pożarem.**
9. **Unikać kontaktu ciała z powierzchniami uziemionymi, takimi jak rury, grzejniki, kuchenki czy lodówki. Ryzyko porażenia prądem jest większe, gdy ciało jest uziemione.**
10. **W niewłaściwych warunkach eksploatacji może dojść do wycieku elektrolitu z akumulatora. Nie należy go dotykać. W razie przypadkowego kontaktu należy przemyć skażoną skórę wodą. W razie dostania się elektrolitu do oczu należy dodatkowo zwrócić się o pomoc lekarską. Elektrolit z akumulatora może powodować podrażnienia lub poparzenia.**
11. **Nie używać uszkodzonego lub przerobionego akumulatora ani radia. W przeciwnym razie może dojść do nieprzewidywalnego działania urządzenia, które może spowodować pożar, wybuch lub obrażenia ciała.**
12. **Nie wystawiać akumulatora ani narzędzia na działanie ognia ani nadmiernej temperatury. Narażenie na ogień lub temperaturę wyższą niż 130°C (266°F) może spowodować wybuch.**
13. **Przestrzegać wszystkich instrukcji ładowania i nie ładować akumulatora ani narzędzia w temperaturze wykraczającej poza zakres określony w instrukcji. Nieprawidłowe ładowanie lub ładowanie w temperaturze wykraczającej poza określony zakres może spowodować uszkodzenie akumulatora oraz wzrost zagrożenia pożarem.**
14. **Wtyk sieciowy pełni rolę urządzenia odłączającego. Należy zapewnić łatwy dostęp do wtyku sieciowego.**
15. **Nie używać produktu z ustawioną dużą głośnością przez długi okres. Aby uniknąć uszkodzenia słuchu, należy ustawić w produkcie umiarkowaną głośność.**
16. **Wyświetlacze LCD zawierają ciecze, które mogą powodować podrażnienie i zatrucie. Jeśli ciecz dostanie się do oczu, ust lub na skórę, należy przepłukać narażone miejsce wodą i skontaktować się z lekarzem.**
17. **Nie narażać produktu na działanie deszczu ani wilgoci. Woda, która dostanie się do produktu, zwiększa ryzyko porażenia prądem elektrycznym.**
18. **Opisywany produkt nie jest przeznaczony do użycia przez osoby (w tym dzieci) niebędące w pełni władz fizycznych, poznawczych lub umysłowych bądź nieposiadające odpowiedniej wiedzy i doświadczenia, o ile osoba odpowiedzialna za ich bezpieczeństwo nie zapewni odpowiedniego nadzoru lub nie przekaze wskazówek dotyczących użytkowania produktu. Należy zwracać uwagę, aby dzieci nie bawiły się produktem. Produkt należy przechowywać w niedostępnym dla dzieci miejscu.**
19. **Zachować ostrożność, aby podczas otwierania i zamykania pokrywy akumulatora nie przytrzasnąć palców.**
20. **Po zamontowaniu lub wymontowaniu akumulatora ustawić blokadę komory akumulatora w pierwotnym położeniu. W przeciwnym razie akumulator może przypadkowo wypaść z radia, powodując obrażenia u użytkownika lub osób postronnych.**
21. **Przed przeniesieniem radia zawsze należy zamknąć i zablokować komorę akumulatora.**
22. **Jeśli radio jest zasilane z akumulatora, przed wyjęciem akumulatora należy wyłączyć radio.**
23. **Należy chronić radio przed upadkiem i uderzeniami. Pęknięcie osłony może być przyczyną skażenia lub ułknięcia. Uszkodzone radio może działać w nieprzewidywalny sposób i spowodować pożar, wybuch lub obrażenia ciała.**
24. **Serwisowanie powinno być wykonywane przez wykwalifikowany personel, z użyciem wyłącznie identycznych części zamiennych. Zapewni to zachowanie bezpieczeństwa pracy z produktem.**
25. **Nie należy modyfikować ani podejmować prób naprawienia urządzenia lub akumulatora w jakikolwiek inny sposób, niż wskazano w instrukcji użytkowania i utrzymania w dobrym stanie.**

### **Ważne zasady bezpieczeństwa dotyczące akumulatora**

1. **Przed użyciem akumulatora zapoznać się ze wszystkimi instrukcjami i znakami ostrzegawczymi na (1) ładowarce, (2) akumulatorze i (3) produkcie, w którym będzie używany akumulator.**
2. **Nie rozmontowywać ani modyfikować akumulatora. Może to spowodować pożar, przegrzanie lub wybuch.**
3. **Jeśli czas działania uległ znacznemu skróceniu, należy natychmiast przerwać pracę. Może bowiem dojść do przegrzania, ewentualnych poparzeń, a nawet eksplozji.**
4. **W przypadku przedostania się elektrolitu do oczu, przemyć je czystą wodą i niezwłocznie uzyskać pomoc lekarską. Może on bowiem spowodować utratę wzroku.**
5. **Nie doprowadzać do zwarcia akumulatora:**
  - (1) **Nie dotykać styków materiałami przewodzącymi prąd.**
  - (2) **Unikać przechowywania akumulatora w pojemniku z metalowymi przedmiotami, takimi jak gwoździe, monety itp.**
  - (3) **Chronić akumulator przed deszczem lub wodą. Zwarcie prowadzi do przepływu prądu elektrycznego o dużym natężeniu i przegrzania akumulatora, co w konsekwencji może grozić poparzeniami a nawet awarią urządzenia.**

6. Narzędzia i akumulatora nie wolno przechowywać ani używać w miejscach, w których temperatura osiąga bądź przekracza 50°C (122°F).
7. Akumulatorów nie wolno spalać, również tych poważnie uszkodzonych lub całkowicie zużytych. Akumulator może eksplodować w ogniu.
8. Nie należy przecinać ani zgniatać akumulatora, wbijać w niego gwoździ, rzucać nim, upuszczać, ani uderzać akumulatorem o twarde objekty. Takie działanie może spowodować pożar, przegrzanie lub wybuch.
9. Nie wolno używać uszkodzonego akumulatora.
10. Stanowiące wyposażenie akumulatory litowo-jonowe podlegają przepisom dotyczącym produktów niebezpiecznych.  
Na potrzeby transportu komercyjnego, np. świadczzonego przez firmy trzecie czy spedycyjne, należy przestrzegać specjalnych wymagań w zakresie pakowania i oznaczania etykietami. Przygotowanie produktu do wysyłki wymaga skonsultowania się ze specjalistą ds. materiałów niebezpiecznych. Należy także przestrzegać przepisów krajowych, które mogą być bardziej szczegółowe.  
Zakleić taśmą lub zaślepić otwarte styki akumulatora oraz zabezpieczyć go, aby nie mógł się przesuwać w opakowaniu.
11. Jeśli zajdzie konieczność utylizacji akumulatora, należy wyjąć go z narzędzia i przekazać w bezpieczne miejsce. Postępować zgodnie z przepisami lokalnymi dotyczącymi utylizacji akumulatorów.
12. Używać akumulatorów tylko z produktami określonymi przez firmę Makita. Zastosowanie akumulatorów w niezgodnych produktach może spowodować pożar, przegrzanie, wybuch lub wyciek elektrolitu.
13. Jeśli narzędzie nie będzie używane przez dłuższy czas, należy wyjąć z niego akumulator.
14. Przed użyciem akumulatora i po jego użyciu akumulator może pozostawać nagrany, co może spowodować poparzenia lub poparzenia w niskiej temperaturze. Z gorącym akumulatorem należy obchodzić się ostrożnie.
15. Nie należy dotykać styku narzędzia bezpośrednio po jego użyciu, ponieważ może on być na tyle gorący, że spowoduje oparzenia.
16. Nie należy dopuszczać, aby wióry, kurz lub brud gromadziły się na stykach, w otworach i rowkach akumulatora. Może to doprowadzić do przegrzania, pożaru, wybuchu lub uszkodzenia narzędzia lub akumulatora, co może spowodować oparzenia lub obrażenia ciała.
17. Jeśli narzędzie nie jest przeznaczone do użytku w pobliżu linii wysokiego napięcia, nie należy korzystać z akumulatora w ich sąsiedztwie. Może to spowodować nieprawidłowości w działaniu lub uszkodzenie narzędzia lub akumulatora.
18. Przechowywać akumulator w miejscu niedostępnym dla dzieci.

## ZACHOWAĆ NINIEJSZE INSTRUKCJE.

**▲PRZESTROGA:** Używać wyłącznie oryginalnych akumulatorów firmy Makita. Używanie nieoryginalnych akumulatorów firm innych niż Makita lub akumulatorów, które zostały zmodyfikowane, może spowodować wybuch akumulatora i pożar, obrażenia ciała oraz zniszczenie mienia. Stanowi to również naruszenie warunków gwarancji firmy Makita dotyczących narzędzia i ładowarki.

**▲PRZESTROGA: NIEBEZPIECZEŃSTWO WYBUCHU W PRZYPADKU WYMIANY AKUMULATORA NA AKUMULATOR NIEPRAWIDŁOWEGO TYPU.** Wrzucenie akumulatora do ognia lub do gorącego pieca lub mechaniczne zmiżdżenie lub nacięcie akumulatora, które może spowodować wybuch. Pozostawienie akumulatora w otoczeniu o ekstremalnie wysokiej temperaturze, która może spowodować wybuch lub wyciek łatwopalnej cieczy lub gazu. Narażenie akumulatora na ekstremalnie niskie ciśnienie, które może spowodować wybuch lub wyciek łatwopalnej cieczy lub gazu.

## Wskazówki dotyczące zachowania maksymalnej trwałości akumulatora

1. Akumulator należy naładować zanim zostanie do końca rozładowany. Po zauważeniu spadku mocy narzędzia należy przerwać pracę i naładować akumulator.
2. Nie wolno ładować powtórnie w pełni naładowanego akumulatora. Przeładowanie akumulatora skracają jego trwałość.
3. Akumulator należy ładować w temperaturze pokojowej w przedziale 10–40°C (50–104°F). W przypadku gorącego akumulatora przed przystąpieniem do ładowania należy poczekać, aż ostygnie.
4. Akumulatory niklowo-wodorkowe należy naładować po okresie długiego nieużytkowania (dłuższego niż sześć miesięcy).

## Ważne zasady bezpieczeństwa dotyczące ładowania akumulatora

### PRZESTROGA:

1. ZACHOWAĆ NINIEJSZĄ INSTRUKCJĘ — Niniejszy podręcznik zawiera ważne instrukcje dotyczące bezpieczeństwa oraz obsługi podczas ładowania akumulatorów.
2. Przed rozpoczęciem ładowania należy zapoznać się ze wszystkimi instrukcjami i znakami ostrzegawczymi umieszczonymi na urządzeniu, zasilaczu AC oraz akumulatorze.
3. PRZESTROGA — Aby zmniejszyć ryzyko obrażeń, należy ładować jedynie akumulatory firmy Makita. Inne rodzaje akumulatorów mogą wybuchnąć, powodując obrażenia ciała i szkody materialne.
4. Tego urządzenia nie można używać do ładowania baterii jednorazowego użytku.
5. Używać źródła zasilania o napięciu podanym na tabliczce znamionowej zasilacza AC.
6. Nie ładować akumulatorów w pobliżu łatwopalnych płynów lub gazów.

7. Chronić zasilacz AC przed deszczem, śniegiem i wilgocią.
8. Nigdy nie przenosić zasilacza AC, trzymając go za przewód, ani nie wyszarpywać przewodu z gniazdką.
9. Przed rozpoczęciem konserwacji lub czyszczenia należy odłączyć zasilacz AC od źródła zasilania i wyjąć akumulator. Aby odłączyć urządzenie, należy pociągnąć za wtyczkę — nie wolno ciągnąć za przewód.
10. Po odłączeniu zasilacza AC od urządzenia nie pozostawiać go podłączonego do sieci zasilającej.
11. Należy zadbać o to, aby umiejscowienie przewodu nie stwarzało ryzyka jego nadeięcia lub potknięcia się o niego ani nie narażało go w inny sposób na uszkodzenie lub napięcie.
12. Nie używać urządzenia, jeśli przewód lub wtyczka są uszkodzone. Jeśli przewód lub wtyczka są uszkodzone, należy zwrócić się z prośbą o ich wymianę do autoryzowanego serwisu firmy Makita, aby uniknąć zagrożenia.
13. Nie używać ani nie rozmontowywać urządzenia, jeśli zostało silnie uderzone, upuszczone lub w jakikolwiek inny sposób uszkodzone. Należy przekazać je wykwalifikowanemu pracownikowi serwisu. Nieprawidłowe użycie lub montaż mogą stwarzać ryzyko porażenia prądem elektrycznym lub pożaru.
14. Nie ładować akumulatorów, jeśli temperatura w pomieszczeniu wynosi PONIŻEJ 10°C (50°F) lub POWYŻEJ 40°C (104°F). W niskiej temperaturze ładowanie może się nie rozpocząć.
15. Nie podłączać do zasilacza AC transformatorów podwyższających napięcie, silnikowych agregatów prądotwórczych ani gniazd zasilania prądem stałym.
16. Nie dopuszczać do zakrycia lub zatkania otworów wentylacyjnych urządzenia.
17. Nie podłączać ani nie odłączać przewodu zasilającego i zasilacza AC mokrymi rękami.
18. Nie montować ani demontować akumulatora mokrymi rękami.

## WPROWADZENIE

### Opis części

#### Korpus

- Rys.1: a) Lewa strona b) Przód c) Prawa strona d) Tył (pokrywa akumulatora zamknięta) e) Tył (pokrywa akumulatora otwarta) f) Góra

1	Uchwyt	2	Elastyczna antena prętowa	3	Głośnik	4	Przycisk Menu/Info
5	Pokrytło regulacji głośności/strojenia/wyboru	6	Gniazdo wejściowe (AUX IN 1)	7	Gniazdo zasilania USB	8	Gniazdo zasilania prądem stałym
9	Zaczep dla zasilacza sieciowego	10	Otwieracz do kapsli	11	Pokrywa akumulatora	12	Gniazdo do podłączania akumulatora LXT
13	Gniazdo do podłączania akumulatora CXT	14	Gniazdo wejściowe (AUX IN 2)	15	Gniazdo zasilania USB	16	Komora akumulatora (osłaniająca akumulatory zapasowe)
17	Blokada komory akumulatora	18	Przewód zasilający	19	Zasilacz AC	-	-

#### Przyciski i wyświetlacz LCD

- Rys.2

1	Przycisk zasilania/wyłącznik czasowy trybu uśpienia	2	Przycisk SOURCE	3	Przycisk alarmu radiowego	4	Przycisk alarmu dźwiękowego
5	Ikona „LICZNIK ALARMÓW”	6	Ikona „LICZNIK GŁOŚNIKA”	7	Ikona opóźnionego ładowania	8	Pasmo
9	Ikona wyłącznika czasowego trybu uśpienia	10	Wskaźnik PM (po południu) zegara	11	Symbol stereo	12	Wskaźnik braku zasilania
13	Ikona błędu wskazująca niepowodzenie ładowania	14	Wskaźnik stanu akumulatora/stanu naładowania akumulatora	15	Wskaźnik źródła zasilania AC	16	Zegar
17	Obszar informacji	18	Przycisk zaprogramowanych stacji/przycisk 1 jako przycisk parowania Bluetooth®	-	-	-	-

**WSKAZÓWKA:** Pasma DAB może odbierać wyłącznie model DMR301.

## Wkładanie akumulatorów zapasowych

**WSKAZÓWKA:** Umieszczenie akumulatorów zapasowych w komorze pozwala uniknąć utracenia danych zapisanych w pamięci programowania.

1. Pociągnąć komorę akumulatora w górę, aby ją odblokować, a następnie otworzyć pokrywę akumulatora.  
► **Rys.3:** 1. Blokada komory akumulatora 2. Pokrywa akumulatora
2. Należy zdjąć pokrywę komory akumulatorów zapasowych i zamontować 2 nowe akumulatory UM-3 (typ AA). Należy upewnić się, czy akumulatory zostały włożone we właściwej orientacji, zgodnie z oznaczeniem biegunowości wewnątrz komory.  
► **Rys.4:** 1. Pokrywa komory akumulatorów zapasowych
3. Zamknąć pokrywę komory akumulatorów zapasowych.

## OPIS DZIAŁANIA

### Wkładanie i wyjmowanie akumulatora

**⚠ PRZESTROGA:** Podczas wkładania lub wyjmowania akumulatora należy mocno trzymać narzędzie i akumulator. W przeciwnym razie radio i akumulator mogą się wyslizgnąć z rąk, co grozi uszkodzeniem radia lub akumulatora i obrażeniami ciała.

- Pociągnąć komorę akumulatora w górę, aby ją odblokować, a następnie otworzyć pokrywę akumulatora. Aby włożyć akumulator, wyrównaj występ na akumulatorze z rowkiem w obudowie i wsuń go na swoje miejsce. Akumulator należy wsunąć do oporu, aż się zatrzaśnie na miejscu, co jest sygnalizowane delikatnym kliknięciem. Jeśli w górnej części przycisku jest widoczny czerwony wskaźnik, akumulator nie został całkowicie zatrzaśnięty.
- **Rys.5:** 1. Akumulator LXT 2. Akumulator CXT 3. Czerwony wskaźnik 4. Przycisk

Aby wyjąć akumulator, przesuń przycisk znajdujący się w przedniej jego części i wysuń akumulator. Po zamontowaniu lub wymontowaniu akumulatora upewnij się, że pokrywa akumulatora została zamknięta.







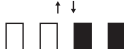
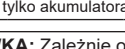
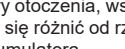

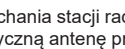
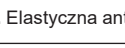
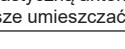


**⚠ PRZESTROGA:** Akumulator należy włożyć do końca, tak aby czerwony wskaźnik nie był widoczny. W przeciwnym razie może przypadkowo wypaść z narzędzia, powodując obrażenia operatora lub osób postronnych.

**⚠ PRZESTROGA:** Nie wkładać akumulatora na siłę. Jeśli akumulator nie daje się swobodnie wsunąć, oznacza to, że został włożony nieprawidłowo.

## Wskazanie stanu naładowania akumulatora

*Tylko w przypadku akumulatorów ze wskaźnikiem*

► **Rys.6:** 1. Lampki wskaźnika 2. Przycisk kontrolny  
Nacisnąć przycisk kontrolny na akumulatorze w celu wyświetlenia stanu naładowania akumulatora. Lampki wskaźnika zaświecą się przez kilka sekund.

Lampki wskaźnika			Pozostała energia akumulatora
Świeci się	Wyłączony	Miga	
			75–100%
			50–75%
			25–50%
			0–25%
 (Dot. tylko akumulatora LXT)			Naładować akumulator.
 ↑ ↓  (Dot. tylko akumulatora LXT)			Akumulator może nie działać poprawnie.

**WSKAZÓWKA:** Zależnie od warunków użytkowania i temperatury otoczenia, wskazywany poziom może nieznacznie się różnić od rzeczywistego stanu naładowania akumulatora.

### Użycie elastycznej anteny prętowej

W czasie słuchania stacji radiowych FM należy wyprostować elastyczną antenę prętową w sposób pokazany na rysunku.

► **Rys.7:** 1. Elastyczna antena prętowa

**UWAGA:** Elastyczną antenę prętową po użyciu należy zawsze umieszczać w pierwotnym położeniu.

## Użycie dostarczonego zasilacza AC

**⚠ OSTRZEŻENIE:** Przed przeniesieniem radia należy odłączyć zasilacz AC. Jeśli zasilacz AC nie zostanie odłączony, może dojść do porażenia prądem elektrycznym.

**⚠ OSTRZEŻENIE:** Nigdy nie należy ciągnąć i/ lub szarpać za przewód zasilacza AC. W przeciwnym razie radio może przypadkowo upaść, powodując obrażenia u użytkownika lub osób postronnych.

**⚠ OSTRZEŻENIE:** Zasilacz AC służy do podłączania radia do sieci zasilającej. Gniazdo sieciowe radia musi pozostawać dostępne podczas normalnej eksploatacji.

**⚠ OSTRZEŻENIE:** W celu odłączenia radia zasilacz AC powinien zostać całkowicie wyjęty z gniazda sieciowego.

**⚠ OSTRZEŻENIE:** Należy używać wyłącznie zasilacza AC dostarczonego z produktem lub określonego przez firmę Makita.

**⚠ OSTRZEŻENIE:** Nie należy wkładać przewodu zasilającego i wtyczki do ust. Mogłoby to spowodować porażenie prądem elektrycznym.

**⚠ OSTRZEŻENIE:** Nie dotykać wtyczki mokrymi lub tłustymi rękami.

**⚠ OSTRZEŻENIE:** Uszkodzone lub splątane przewody zasilające zwiększają ryzyko porażenia prądem. Aby uniknąć zagrożenia bezpieczeństwa, uszkodzony przewód musi zostać wymieniony w autoryzowanym punkcie serwisowym. Nie używać przed naprawą.

**⚠ OSTRZEŻENIE:** Po użyciu zawsze przechowywać zasilacz AC poza zasięgiem dzieci.

Otworzyć pokrywę i włożyć wtyczkę zasilacza do gniazda zasilania prądem stałym po stronie radia. Podłączyć zasilacz do standardowego gniazda sieci zasilającej. Jeśli radio jest zasilane za pomocą zasilacza AC, wskaźnik źródła zasilania AC (🔌) pojawi się na wyświetlaczu.

► **Rys.8:** 1. Pokrywa 2. Gniazdo zasilania prądem stałym 3. Wtyczka zasilacza



**WSKAZÓWKA:** Jeśli używany jest zasilacz, radio jest zasilane z sieci zasilającej i następuje ładowanie akumulatora.

**WSKAZÓWKA:** Jeśli występują zakłócenia pasma AM radia wywołane przez zasilacz sieciowy, należy odsunąć zasilacz sieciowy na odległość większą niż 30 cm (1 stopa).

## Gniazdo wejściowe Aux

► **Rys.9:** 1. Wejście AUX IN 1 2. Wejście AUX IN 2

Dostępne są dwa stereofoniczne gniazda wejściowe Aux 3,5 mm. Jedno znajduje się z przodu radia (AUX IN 1); drugie znajduje się w komorze akumulatora (AUX IN 2).

1. Do gniazda wejściowego Aux można podłączyć zewnętrzne źródło dźwięku, takie jak odtwarzacz MP3 lub CD.
2. Należy kilkakrotnie nacisnąć i zwolnić przycisk SOURCE , do czasu wyświetlenia AUX IN 1 lub 2.
3. Wyregulować ustawienie głośności zewnętrznego źródła dźwięku, aby uzyskać odpowiedni poziom sygnału. Następnie za pomocą pokrętła strojenia  radia należy dokonać regulacji zapewniającej komfort w czasie słuchania.

## Ładowanie za pośrednictwem gniazda zasilania USB

**⚠ PRZESTROGA:** Nie podłączać źródła zasilania do gniazda USB. W przeciwnym razie istnieje ryzyko wystąpienia pożaru. Gniazdo USB służy wyłącznie do ładowania urządzeń niskonapięciowych. Zawsze należy zakładać osłonę na gniazdo USB, gdy żadne urządzenie niskonapięciowe nie jest ładowane.

**⚠ PRZESTROGA:** Nie wkładać gwoździ, drutów itp. do gniazda zasilającego USB. Mogłoby to spowodować zwarcie, a w konsekwencji zadymienie i zapłon.

**UWAGA:** Przed podłączeniem urządzenia USB do ładowarki zawsze należy wykonać kopię zapasową danych z urządzenia USB. W przeciwnym razie dane mogą zostać utracone.


**UWAGA:** Jeśli przewód USB nie jest używany lub ładowanie zostało zakończone, należy go wyjąć i zamknąć pokrywę.

**UWAGA:** Nie należy podłączać gniazda USB do portu USB komputera, ponieważ istnieje wysokie prawdopodobieństwo uszkodzenia urządzeń.

**WSKAZÓWKA:** Ładowarka może nie zasilać niektórych urządzeń USB.

Gniazda zasilania USB znajdują się z przodu i z tyłu radia. Za pośrednictwem gniazda zasilania USB można naładować urządzenie USB.

► **Rys.10:** 1. Gniazdo zasilania USB

1. Należy podłączyć urządzenie USB, takie jak odtwarzacz MP3 lub CD, do gniazda zasilania USB, używając ogólnie dostępnego na rynku przewodu USB.
2. Należy nacisnąć przycisk zasilania , aby włączyć radio.

**WSKAZÓWKA:** Niezależnie od tego, czy radio jest zasilane za pośrednictwem zasilacza AC czy akumulatora, urządzenie USB można ładować, kiedy radio jest włączone i jest w trybie FM, w trybie Bluetooth lub w trybie AUX, który jest wyświetlany po podłączeniu zewnętrznego źródła dźwięku.

**WSKAZÓWKA:** Maksymalna głośność głośnika aktywnego obniży się podczas ładowania urządzenia USB.

**WSKAZÓWKA:** Przez gniazdo USB może przepływać prąd elektryczny o parametrach maks. 2,4 A, 5 V (2 gniazda łącznie).

## Ładowanie akumulatora

Aby naładować akumulator przy użyciu radia, należy włożyć wtyczkę zasilacza do gniazda zasilania prądem stałym, a następnie podłączyć do sieci zasilającej. Następnie należy wsunąć akumulator do gniazda.

► **Rys.11:** 1. Akumulator LXT 2. Akumulator CXT 3. Wskaźnik stanu akumulatora/stanu naładowania akumulatora

Wskaźnik stanu akumulatora/stanu naładowania akumulatora miga, kiedy trwa ładowanie akumulatora.

Możliwe są następujące stany ładowania:

Wskaźnik stanu akumulatora/stanu naładowania akumulatora	Stan ładowania
 (miga)	Ładowanie (mniej niż 80%)
 (miga)	Ładowanie (naładowano 80% lub więcej)
 (nie miga)	Naładowano (100%)

**UWAGA:** Nie można jednocześnie ładować akumulatora LXT i CXT.

**WSKAZÓWKA:** Po podłączeniu zasilacza AC do sieci zasilającej wskaźnik stanu akumulatora/stanu naładowania akumulatora wyświetli się po kilku sekundach.

**WSKAZÓWKA:** Jeśli zasilacz AC zostanie odłączony od radia podczas ładowania, radio wyłączy się na kilka sekund, a następnie włączy się automatycznie, korzystając z akumulatora jako źródła zasilania.

## Zaczep dla zasilacza AC

Zaczep z tyłu radia jest przydatny podczas przenoszenia zasilacza AC. Podczas przenoszenia należy zwinąć przewody i przywiązać je do zasilacza AC za pomocą opaski.

► **Rys.12:** 1. Zaczep 2. Zasilacz AC 3. Opaska

**UWAGA:** Nie należy przechowywać zasilacza AC w komorze akumulatora. Przewód może zostać ściśnięty i uszkodzony podczas zamykania pokrywy akumulatora.

**UWAGA:** Podczas noszenia radio należy zawsze trzymać za uchwyt.

**UWAGA:** Należy zachować ostrożność, aby nie upuścić zasilacza AC zaczepionego z tyłu radia.

## Otwieracz do kapsli

Otwieracz do kapsli znajduje się z tyłu radia.



► **Rys.13:** 1. Otwieracz do kapsli

**UWAGA:** Korzystając z otwieracza do kapsli, należy mocno przytrzymać radio. W przeciwnym razie radio może się wywrócić, co może doprowadzić do uszkodzeń lub nieprawidłowości działania.



**UWAGA:** Należy zachować ostrożność, aby nie rozlać napoju na radio podczas otwierania kapsla.

## OBSŁUGA

### Włączanie/wyłączanie radia


Należy nacisnąć przycisk zasilania , aby włączyć radio. Należy ponownie nacisnąć przycisk zasilania , aby wyłączyć radio.


### Regulacja poziomu głośności


Przekręć pokrętkę strojenia  w prawo, aby zwiększyć głośność. Przekręć pokrętkę strojenia  w lewo, aby zmniejszyć głośność.

**WSKAZÓWKA:** Regulacja głośności jest niedostępna podczas strojenia i wprowadzania niektórych ustawień.

### Automatyczne wyszukiwanie stacji AM/FM lub DAB

1. Należy nacisnąć przycisk zasilania , aby włączyć radio.

2. Nacisnąć przycisk SOURCE , aby wybrać tryb radia AM/FM lub DAB.






3. Nacisnąć i przytrzymać pokrętkę strojenia , aby automatycznie wyszukać stacje.

Radio przeskanuje pasmo AM/FM lub DAB od aktualnie wyświetlanej częstotliwości i przerwie skanowanie automatycznie, kiedy znajdzie stację o odpowiedniej sile sygnału.

**WSKAZÓWKA:** Stacje znajdowane przez wyszukiwanie automatyczne różnią się w zależności od czułości odbioru w miejscu, w którym wyszukiwanie jest wykonywane. Jeśli żądana stacja nie zostanie odnaleziona, należy zmienić lokalizację i wykonać powyższą procedurę.

**WSKAZÓWKA:** Jeśli osiągnięty zostanie koniec zakresu fal, radio ponownie rozpocznie wyszukiwanie z przeciwnego końca zakresu fal.

## Ręczne wyszukiwanie stacji FM/AM lub DAB

1. Należy nacisnąć przycisk zasilania , aby włączyć radio.
2. Nacisnąć przycisk SOURCE , aby wybrać tryb radia FM/AM lub DAB.
3. Nacisnąć pokrętkę strojenia .
4. Obrócić pokrętkę strojenia , aby wyszukać stację.
5. Nacisnąć pokrętkę strojenia , aby ustawić stację.




**WSKAZÓWKA:** Ręczne wyszukiwanie stacji jest dostępne, kiedy na ekranie wyświetlany jest komunikat „MANUAL TUNING” (Ręczne wyszukiwanie stacji). Jeśli komunikat „MANUAL TUNING” (Ręczne wyszukiwanie stacji) nie jest wyświetlany, należy rozpocząć ręczne wyszukiwanie stacji od początku.

**WSKAZÓWKA:** Stacje znajdujące przez wyszukiwanie ręczne różnią się w zależności od czułości odbioru w miejscu, w którym wyszukiwany jest wykonywany. Jeśli żądana stacja nie zostanie odnaleziona, należy zmienić lokalizację i wykonać powyższą procedurę.

**WSKAZÓWKA:** Jeśli osiągnięty zostanie koniec zakresu fal, radio ponownie rozpocznie wyszukiwanie z przeciwnego końca zakresu fal.




## Programowanie stacji w trybie FM/AM lub DAB

W każdym z trybów FM/AM lub DAB radia można zaprogramować 5 stacji. Można z nich korzystać w taki sam sposób dla każdego zakresu fal.

1. Należy nacisnąć przycisk zasilania , aby włączyć radio.
2. Nacisnąć przycisk SOURCE , aby wybrać odpowiedni zakres fal. Wyszukać odpowiednią stację radiową.
3. Nacisnąć jeden z przycisków programowania (od 1 do 5)  i przytrzymać go, aż na ekranie zostanie wyświetlony komunikat „PRESET X STORED” (Zaprogramowano stację X) (X oznacza numer przycisku programowania, który został naciśnięty). Stacja będzie zapisana pod wybranym numerem (P1–P5). Procedurę należy powtórzyć dla pozostałych przycisków programowania, odpowiednio do potrzeb.

**WSKAZÓWKA:** Zaprogramowane stacje, które zostały już zapisane, można zmienić, wykonując powyższą procedurę.

## Wywoływanie zaprogramowanej stacji w trybie AM/FM lub DAB

1. Należy nacisnąć przycisk zasilania , aby włączyć radio.
2. Nacisnąć przycisk SOURCE , aby wybrać tryb radia AM, FM lub DAB.
3. Nacisnąć wybrany przycisk programowania , który został zapisany w pamięci programowania.

## Tryby wyświetlania — FM

Radio udostępnia kilka opcji wyświetlania dla trybu FM.

Station name (Nazwa stacji)	Wyświetla nazwę odbieranej stacji wraz z pasmem i częstotliwością.
Program type (Typ programu)	Wyświetla charakter odbieranej stacji, np. pop, muzyka klasyczna, wiadomości itp., wraz z pasmem i częstotliwością.
Radio text (Komunikat radiowy)	Wyświetla tekst komunikatów radiowych, np. aktualności itp., wraz z pasmem i częstotliwością.
Time/Date (Godzina/Data)	Wyświetla godzinę i datę, odpowiednio do ustawień daty radia.

## Tryby wyświetlania — DAB








Radio udostępnia kilka opcji wyświetlania dla trybu DAB.

Station name (Nazwa stacji)	Wyświetla nazwę odtwarzanej stacji.
Program type (Typ programu)	Wyświetla charakter odbieranej stacji, np. pop, muzyka klasyczna, wiadomości itp.
Multiplex name (Nazwa multiplexu)	Wyświetla nazwę multiplexu DAB, do którego należy bieżąca stacja.
Time/Date (Godzina/Data)	Wyświetla datę i godzinę.
Frequency and channel (Częstotliwość i kanał)	Wyświetla częstotliwość i numer kanału dla aktualnie ustawionej stacji DAB.
Bit rate/ Audio type (Szybkość transmisji/Typ dźwięku)	Wyświetla szybkość cyfrowej transmisji dźwięku i typ dźwięku dla aktualnie ustawionej stacji DAB.
Signal strength (Siła sygnału)	Wyświetla siłę sygnału dla aktualnie ustawionej stacji DAB.








## Ustawianie zegara

### Ustawianie formatu godziny i daty









**WSKAZÓWKA:** Wybrany format godziny i daty jest również stosowany przy ustawianiu alarmów.

1. Należy nacisnąć i przytrzymać przycisk Menu/Info , aby przejść do ustawień menu.
2. Obrócić pokrętkę strojenia , tak aby na wyświetlaczu pojawiła się opcja <TIME> (Czas), i nacisnąć pokrętkę strojenia , aby wprowadzić ustawienia.
3. Obrócić pokrętkę strojenia , tak aby na wyświetlaczu pojawiła się opcja <SET 12/24 HOUR> (Ustaw format godziny 12/24) i nacisnąć pokrętkę , aby przejść do ustawień.
4. Obrócić pokrętkę strojenia , aby wybrać format <12 HOUR> (12 godzin) lub <24 HOUR> (24 godziny). Nacisnąć pokrętkę strojenia , aby potwierdzić wybór.












**WSKAZÓWKA:** Jeśli wybrany został zegar w formacie 12-godzinnym, do ustawień radia używany będzie format 12-godzinny.

5. Należy nacisnąć i przytrzymać przycisk Menu/Info , aby przejść do ustawień menu.
6. Obrócić pokrętkę strojenia , tak aby na wyświetlaczu pojawiła się opcja <TIME> (Czas), i nacisnąć pokrętkę strojenia , aby wprowadzić ustawienia.
7. Obrócić pokrętkę strojenia , tak aby na wyświetlaczu pojawiła się opcja <DATE FORMAT> (Format daty) i nacisnąć pokrętkę , aby przejść do ustawień.
8. Obrócić pokrętkę strojenia , aby wybrać format daty (<DD/MM/YYYY> (DD/MM/RRRR) lub <MM/DD/YYYY> (MM/DD/RRRR)). Nacisnąć pokrętkę strojenia , aby potwierdzić wybór.

## Ustawianie czasu

1. Nacisnąć i przytrzymać przycisk Menu/Info .
2. Obrócić pokrętkę strojenia , tak aby na ekranie wyświetliła się opcja <TIME> (Czas). Nacisnąć pokrętkę strojenia , aby przejść do ustawień.
3. Nacisnąć pokrętkę strojenia , kiedy na wyświetlaczu pojawia się opcja <SET TIME> (Format daty), aby przejść do ustawień.
4. Ustawienie godziny na ekranie zacznie migać. Obrócić pokrętkę strojenia , aby wybrać żądaną godzinę, i nacisnąć pokrętkę strojenia , aby potwierdzić ustawienie. Następnie obrócić pokrętkę strojenia , aby wybrać minuty, i nacisnąć pokrętkę strojenia , aby potwierdzić ustawienie.







## Ustawianie daty

1. Nacisnąć i przytrzymać przycisk Menu/Info .
2. Obrócić pokrętkę strojenia , tak aby na ekranie wyświetliła się opcja <TIME> (Czas). Nacisnąć pokrętkę strojenia , aby przejść do ustawień.
3. Obrócić pokrętkę strojenia , tak aby na ekranie wyświetliła się opcja „SET DATE” (Ustaw datę). Nacisnąć pokrętkę strojenia , aby przejść do ustawień.
4. Obrócić pokrętkę strojenia , aby wybrać żądany rok, i nacisnąć pokrętkę strojenia , aby potwierdzić ustawienie. Następnie obrócić pokrętkę strojenia , aby wybrać żądany miesiąc, i nacisnąć pokrętkę strojenia , aby potwierdzić ustawienie. Następnie obrócić pokrętkę strojenia , aby wybrać żądaną datę, i nacisnąć pokrętkę strojenia , aby potwierdzić ustawienie.

## Ustawianie zegara alarmu


Radio udostępnia dwa alarmy, które można wybrać jako alarm pobudki: radio AM/FM/DAB lub alarm dźwiękowy. Alarmy można ustawić, kiedy urządzenie jest w trybie gotowości lub odtwarzania.






## Ustawianie godziny alarmu radiowego

1. Należy nacisnąć i przytrzymać przycisk alarmu radiowego  — symbol alarmu radiowego i wyświetlacz godziny będą migać i generowany będzie sygnał dźwiękowy.
2. Kiedy symbol alarmu radiowego  miga, należy obrócić pokrętkę strojenia , aby wybrać godzinę, i ponownie nacisnąć pokrętkę strojenia , aby potwierdzić ustawienie godziny. Następnie obrócić pokrętkę strojenia , aby wybrać minuty, i nacisnąć pokrętkę strojenia , aby potwierdzić ustawienie minut.
3. Obrócić pokrętkę strojenia, co spowoduje wyświetlenie opcji częstotliwości powtarzania alarmu.

Dostępne opcje alarmu:

ONCE (Raz)	Alarm będzie generowany jeden raz
DAILY (Codziennie)	Alarm będzie generowany każdego dnia
WEEKDAYS (Dni robocze)	Alarm będzie generowany tylko w dni robocze
WEEKENDS (Weekendy)	Alarm będzie generowany tylko w weekendy


Nacisnąć pokrętkę strojenia , aby potwierdzić ustawienie.

4. Obrócić pokrętkę strojenia , aby wybrać pasmo (FM/AM/DAB), i ponownie nacisnąć pokrętkę strojenia , aby potwierdzić ustawienie.
5. Obrócić pokrętkę strojenia , aby wybrać opcję <LAST LISTENED> (Ostatnio słuchane) lub <PRESET NO.> (Numer zaprogramowanej stacji), i ponownie nacisnąć pokrętkę strojenia , aby potwierdzić ustawienie.
6. Obrócić pokrętkę strojenia , aby wybrać poziom głośności, i nacisnąć pokrętkę strojenia, aby potwierdzić głośność. Ustawienie alarmu radiowego zostało ukończono.








**WSKAZÓWKA:** Jeśli dla alarmu nie zostanie wybrana nowa stacja radiowa, radio wybierze ostatnią stację ustawioną dla alarmu.

## Ustawianie alarmu dźwiękowego HWS (ang. Humane Wake System — stopniowe zwiększanie głośności alarmu)


Signal dźwiękowy zostanie aktywowany po wybraniu alarmu dźwiękowego HWS.

Zostanie wygenerowany krótki dźwięk alarmu, który wraz z upływem czasu będzie coraz szybszy. Dźwięk alarmu będzie generowany przez jedną minutę, po czym się wyłączy. Po minucie ciszy dźwięk alarmu będzie ponownie generowany. Alarm dźwiękowy będzie generowany w takim cyklu do czasu naciśnięcia przycisku zasilania .

**WSKAZÓWKA:** Alarm dźwiękowy można ustawić, kiedy radio jest wyłączone.


1. Należy nacisnąć i przytrzymać przycisk alarmu dźwiękowego  — symbol i wyświetlacz godziny będą migać i generowany będzie sygnał dźwiękowy.
2. Kiedy symbol alarmu dźwiękowego  miga, należy obrócić pokrętkę strojenia , aby wybrać godzinę, i ponownie nacisnąć pokrętkę strojenia , aby potwierdzić ustawienie godziny. Następnie obrócić pokrętkę strojenia , aby wybrać minuty, i nacisnąć pokrętkę strojenia , aby potwierdzić ustawienie minut.
3. Obrócić pokrętkę strojenia , co spowoduje wyświetlenie opcji częstotliwości powtarzania alarmu. Dostępne opcje alarmu:

ONCE (Raz)	Alarm będzie generowany jeden raz
DAILY (Codziennie)	Alarm będzie generowany każdego dnia
WEEKDAYS (Dni robocze)	Alarm będzie generowany tylko w dni robocze
WEEKENDS (Weekendy)	Alarm będzie generowany tylko w weekendy

4. Nacisnąć pokrętkę strojenia , aby potwierdzić ustawienie.

**WSKAZÓWKA:** W przypadku alarmu dźwiękowego regulacja głośności nie jest możliwa.


## Kiedy generowany jest dźwięk alarmu

Aby anulować generowany dźwięk alarmu, należy nacisnąć przycisk zasilania .





## Wyłączanie/anulowanie alarmów


Aby wyłączyć aktywny alarm, należy nacisnąć i przytrzymać odpowiedni przycisk alarmu w celu jego anulowania.

## Drzemka

Kiedy generowany jest alarm, należy nacisnąć dowolny przycisk (inny niż przycisk zasilania ) , aby zatrzymać alarm na 5 minut. Na ekranie pojawi się komunikat „SNOOZE” (Drzemka).





W celu ustawienia czasu ciszy należy wykonać następujące czynności:

1. Należy nacisnąć i przytrzymać przycisk Menu/Info , aby przejść do ustawień menu.
2. Obrócić pokrętkę strojenia , tak aby na ekranie wyświetliła się opcja „SNOOZE” (Drzemka). Nacisnąć pokrętkę strojenia , aby wprowadzić ustawienie. Obrócić pokrętkę strojenia , aby ustawić czas ciszy na 5, 10, 15 lub 20 minut.


**WSKAZÓWKA:** Aby anulować zegar drzemki, kiedy alarm jest zawieszony, należy nacisnąć przycisk zasilania .

## Wyłącznik czasowy trybu uśpienia

Radio może zostać wyłączone automatycznie po upływie ustawionego czasu. Możliwe ustawienia wyłącznika czasowego trybu uśpienia to 15, 30, 45, 60, 90 lub 120 minut.





1. Należy nacisnąć i przytrzymać przycisk zasilania , aby przejść do ustawień wyłącznika czasowego trybu uśpienia. Na wyświetlaczu pojawi się opcja „SLEEP 60 MINUTES” (Uśpienie po 60 minutach).
2. Nadal przytrzymać naciśnięty przycisk zasilania . Opcje wyłącznika czasowego trybu uśpienia będą się kolejno pojawiać na wyświetlaczu. Zwolnić przycisk zasilania , kiedy na ekranie pojawi się żądane ustawienie wyłącznika czasowego trybu uśpienia. Ustawienie zostanie zapisane, a na wyświetlaczu pojawi się ikona wyłącznika czasowego trybu uśpienia ().


**WSKAZÓWKA:** Radio wyłączy się automatycznie po upływie czasu ustawionego dla wyłącznika czasowego trybu uśpienia.

**WSKAZÓWKA:** W celu anulowania wyłącznika czasowego trybu uśpienia przed upływem ustawionego czasu, wystarczy nacisnąć przycisk zasilania , aby wyłączyć radio.

## Głośność

W radiu dostępna jest opcja wyrównywania wyższej i niższej częstotliwości poprzez ustawienie funkcji głośności.



1. Należy nacisnąć i przytrzymać przycisk Menu/Info , aby przejść do ustawień menu.
2. Obrócić pokrętkę strojenia , tak aby na ekranie wyświetliła się opcja <LOUDNESS> (Głośność). Nacisnąć pokrętkę strojenia, aby wprowadzić ustawienie.
3. Obrócić pokrętkę strojenia , aby wybrać opcję <ON> (Wł.) lub <OFF> (Wył.) w celu włączenia lub wyłączenia funkcji głośności, a następnie nacisnąć przycisk strojenia , aby potwierdzić ustawienie.

**WSKAZÓWKA:** Aby wyłączyć funkcję głośności, należy wybrać opcję <OFF> (Wył.) i nacisnąć pokrętkę strojenia , aby potwierdzić ustawienie.

## Odtwarzanie muzyki w trybie Bluetooth®

Konieczne jest sparowanie urządzenia Bluetooth® z radiem, aby możliwe było automatyczne połączenie w celu odtwarzania/przesyłania muzyki przy użyciu technologii Bluetooth® za pośrednictwem radia. Parowanie powoduje utworzenie trwałego „powiązania”, dzięki czemu dwa urządzenia zawsze będą mogły się wzajemnie rozpoznać.

### Parowanie urządzenia Bluetooth®


1. Nacisnąć przycisk SOURCE , aby wybrać funkcję Bluetooth®. Na ekranie pojawi się komunikat „READY BLUETOOTH” (Tryb Bluetooth gotowy), a opcja „READY” (Gotowy) zacznie migać.
2. Należy aktywować funkcję Bluetooth® na swoim urządzeniu, zgodnie z podręcznikiem dla użytkownika tego urządzenia, aby umożliwić procedurę parowania.
3. Nacisnąć i zwolnić przycisk parowania . Na ekranie pojawi się komunikat „PAIR BLUETOOTH” (Paruj urządzenia Bluetooth), który zacznie migać. Można rozpocząć wyszukiwanie radia w urządzeniu Bluetooth®. Po wyświetleniu w urządzeniu Bluetooth® nazwy radia należy nacisnąć odpowiednią pozycję na liście Bluetooth®.

**WSKAZÓWKA:** W niektórych urządzeniach mobilnych (wersje urządzenia Bluetooth® wcześniejsze niż BT2.1) konieczne może być wprowadzenie kodu dostępu „0000”.

4. Urządzenie Bluetooth® zostanie powiązane z radiem. Po nawiązaniu połączenia na wyświetlaczu pojawi się komunikat „CONNECTED BLUETOOTH” (Połączono za pośrednictwem Bluetooth).

Teraz można odtwarzać muzykę z urządzenia Bluetooth® za pośrednictwem radia.

### Odtwarzanie z urządzenia Bluetooth®, które zostało już sparowane

1. Nacisnąć przycisk SOURCE , aby wybrać funkcję Bluetooth®. Na ekranie pojawi się komunikat „READY BLUETOOTH” (Tryb Bluetooth gotowy), a opcja „READY” (Gotowy) zacznie migać.
2. Należy wyszukać i powiązać radio na urządzeniu Bluetooth®. Niektóre urządzenia mogą łączyć się z radiem automatycznie.

Teraz można odtwarzać muzykę z urządzenia Bluetooth® za pośrednictwem radia.

**WSKAZÓWKA:** Radio umożliwiła sparowanie z maksymalnie 8 urządzeniami Bluetooth®. W przypadku sparowania większej liczby urządzeń Bluetooth® historia parowania będzie nadpisywana, począwszy od najstarszych powiązań.

**WSKAZÓWKA:** Jeśli radio jest wyszukiwane na 2 urządzeniach Bluetooth®, jego dostępność będzie pokazana na obu urządzeniach.



**WSKAZÓWKA:** Jeśli urządzenie Bluetooth® zostanie tymczasowo odłączone od radia, wówczas konieczne będzie ręczne ponowne połączenie urządzenia z radiem.

**WSKAZÓWKA:** Jeśli nazwa radia jest wyświetlana na liście urządzenia Bluetooth®, ale nie można nawiązać połączenia, należy usunąć nazwę radia z listy i ponownie sparować urządzenie z radiem, wykonując kroki opisane wcześniej.

**WSKAZÓWKA:** Optymalny zakres działania pomiędzy radiem i sparowanym urządzeniem wynosi około 10 metrów (30 stóp).

**WSKAZÓWKA:** Wszelkie przeszkody pomiędzy radiem i urządzeniem mogą zmniejszyć zakres działania.








### Odcłaczenie urządzenia Bluetooth®

1. Należy nacisnąć przycisk parowania  i przytrzymać go przez kilka sekund, aby odłączyć urządzenie Bluetooth®. Komunikat „CONNECTED BLUETOOTH” (Połączono za pośrednictwem Bluetooth) zmieni się na „PAIR BLUETOOTH” (Paruj urządzenia Bluetooth).
2. Nacisnąć przycisk zasilania .

### Opcje języka

#### Dotyczy tylko modelu DMR301







W radiu dostępne są cztery opcje języka: angielski, włoski, francuski, niemiecki.

1. Nacisnąć przycisk SOURCE , aby wybrać tryb radia DAB.
2. Nacisnąć przycisk Menu/Info  i przytrzymać go przez kilka sekund do usłyszenia sygnału dźwiękowego.
3. Obrócić pokrętkę strojenia , tak aby na ekranie wyświetliła się opcja <System>. Nacisnąć pokrętkę strojenia , aby wprowadzić ustawienie.
4. Obrócić pokrętkę strojenia , aby wybrać opcję <Language> (Język).
5. Obrócić pokrętkę strojenia , aby wybrać język, i nacisnąć pokrętkę strojenia , aby potwierdzić.

## Resetowanie systemu







### Dotyczy tylko modelu DMR301

Jeśli radio przestanie działać prawidłowo lub jeśli na ekranie zaczną brakować cyfr lub nie będą one całości wyświetlane, należy wykonać następującą procedurę.

1. Nacisnąć przycisk SOURCE , aby wybrać tryb radia DAB.
2. Nacisnąć przycisk Menu/Info  i przytrzymać go przez kilka sekund do usłyszenia sygnału dźwiękowego.
3. Obrócić pokrętkę strojenia , tak aby na ekranie wyświetliła się opcja <System>. Nacisnąć pokrętkę strojenia , aby wprowadzić ustawienie.
4. Obrócić pokrętkę strojenia , aby wybrać opcję <Factory Reset> (Przywróć ustawienia fabryczne). Nacisnąć pokrętkę strojenia , aby potwierdzić ustawienie (opcja <Yes> (Tak)), co spowoduje pełne zresetowanie.

## Wersja oprogramowania

### Dotyczy tylko modelu DMR301

1. Nacisnąć przycisk SOURCE , aby wybrać tryb radia DAB.
2. Nacisnąć przycisk Menu/Info  i przytrzymać go przez kilka sekund do usłyszenia sygnału dźwiękowego.
3. Obrócić pokrętkę strojenia , tak aby na ekranie wyświetliła się opcja <System>. Nacisnąć pokrętkę strojenia , aby wprowadzić ustawienie.
4. Obrócić pokrętkę strojenia , aby wybrać opcję <SW Version> (Wersja oprogramowania), i nacisnąć pokrętkę strojenia  — zostanie wyświetlona wersja oprogramowania zainstalowanego w radiu.

## KONSERWACJA

**⚠ PRZESTROGA:** Przed przystąpieniem do przeglądu urządzenia lub jego konserwacji upewnić się, że jest ono wyłączone, a akumulator wyjęty.

**UWAGA:** Nie stosować benzyny, rozpuszczalników, alkoholu itp. środków. Mogą one powodować odbarwienia, odkształcenia lub pęknięcia.

W celu zachowania odpowiedniego poziomu BEZPIECZEŃSTWA i NIEZAWODNOŚCI produktu wszelkie naprawy i różnego rodzaju prace konserwacyjne lub regulacje powinny być przeprowadzane przez autoryzowany lub fabryczny punkt serwisowy narzędzi Makita, zawsze z użyciem oryginalnych części zamiennych Makita.

## AKCESORIA OPCJONALNE

**⚠ PRZESTROGA:** Zaleca się stosowanie wymienionych akcesoriów i przystawek razem z narzędziem Makita opisanym w niniejszej instrukcji. Stosowanie innych akcesoriów lub przystawek może być przyczyną obrażeń ciała. Akcesoria lub przystawki należy wykorzystywać tylko zgodnie z ich przeznaczeniem.

W razie potrzeby wszelkiej pomocy i szczegółowych informacji na temat niniejszych akcesoriów udzieli Państwu lokalne punkty serwisowe Makita.

- Oryginalny akumulator i ładowarka firmy Makita

**WSKAZÓWKA:** Niektóre pozycje znajdujące się na liście mogą być dołączone do pakietu narzędziowego jako akcesoria standardowe. Mogą to być różne pozycje, w zależności od kraju.

## RÉSZLETES LEÍRÁS

Típus:		DMR300	DMR301
AC hálózati adapter		24 V, egyenáram/5,0 A, a belső hüvely pozitív	
Akkumulátor		UM-3 (AA méretű) x 2 tartalékba CXT akkumulátor: 10,8 V - max. 12 V egyenáram LXT akkumulátor: 14,4 V - 18 V egyenáram	
Szalag		FM AM	FM AM DAB
Frekvenciafedettség		<b>Az európai országok esetében:</b> 50 KHz (0,05 MHz/lépés) <b>Európán kívüli országok esetén:</b> A frekvenciafedettséget lásd a rádió címkéjén. (A frekvenciafedettség az országtól függően eltérő lehet.)	
Bluetooth®	Bluetooth® Bluetooth® QD ID	147189 (A Bluetooth® márka és logó a Bluetooth SIG, Inc. bejegyzett védjegyei.)	
	Bluetooth® technológias változat	5.0 minősített	
	Bluetooth® profilok	A2DP/AVRCP	
	Átviteli teljesítmény	2-es teljesítményszint	
	Működési frekvencia	2 402 MHz - 2 480 MHz	
	Maximális rádiófrekvenciás teljesítmény	6,32 dBm (EU megfeleléségi nyilatkozat)	
	Átviteli hatótávolság	Optimális: max.10 méter Lehetséges: max.30 méter (a használati körülményeknek megfelelően változik)	
	Támogatott kodek	SBC	
Áramkör jellemzője Hangszóró		3,5" 8 ohm x 2	
Kimeneti teljesítmény		10,8 V – max. 12 V egyenáram: 1,2 W x 2 14,4 V egyenáram: 2,2 W x 2 18 V egyenáram: 3,5 W x 2	
USB-kimenet		A-TÍPUSÚ USB x 2 (5 V/2,4 A ÖSSZESEN)	
Akkumulátor kimeneti töltése		CXT akkumulátor: 10,8 V - max. 12 V egyenáram, 3,5 A LXT akkumulátor: 14,4 V - 18 V egyenáram, 3,5 A	
Bemeneti érintkező		3,5 mm átmérő (AUX IN1/AUX IN2)	
Antennarendszer		FM: lágy hajlított rúdantenna AM: rúdantenna	
Méret (H x Sz x M)		268 x 185 x 305 mm	
Tömeg (akkumulátor nélkül)		5,9 kg	

- Folyamatos kutató- és fejlesztőprogramunk eredményeként az itt felsorolt tulajdonságok figyelmeztetés nélkül megváltozhatnak.
- A tulajdonságok országról országra különbözhetnek.



A Bluetooth® márka és logó a Bluetooth SIG, Inc. bejegyzett védjegyei, és azokat a Makita licenc mellett használja. Minden egyéb védjegy és kereskedelmi név azok tulajdonosaihoz tartozik.

Az alábbi táblázat a működési időt mutatja egy töltéssel rádió módban.

Akkumulátor kapacitás	Akkumulátor feszültsége			Működési idő (óra) (50 mW + 50 mW hangszóróteljesítmény)		Töltési idő (perc)
	10,8 V - max. 12 V	14,4 V	18 V	Rádió vagy AUX módban	Bluetooth® módban USB- töltéssel	
1,5 Ah	BL1016	–	–	6,3	0,9	31
	–	BL1415N	–	5,6	1,0	27
	–	–	BL1815N	6,1	1,4	27
2,0 Ah	BL1021B	–	–	8,2	1,2	40
	–	–	BL1820B	8,2	1,8	38
3,0 Ah	–	BL1430B	–	9,4	1,7	48
	–	–	BL1830B	11,3	2,5	48
4,0 Ah	BL1041B	–	–	16,4	2,3	75
	–	–	BL1840B	16,0	3,6	67
5,0 Ah	–	–	BL1850B	20,5	4,6	84
6,0 Ah	–	BL1460B	–	19,5	3,6	100
	–	–	BL1860B	24,7	5,5	100

**FIGYELMEZTETÉS:** Csak a fentiekben felsorolt akkumulátorokat használja. Bármilyen más akkumulátor használata sérüléseket és/vagy tüzet okozhat.

**MEGJEGYZÉS:** Lakóhelyétől függően előfordulhat, hogy a fent felsorolt akkumulátorok nem érhetők el.

**MEGJEGYZÉS:** Az akkumulátor működési idejére vonatkozó fenti táblázat referenciaként szolgál. A tényleges működési idő az akkumulátor típusától, a töltési körülményektől vagy a felhasználási környezettől függően eltérő lehet.

## Szimbólumok

A következőkben a berendezésen használt jelképek láthatók. A szerszám használata előtt bizonyosodjon meg arról hogy helyesen értelmezi a jelentésüket.



Olvassa el a használati utasítást.



Csak EU-tagállamok számára  
Az elektromos berendezéseket és akkumulátorokat ne dobja a háztartási szemétkébe! Az Európai Unió használt elektromos és elektronikus berendezésekre vonatkozó irányelvei, illetve az elemekről és akkumulátorokról, valamint a hulladékelemekről és akkumulátorokról szóló irányelv, továbbá azoknak a nemzeti jogba való átültetése szerint az elhasznált elektromos berendezéseket, elemeket és akkumulátorokat külön kell gyűjteni, és környezetbarát módon kell gondoskodni újrahasznosításukról.

## Megfelelőségi nyilatkozatok

**Csak európai országokra vonatkozóan**

A megfelelőségi nyilatkozatok a jelen használati kézikönyv „A” mellékletében található.

## BIZTONSÁGI FIGYELMEZTETÉS

### FONTOS BIZTONSÁGI UTASÍTÁSOK

### ŐRIZZE MEG EZEKET AZ UTASÍTÁSOKAT.

**FIGYELMEZTETÉS:** Elektromos szerszámok használata esetén mindig be kell tartani az alapvető biztonsági óvintézkedéseket a tűz, áramütés és személyi sérülés kockázatának csökkentése érdekében, ideértve a következőket:

1. Használat előtt gondosan olvassa el ezt a használati kézikönyvet. Ha Makita töltőt használ, olvassa el a töltő használati kézikönyvét is.
2. Csak száraz kendővel tisztítsa. Ne használjon vizet a tisztításhoz.
3. Ne telepítse hőforrások, például radiátorok, hőregiszterek, kályhák vagy más hőtermelő készülékek (ideértve az erősítőket) közelében.
4. Csak a gyártó által megadott kiegészítőket/tartozékokat használjon.

5. Húzza ki a készüléket a konnektorból vihar idején vagy ha hosszabb ideig nem használja.
6. Az akkumulátort kizárólag ezzel a rádióval vagy az akkumulátorhoz kijelölt töltővel szabad újratölteni. Egy adott típusú akkumulátorhoz használható töltő más akkumulátorokkal való használata tüzet okozhat.
7. Az akkumulátorral működő rádiót kizárólag a meghatározott akkumulátorokkal használja. Egyéb akkumulátorok használata tüzet okozhat.
8. Amikor nem használja az akkumulátort, azt a többi fémtárgytól, például iratkapcsoktól, érméktől, kulcsoktól, szögektől, csavaroktól vagy egyéb apró fémtárgyaktól távol tárolja, mert ezek összeköttetést hozhatnak létre a pólusok között. Az akkumulátor pólusainak rövidre zárása szikrákat, égési sérüléseket vagy tüzet okozhat.
9. Kerülje el, hogy a teste földelt felületekkel érintkezzen, mint pl. a vízvezetékek, rádiótorok, tűzhelyek, hűtőgépek. Nagyobb az áramútes veszélye, ha a teste le van földelve.
10. Helytelen működtetés esetén az akkumulátorból folyadék folyhat ki; kerülje az ezzel való érintkezést. Ha véletlenül érintkezésbe kerülne a folyadékkal, vízzel öblítse le. Amennyiben a folyadék a szembe kerül, forduljon orvoshoz. Az akkumulátorból kifolyt folyadék irritációt és égési sérüléseket okozhat.
11. Ne használjon sérült vagy módosított akkumulátort és rádiót. Ellenkező esetben váratlan viselkedést tapasztalhat, melynek következtében tüzet, robbanást vagy sérülést okozhat.
12. Ne tegye ki az akkumulátort és a szerszámot nyílt lángnak vagy túlzott hőhatásnak. A tűz hatása és a 130 °C (266 °F) feletti hőmérséklet robbanást okozhat.
13. A töltésre vonatkozó minden utasítást tartson be, ne töltsen az akkumulátort vagy a szerszámot a megadott hőmérséklettartományon kívül. A nem megfelelő módú és nem megfelelő hőmérsékleten történő töltés az akkumulátor károsodásával járhat, valamint tüzet okozhat.
14. A készülék lecsatlakoztatására a FŐ csatlakozó használatos. A FŐ csatlakozónak könnyen elérhetőnek kell maradnia.
15. Ne használja a készüléket hosszú ideig nagy teljesítményen. A halláskárosodás elkerülése érdekében használja a készüléket mérsékelt hangerőn.
16. Az LCD-kijelzők olyan folyadékot tartalmaznak, amely irritációt és mérgezést okozhat. Ha a folyadék a szemébe, a szájába vagy a bőrére kerül, öblítse le vízzel, és hívjon orvost.
17. Ne tegye ki a készüléket esőnek vagy nedves körülményeknek. A készülékbe kerülő víz növeli az áramútes kockázatát.
18. A készüléket nem használhatják csökkent fizikai, érzékelési vagy értelmi képességű személyek (a gyerekeket is beleértve), vagy akiknek nincs meg a tapasztalatuk és tudásuk ehhez; kivéve, ha a biztonságukért felelős személy a használatra megtanítja, vagy a használat közben felügyeli őket. Ügyelni kell arra, hogy gyerekek ne játszhassanak a készülékkel. A készüléket olyan helyen tárolja, ahol gyerekek nem érhetik el.
19. Vigyázzon, hogy az akkumulátorfedél kinyitásakor vagy bezárásakor ne csipje be az ujját.
20. Az akkumulátor behelyezése vagy eltávolítása után tolja az akkumulátorrekesz reteszt az eredeti pozícióba. Ha nem így jár el, az akkumulátor kieshet a rádióból, és Önnek vagy a környezetében tartózkodóknak sérülést okozhat.
21. A rádió mozgatása előtt mindig zárja be és tolja be az akkumulátorrekesz reteszt.
22. Ha a rádiót akkumulátorról működteti, kapcsolja ki a rádiót az akkumulátor eltávolítása előtt.
23. Vigyázzon, nehogy leejtse, vagy ütés érje a rádiót. Az eltört borítás elvághatja az ujját vagy megszurhatja a testét. A sérült rádió váratlan módon viselkedhet, melynek következtében tüzet, robbanást vagy sérülést okozhat.
24. A szervizelést bizza eredeti pótalkatrészeket használó képzett javítószemélyzetre. Ezzel biztosítja, hogy a készülék biztonsága fennmaradjon.
25. Ne módosítsa vagy próbálja megjavítani a készüléket vagy az akkumulátort, kivéve a használati és karbantartási utasításban feltüntetett eseteket.

### Fontos biztonsági utasítások az akkumulátorra vonatkozóan

1. Az akkumulátor használata előtt tanulmányozza át az akkumulátortöltőn (1), az akkumulátoron (2) és az akkumulátorral működtetett terméken (3) olvasható összes utasítást és figyelmeztető jelzést.
2. Ne szerelje szét, és ne módosítsa az akkumulátort. Tüzet, túlzott hőt vagy robbanást okozhat.
3. Ha a működési idő nagyon lerövidült, azonnal hagyja abba a használatot. Ez a túlmelegedés, esetleges égések és akár robbanás veszélyével is járhat.
4. Ha elektrolit kerül a szemébe, mossa ki azt tiszta vízzel és azonnal kérjen orvosi segítséget. Ez a látásának elvesztését okozhatja.
5. Ne zárja rövidre az akkumulátort:
  - (1) Ne érjen az érintkezőkhöz elektromosan vezető anyagokkal.
  - (2) Ne tárolja az akkumulátort más fémtárgyakkal, mint pl. szegekkel, érmekkel, stb. egy helyen.
  - (3) Ne tegye ki az akkumulátort víznek vagy esőnek.
 Az akkumulátor rövidzárlata nagy áramerősséget, túlmelegedést, égéseket, sőt akár meghibásodást is okozhat.
6. Ne tárolja és használja a szerszámot vagy az akkumulátort olyan helyen, ahol a hőmérséklet elérheti vagy meghaladhatja az 50 °C-t (122 °F).
7. Ne égesse el az akkumulátort még akkor sem, ha az komolyan megsérült vagy teljesen elhasználódott. Az akkumulátor a tűzben felrobbanhat.
8. Ne szúrja meg, ne vágja meg, ne törje össze, ne dobja el és ne ejtse le az akkumulátort, illetve ne üsse hozzá kemény tárgyhoz. Az ilyen magatartás tüzet, túlzott hőt vagy robbanást okozhat.

9. **Ne használjon sérült akkumulátort.**
10. **A készülékben található lítium-ion akkumulátorokra a veszélyes árukkal kapcsolatos előírások vonatkoznak.**  
A termék pl. harmadik felek, fuvarozó cégek stb. által történő szállítása esetén minden esetben tartsa szem előtt a csomagoláson és a címkén található speciális követelményeket.  
A termék szállításra történő felkészítése esetén vegye fel a kapcsolatot egy veszélyes anyagokkal foglalkozó szakemberrel. Kérjük, hogy az esetlegesen szigorúbb nemzeti előírásokat is vegye figyelembe.  
Ragassza le a kiálló érintkezőket, illetve oly módon csomagolja be az akkumulátort, hogy az ne tudjon elmozdulni a csomagolásban.
11. **Az akkumulátor ártalmatlanításakor vegye ki azt a szerszámból, és ártalmatlanítsa egy biztonságos helyen. Az akkumulátor ártalmatlanításakor tartsa be a helyi előírásokat.**
12. **Az akkumulátorokat csak a Makita által megjelölt termékekhez használja.** Ha az akkumulátorokat azokkal nem kompatibilis termékekbe helyezi, az tűzhöz, túlmelegedéshez, robbanáshoz vagy elektrolitszivárgáshoz vezethet.
13. **Ha a szerszám hosszabb ideig nincs használatban, az akkumulátort ki kell venni a szerszámból.**
14. **Használat közben és után az akkumulátor felforrósodhat, ami égési sérülést vagy alacsony hőmérsékletű égési sérülést okozhat. Figyeljen oda a forró akkumulátor kezelésére.**
15. **Ne érintse meg közvetlenül a szerszám érintkezőjét, mert elég forró lehet ahhoz, hogy égési sérüléseket okozzon.**
16. **Ne engedje, hogy forgács, por vagy sár tapadjon az akkumulátor érintkezőire, lyukaiba és hornyaiba.** Az felmelegedést, tüzet, robbanást és a szerszám vagy az akkumulátor meghibásodását okozhatja, ami égési és személyi sérülésekhez vezet.
17. **Hacsak a szerszám nem támogatja a nagyfeszültségű elektromos vezetékek közelében történő használatot, ne használja az akkumulátort nagyfeszültségű elektromos vezetékek közelében.** Az a szerszám vagy az akkumulátor hibás működését vagy meghibásodását okozhatja.
18. **Tartsa távol a gyermekektől az akkumulátort.**

## ŐRIZZE MEG EZEKET AZ UTASÍTÁSOKAT.

**⚠VIGYÁZAT:** Csak eredeti Makita akkumulátorokat használjon. A nem eredeti Makita akkumulátorok vagy módosított akkumulátorok használata esetén az akkumulátor felrobbanhat, ami tüzet, személyi sérülést és anyagi kárt okozhat. A Makita szerszámszámra és töltőre vonatkozó Makita garanciát is érvénytelenítheti.

**⚠VIGYÁZAT: HA AZ AKKUMULÁTORT NEM MEGFELELŐ TÍPUSÚRA CSERÉLI, AZ ROBBANÁSVESZÉLYES.** Az akkumulátor tűzbe vagy forró tűzhelybe dobása, illetve mechanikus összetörése vagy feldarabolása robbanást okozhat. Ha az akkumulátort rendkívül magas hőmérsékletű környezetben hagyja, az robbanást, illetve gyúlékony folyadék vagy gáz szivárgását okozhatja. Ha az akkumulátort rendkívül alacsony légnyomású környezetben hagyja, az robbanást, illetve gyúlékony folyadék vagy gáz szivárgását okozhatja.

## Tippek az akkumulátor maximális élettartamának eléréséhez

1. **Töltse fel az akkumulátort, mielőtt teljesen lemerülne.** Állítsa le a gépet, és töltsen fel az akkumulátort, ha a gép erejének csökkenését észleli.
2. **Soha ne töltsen újra a teljesen feltöltött akkumulátort.** A túltöltés csökkenti az akkumulátor élettartamát.
3. **Töltse az akkumulátort szobahőmérsékleten, 10 °C - 40 °C (50 °F - 104 °F) között.** Töltés előtt hagyja lehűlni a fölforrósodott akkumulátort.
4. **Töltse fel az akkumulátort, ha hosszabb ideje (több mint hat hónapja) nem használta azt.**

## Fontos biztonsági utasítások az akkumulátor töltéséhez

### VIGYÁZAT:

1. **ŐRIZZE MEG EZEKET AZ UTASÍTÁSOKAT – Ez a kézikönyv fontos biztonsági és üzemeltetési utasításokat tartalmaz az akkumulátor töltéséhez.**
2. **Töltés előtt olvassa el a készülék, az AC hálózati adapter és az akkumulátor minden utasítását és elővigyázatossági jelzését.**
3. **VIGYÁZAT – A sérülés kockázatának csökkentése érdekében csak Makita típusú újratölthető akkumulátorokat töltsön.** Más típusú akkumulátorok felrobbanhatnak, személyi sérülést és kárt okozva.
4. **Nem újratölthető akkumulátorokat nem lehet ezzel a készülékkel tölteni.**
5. **Használjon az AC hálózati adapter adattábláján megadott feszültségű áramforrást.**
6. **Ne töltsen az akkumulátort gyúlékony folyadékok vagy gázok közelében.**
7. **Ne tegye ki az AC hálózati adaptert eső, hó vagy páras környezet hatásának.**
8. **Soha ne vigye az AC hálózati adaptert a kábelnél fogva, és ne rántsa meg, hogy kihúzza az aljzatból.**
9. **Karbantartás vagy tisztítás megkezdése előtt húzza ki az AC hálózati adaptert, és távolítsa el az akkumulátort.** A készülék lecsatlakoztatásakor a dugót húzza, nem pedig a kábelt.
10. **Ne hagyja az AC hálózati adaptert lecsatlakoztatva a készülékről, amíg tápfeszültség alatt van.**
11. **Gondoskodjon róla, hogy a kábel úgy helyezkedik el, hogy nem lépnek rá, nem botlanak meg benne, és nincs más sérülésnek vagy nyomásnak kitéve.**

12. Ne működtesse a készüléket sérült kábellel vagy dugóval. Ha a kábel vagy a dugó sérült, kérje a cseréjét a hivatalos Makita szervizközponttól a veszélyek elkerülése érdekében.
13. Ne működtesse vagy szerelje szét a készüléket, ha erős ütés érte, leesett vagy bármilyen más módon sérült, vigye el egy szakképzett szervizeshez. A helytelen használat vagy újra összeszerelés az áramütés vagy tűz kockázatát eredményezheti.
14. Ne töltsön akkumulátort, ha a szoba hőmérséklete 10°C (50°F) ALATT vagy 40°C (104°F) FELETT van. Alacsony hőmérsékleten előfordulhat, hogy a töltés nem kezdődik meg.
15. Ne próbáljon meg az AC hálózati adaptert transzformátorral, motorgenerátorral vagy egyenáramú aljzattal használni.
16. Ne engedje, hogy bármi elfedje vagy eltömitse a készülék szellőzőit.
17. Ne dugja be vagy húzza ki a tápvezetékét vagy az AC hálózati adaptert nedves kézzel.
18. Ne helyezze be vagy távolítsa el az akkumulátort nedves kézzel.

## BEVEZETÉS

### Alkatrészek leírása

#### Szerszámtest

► **Ábra1:** a) Bal oldal b) Eleje c) Jobb oldal d) Hátlujja (akkumulátorfedél zárva) e) Hátlujja (akkumulátorfedél nyitva) f) Teteje

1	Fogantyú	2	Lágy hajlított rudantenna	3	Hangszóró	4	Menü/Infó gomb
5	Hangerő/Hangolás/ Kiválasztás forgógomb	6	Kiegészítő bemeneti aljzat (AUX IN 1)	7	USB tápellátó port	8	DC bemeneti aljzat
9	AC-adapter akasztója	10	Kupaknyitó	11	Akkumulátorfedél	12	Nyílás LXT akkumulátor részére
13	Nyílás CXT akkumulátor részére	14	Kiegészítő bemeneti aljzat (AUX IN 2)	15	USB tápellátó port	16	Akkumulátorrekesz (a tartalékelemeket fedi)
17	Akkumulátorrekesz retesze	18	Tápvezeték	19	AC hálózati adapter	–	–

#### Gombok és LCD-kijelző

► **Ábra2**

1	Bekapcsoló/ Elalvásidőztető gomb	2	Forrás gomb	3	Rádiós ébresztés gomb	4	Berregő ébresztés gomb
5	„IDŐZÍTŐ AZ ÉBRESZTÉSHEZ” ikon	6	„IDŐZÍTŐ A HANGSZÓRÓHOZ” ikon	7	Késleltetett töltés ikonja	8	Hullámsáv
9	Elalvásidőztető ikonja	10	Du. jelző az órához	11	Sztereo szimbólum	12	Nincs tápellátás jelző
13	Hibaikon töltési hiba esetén	14	Akkumulátor állapot/ kapacitás jelző	15	AC tápellátás jelző	16	Óra
17	Információs terület	18	Előre beállított állomások/ Előre beállítás 1 gomb a Bluetooth® párosítás gomb	–	–	–	–

**MEGJEGYZÉS:** A DAB csak DMR301-el fogható.

### Tartalékelemek behelyezése

**MEGJEGYZÉS:** Ha tartalékelemeket tart a rekeszben, az megakadályozza az előre beállított memóriákban tárolt adatok elvesztését.

1. Húzza fel az akkumulátorrekeszt a kioldáshoz, majd nyissa ki az akkumulátorfedelelet.  
► **Ábra3:** 1. Akkumulátorrekesz retesze 2. Akkumulátorfedél
2. Távolítsa el a tartalék akkumulátorrekesz fedelét, és helyezzen be 2 új UM-3-as (AA méretű) elemet. Gondoskodjon róla, hogy az elemek helyes polaritással legyenek a rekeszen belül az ábrázolt módon.  
► **Ábra4:** 1. Tartalék akkumulátorrekesz fedelele
3. Zárja le a tartalék akkumulátorrekesz fedelét.

# A MŰKÖDÉS LEÍRÁSA

## Az akkumulátor behelyezése és eltávolítása

**⚠VIGYÁZAT:** Az akkumulátor behelyezésekor vagy eltávolításakor erősen fogja meg a szerszámot és az akkumulátort. Ha nem fogja erősen a rádiót és az akkumulátort, azok kicsúszhatnak a kezei közül, ami a rádió és az akkumulátor károsodásához, de akár személyi sérüléshez is vezethet.

Húzza fel az akkumulátorrekeszt a kioldáshoz, majd nyissa ki az akkumulátorfedelelet.  
Az akkumulátor beszereléséhez illesse az akkumulátor nyelvét a burkolaton található vátjatta és csúsztassa a helyére. Egészen addig tolja be, amíg az akkumulátor egy kis kattánással a helyére nem ugrik. Ha látható a piros jel a gomb felső oldalán, akkor a gomb nem kattant be teljesen.  
▶ **Ábra5:** 1. LXT akkumulátor 2. CXT akkumulátor 3. Piros jel 4. Gomb

Az akkumulátoregység kivételéhez nyomja be az akkumulátoregység elején található gombot, és húzza le a gépről. Az akkumulátor behelyezése/eltávolítása után gondoskodjon róla, hogy bezárja az akkumulátor fedelét.

**⚠VIGYÁZAT:** Mindig tolja be teljesen az akkumulátort, amíg a piros jel el nem tűnik. Ha ez nem történik meg, akkor az akkumulátor kieshet a szerszámból, és Önnek vagy a környezetében másnak sérülést okozhat.

**⚠VIGYÁZAT:** Ne erőltesse az akkumulátort behelyezéskor. Ha az akkumulátor nem csúszik be könnyedén, akkor nem megfelelően lett behelyezve.

## Az akkumulátor töltöttségének jelzése

**Csak állapotjelzős akkumulátorok esetén**

▶ **Ábra6:** 1. Jelzőlámpák 2. Check (ellenőrzés) gomb

Nyomja meg az ellenőrzőgombot, hogy az akkumulátortöltöttség-jelző megmutassa a hátralévő akkumulátor-kapacitást. Ekkor a töltöttség-szint-jelző lámpák néhány másodpercre kigyulladnak.

Jelzőlámpák			Töltöttségi szint
Világító lámpa	KI	Villogó lámpa	
■	□	◻	75%-tól 100%-ig
■ ■ ■ ■	□ □ □ □	◻ ◻ ◻ ◻	50%-tól 75%-ig
■ ■ ■ ■	□ □ □ □	◻ ◻ ◻ ◻	25%-tól 50%-ig
■ ■ ■ ■	□ □ □ □	◻ ◻ ◻ ◻	0%-tól 25%-ig
◻	□ □ □ □	◻ ◻ ◻ ◻	Töltse fel az akkumulátort.
(Csak LXT akkumulátor esetén)			
■ ■ ■ ■	□ □ □ □	◻ ◻ ◻ ◻	Lehetséges, hogy az akkumulátor meghibásodott.
□ □ □ □	■ ■ ■ ■	◻ ◻ ◻ ◻	
(Csak LXT akkumulátor esetén)			

**MEGJEGYZÉS:** Az adott munkafeltételektől és a környezeti hőmérsékletétől függően a jelzett töltöttségi szint némileg eltérhet a tényleges töltöttségi szinttől.

## A lágy hajlított rúdantenna használata

Ha FM rádióállomásokat hallgat, egyenesítse fel a lágy hajlított rúdantennát az ábrán látható módon.

▶ **Ábra7:** 1. Lágy hajlított rúdantenna

**MEGJEGYZÉS:** Használat után mindig helyezze a lágy hajlított rúdantennát az eredeti helyzetébe.

## A mellékelt AC hálózati adapter használata

**⚠FIGYELMEZTETÉS:** A rádió mozgatása előtt mindig csatlakoztassa le teljesen az AC hálózati adaptert. Ha az AC hálózati adapter nincs eltávolítva, áramütést okozhat.

**⚠FIGYELMEZTETÉS:** Soha ne húzza és/vagy vonsozza az AC hálózati adapter vezetékét. Máskülönbén a rádió leeshet, és Önnek vagy a környezetében tartózkodóknak sérülést okozhat.

**⚠FIGYELMEZTETÉS:** A rádió tápellátásra való csatlakoztatására az AC hálózati adapter szolgál. A rádióhoz csatlakoztatni kell a rádióhoz csatlakoztatni kell maradnia a normál használat során.

**⚠FIGYELMEZTETÉS:** A rádió lecsatlakoztatása érdekében az AC hálózati adaptert teljesen ki kell húzni a konnektorból.

**⚠FIGYELMEZTETÉS:** Csak a készülékhez szállított vagy a Makita által megjelölt AC hálózati adaptert használja.

**⚠FIGYELMEZTETÉS:** Ne tartsa a tápkábelt és a dugót a szájához. Ha így tesz, az áramütést okozhat.

**⚠FIGYELMEZTETÉS:** Ne fogja meg a dugót nedves vagy zsíros kézzel.

**⚠FIGYELMEZTETÉS:** A sérült vagy összegebaloyodott vezetékek növelik az áramütés veszélyét. Ha megsérült a vezeték, a biztonsági kockázatok megelőzése érdekében cseréltesse ki a hivatalos szervizközpontunkkal. Ne használja a javítás előtt.

**⚠FIGYELMEZTETÉS:** Használat az AC hálózati adaptert mindig gyermekek számára nem hozzáférhető helyen tárolja.

Nyissa ki a fedelet, és helyezze az adapter dugóját a rádió oldalán lévő DC bemeneti aljzatba. Dugja be az adaptert egy standard konnektorba. Amíg a rádió az AC hálózati adapterről üzemel, addig az AC tápellátás jelzője (☞) jelenik meg a kijelzőn.

▶ **Ábra8:** 1. Fedél 2. DC bemeneti aljzat 3. Adapter dugója



**MEGJEGYZÉS:** Az adapter használatakor a rádió a tápellátásról működik, és tölti az akkumulátort.

**MEGJEGYZÉS:** Ha a rádió az AM hullámsávban interferál az AC-adapterrel, akkor helyezze a rádiót az AC-adaptertől 30 cm-nél (1 láb) nagyobb távolságra.

## Kiegészítő bemeneti aljzat

► **Ábra9:** 1. AUX IN 2. AUX IN 2

Két 3,5 mm-es kiegészítő bemeneti aljzat van. Az egyik (AUX IN 1) a rádió elején található; a másik (AUX IN 2) az akkumulátorrekeszben található.

1. Csatlakoztasson egy külső hangforrást, például MP3 vagy CD-lejátszót a kiegészítő bemeneti aljzathoz.
2. Ismételten nyomja meg és engedje el a Forrás gombot , amíg AUX IN 1 vagy 2 jelenik meg.
3. A megfelelő jelszint biztosítása érdekében állítsa be a külső audio forrás hangerejét. Azután használja a rádió Hangolás forgógombját,  ahogy a kényelmes hallgatáshoz szükséges.

## Töltés USB tápellátó porttal

**⚠ VIGYÁZAT:** Ne csatlakoztassa az áramforrást USB-porthoz. Ha nem így tesz, az tűzveszélyes lehet. Az USB-port csak alacsonyabb feszültségű készülék töltésére alkalmas. Ha éppen nem az alacsonyabb feszültségű készüléket tölti, tegye fel a fedelet az USB-portra.

**⚠ VIGYÁZAT:** Ne dugjon szegyet, huzalt, stb. az USB tápellátó portba. Máskülönben a rövidzárlat füstöt és tüzet okozhat.

**MEGJEGYZÉS:** Mindig mentse el az USB-eszköz adatait, mielőtt az USB-eszközt a töltőhöz csatlakoztatja. Máskülönben adatvesztés fordulhat elő.

**MEGJEGYZÉS:** Amikor nem használja az USB-kábelt, vagy befejezte a használatát, távolítsa el azt, majd csukja be a fedelet.

**MEGJEGYZÉS:** Ne csatlakoztassa ezt az USB-aljzatot a PC-je USB-portjához, mivel nagy valószínűséggel az egységek meghibásodását okozza.

**MEGJEGYZÉS:** Előfordulhat, hogy a töltő egyes USB-eszközöket nem tud árammal ellátni.

A rádió elején és hátulján USB tápellátó portok találhatók. Az USB tápellátó porton keresztül USB-eszközöket tölthet.

► **Ábra10:** 1. USB tápellátó port

1. Csatlakoztassa az USB-eszközt, például MP3 vagy CD-lejátszót az USB tápellátó portjához a piacon kapható USB-kábellel.

2. A rádió bekapcsolásához nyomja meg a Bekapcsoló gombot .

**MEGJEGYZÉS:** Függetlenül attól, hogy a rádió váltóáramról vagy akkumulátorról működik, feltölthet egy USB-eszközt, ha a rádió be van kapcsolva, és FM rádió módban, Bluetooth módban vagy AUX módban van, amely külső hangforrás csatlakoztatásakor jelenik meg.

**MEGJEGYZÉS:** A kimeneti hangszóró maximális hangereje csökken, amikor az USB-készülék töltődik.




**MEGJEGYZÉS:** Az USB-aljzat (a 2 port együtt) maximum 2,4 A, 5 V elektromos áramot tud biztosítani.

## Az akkumulátor töltése

Ha az akkumulátort a rádióval szeretné tölteni, dugja be az adapter dugóját a DC bemeneti aljzatba, és dugja be a konnektorba. Ezután helyezze be az akkumulátort a nyílásba.

► **Ábra11:** 1. LXT akkumulátor 2. CXT akkumulátor 3. Akkumulátor állapot/kapacitás jelző

Az akkumulátor állapot/kapacitás jelző villog, amikor az akkumulátor töltődik. A töltési állapot a következő:

Akkumulátor állapot/kapacitás jelző	Töltési állapot
 (villog)	Töltés (80%-nál kevesebb)
 (villog)	Charging (80%-ban vagy nagyobb mértékben feltöltve)
 (nem villog)	Feltöltve (100%)

**MEGJEGYZÉS:** Nem tölthet egyidőben LXT és CXT akkumulátorokat.

**MEGJEGYZÉS:** Az akkumulátor állapot/kapacitás jelző néhány másodperccel azután fog megjelenni, hogy az AC hálózati adaptert bedugták a tápellátásba.

**MEGJEGYZÉS:** Ha az akkumulátor töltése közben az AC hálózati adaptert lecsatlakoztatják a rádióról, akkor a rádió néhány másodpercre kikapcsol, majd automatikusan bekapcsol akkumulátoros tápellátással.

## Akaszto az AC hálózati adapternek

A rádió hátulján lévő akasztó az AC hálózati adapter szállítására szolgál. Szállításkor tekerje fel a vezetékkeket, és kösse össze őket az AC hálózati adapterhez a szalag segítségével.

► **Ábra12:** 1. Akasztó 2. AC hálózati adapter 3. Szalag

**MEGJEGYZÉS:** Ne tároljon AC hálózati adaptert az akkumulátorrekeszben. A vezeték becsípődhet és megsérülhet az akkumulátorfedél bezárásakor.

**MEGJEGYZÉS:** A rádió szállításakor mindig a fogantyút fogja.

**MEGJEGYZÉS:** Ügyeljen, ne ejtse le a rádió hátuljára akasztott AC hálózati adaptert.

## Kupaknyitó

A kupaknyitó a rádió hátulján található.

► **Ábra13:** 1. Kupaknyitó

**MEGJEGYZÉS:** Tartsa erősen a rádiót, amikor a kupaknyitót használja. Ha nem így tesz, a rádió felborulhat, és az károsodást vagy meghibásodást okozhat.

**MEGJEGYZÉS:** Ügyeljen, hogy ne öntse az italt a rádióra a kupak kinyitásakor.

# MŰKÖDTETÉS

## A rádió be-, illetve kikapcsolása

A rádió bekapcsolásához nyomja meg a Bekapcsoló gombot . A rádió kikapcsolásához nyomja meg ismét a Bekapcsoló gombot .

## A hangerő beállítása

A hangerő növeléséhez forgassa a Hangolás forgógombot az órajárás irányába. A hangerő csökkentéséhez forgassa a Hangolás forgógombot az órajárással ellentétes irányba.

**MEGJEGYZÉS:** A hangerő-beállítás nem érhető el a hangolás és bizonyos beállítások alatt.

## AM/FM vagy DAB pásztázásos hangolása

1. A rádió bekapcsolásához nyomja meg a Bekapcsoló gombot .
2. Nyomja meg a Forrás gombot az AM/FM vagy DAB rádió mód kiválasztásához.
3. Tartsa hosszan lenyomva a Hangolás forgógombot az automatikus hangolás végrehajtásához.

A rádió felfelé kezd pásztázni az AM/FM vagy DAB hullámsávban az aktuálisan kijelzett frekvenciától, és automatikusan leállítja a pásztázást, ha megfelelő erősségű állomást talál.

**MEGJEGYZÉS:** A pásztázásos hangolással megtalálható állomások változnak annak a helynek a vételi érzékenységétől függően, ahol a pásztázásos hangolást végrehajtják. Ha nincs meg a kívánt állomás, változtasson helyet, és hajtsa végre a fenti eljárást.

**MEGJEGYZÉS:** Ha eléri a hullámsáv végét, a rádió újratekdi a pásztázást a hullámsáv ellenkező végétől.

## AM/FM vagy DAB manuális hangolása

1. A rádió bekapcsolásához nyomja meg a Bekapcsoló gombot .
2. Nyomja meg a Forrás gombot az AM/FM vagy DAB rádió mód kiválasztásához.
3. Nyomja meg a Hangolás forgógombot .
4. Forgassa a Hangolás forgógombot egy állomásra hangoláshoz.
5. Nyomja meg a Hangolás forgógombot a hangolás beállításához.

**MEGJEGYZÉS:** A manuális hangolás addig érhető el, ameddig a kijelző kijelzése „MANUAL TUNING” (manuális hangolás). Ha a kijelzés nem „MANUAL TUNING”, kezdje a manuális hangolást előlről.

**MEGJEGYZÉS:** A manuális hangolással megtalálható állomások változnak annak a helynek a vételi érzékenységétől függően, ahol a manuális hangolást végrehajtják. Ha nincs meg a kívánt állomás, változtasson helyet, és hajtsa végre a fenti eljárást.

**MEGJEGYZÉS:** Ha eléri a hullámsáv végét, a rádió újratekdi a pásztázást a hullámsáv ellenkező végétől.

## AM/FM vagy DAB állomások előre beállítása

Mind az AM/FM, mind a DAB rádión 5 előre beállított állomás van. Ezeket ugyanúgy lehet használni minden hullámsávban.

1. A rádió bekapcsolásához nyomja meg a Bekapcsoló gombot .
2. Nyomja meg a Forrás gombot a kívánt hullámsáv kiválasztásához. Hangoljon a kívánt rádióállomásra.
3. Tartsa hosszan lenyomva a kívánt Előre beállítás gombot (1-től 5-ig) amíg a kijelző azt mutatja, hogy „PRESET X STORED” (X előre beállítás tárolva, X a megnyomott gomb számát jelenti). Az állomás az előre beállított szám (P1-P5) alatt kerül tárolásra. Ismételje meg az eljárást a fennmaradó előre beállításokhoz kívánság szerint.

**MEGJEGYZÉS:** A fenti eljárás végrehajtása felülírhatja a korábban tárolt előre beállított állomásokat.

## AM/FM vagy DAB előre beállított állomás előhívása

1. A rádió bekapcsolásához nyomja meg a Bekapcsoló gombot .
2. Nyomja meg a Forrás gombot az AM/FM vagy DAB rádió mód kiválasztásához.
3. Nyomja meg a kívánt Előre beállítás gombot , amelyet a memóriában eltárolt.

## Kijelzési módok – FM

A rádióknak számos kijelzési opciója van az FM rádió módhoz.

Station name (állomás neve)	Megjeleníti az állomás nevét, amelyet hallgat, a hullámsávval és a frekvenciával együtt.
Program type (program típusa)	Megjeleníti az állomás típusát, amelyet hallgat, például Pop, Klasszikus, Hírek, stb. a hullámsávval és a frekvenciával együtt.
Radio text (rádió szövege)	Megjeleníti a rádió szöveges üzenetét, például híreket, stb. a hullámsávval és a frekvenciával együtt.
Time/Date (Idő/Dátum)	Megjeleníti az időt és a dátumot a rádió dátumbeállításának megfelelően.

## Kijelzési módok – DAB


A rádióknak számos kijelzési opciója van a DAB rádió módhoz.

Station name (állomás neve)	Megjeleníti az állomás nevét, amelyet hallgat.
Program type (program típusa)	Megjeleníti az állomás típusát, amelyet hallgat, például Pop, Klasszikus, Hírek, stb.
Multiplex name (Multiplex neve)	Megjeleníti a DAB multiplex nevét, amelyhez az aktuális állomás tartozik.
Time/Date (Idő/Dátum)	Megjeleníti az időt és a dátumot.
Frequency and channel (Frekvencia és csatorna)	Megjeleníti az aktuálisan kiválasztott DAB állomás frekvenciáját és csatornaszámát.
Bit rate/ Audio type (Bitráta/ Audio típus)	Megjeleníti az aktuálisan kiválasztott DAB állomás digitális audio bitrátáját és az audio típusát.
Signal strength (Jelerősség)	Megjeleníti az aktuálisan kiválasztott DAB állomás jelerősségét.





## Az óra beállítása

### Idő és dátum formátumának beállítása





**MEGJEGYZÉS:** A kiválasztott idő- és dátumformátum az ébresztések beállításánál is használatos.

1. Tartsa hosszan lenyomva a Menü/Infó gombot , hogy belépjen a menübeállításokhoz.
2. Forgassa a Hangolás forgógombot , amíg <TIME> (idő) jelenik meg a kijelzőn, és nyomja meg a Hangolás forgógombot , hogy belépjen a beállításokhoz.
3. Forgassa a Hangolás forgógombot , amíg <SET 12/24 HOUR> (12/24 óra beállítás) jelenik meg a kijelzőn, és nyomja meg a Hangolás forgógombot , hogy belépjen a beállításokhoz.
4. Forgassa a Hangolás forgógombot , hogy a <12 HOUR> (12 órás) vagy <24 HOUR> (24 órás) formátumot válassza. Nyomja meg a Hangolás forgógombot , a választás megerősítéséhez.












**MEGJEGYZÉS:** Ha a 12 órás formátumot választják, a rádió a továbbiakban azt használja a beállításokhoz.

5. Tartsa hosszan lenyomva a Menü/Infó gombot , hogy belépjen a menübeállításokhoz.
6. Forgassa a Hangolás forgógombot , amíg <TIME> (idő) jelenik meg a kijelzőn, és nyomja meg a Hangolás forgógombot , hogy belépjen a beállításokhoz.
7. Forgassa a Hangolás forgógombot , amíg <DATE FORMAT> (dátumformátum) jelenik meg a kijelzőn, és nyomja meg a Hangolás forgógombot , hogy belépjen a beállításokhoz.
8. Forgassa a Hangolás forgógombot , hogy kiválassza a kívánt dátumformátumot (<DD/MM/YYYY> vagy <MM/DD/YYYY>). Nyomja meg a Hangolás forgógombot , a választás megerősítéséhez.

## Idő beállítása

1. Tartsa hosszan lenyomva a Menü/Infó gombot ,
2. Forgassa a Hangolás forgógombot , amíg <TIME> (idő) jelenik meg a kijelzőn. Nyomja meg a Hangolás forgógombot , hogy belépjen a beállításokhoz.
3. Nyomja meg a Hangolás forgógombot , amíg <SET TIME> (idő beállítás) jelenik meg a kijelzőn, hogy belépjen a beállításokhoz.
4. A kijelzőn az óra beállítás villogni kezd. Forgassa a Hangolás forgógombot , a kívánt óra kiválasztásához, és nyomja meg a Hangolás forgógombot , hogy megerősítse a beállítást. Ezután forgassa a Hangolás forgógombot , a kívánt perc kiválasztásához, és nyomja meg a Hangolás forgógombot , hogy megerősítse a beállítást.







## Dátum beállítása

1. Tartsa hosszan lenyomva a Menü/Infó gombot ,
2. Forgassa a Hangolás forgógombot , amíg <TIME> (idő) jelenik meg a kijelzőn. Nyomja meg a Hangolás forgógombot , hogy belépjen a beállításokhoz.
3. Forgassa a Hangolás forgógombot , amíg <SET DATE> (dátum beállítás) jelenik meg a kijelzőn. Nyomja meg a Hangolás forgógombot , hogy belépjen a beállításokhoz.
4. Forgassa a Hangolás forgógombot , a kívánt év kiválasztásához, és nyomja meg a Hangolás forgógombot , hogy megerősítse a beállítást. Ezután forgassa a Hangolás forgógombot , a kívánt hónap kiválasztásához, és nyomja meg a Hangolás forgógombot , hogy megerősítse a beállítást. Ezután forgassa a Hangolás forgógombot , a kívánt nap kiválasztásához, és nyomja meg a Hangolás forgógombot , hogy megerősítse a beállítást.

## Ébresztőóra beállítás

A rádió két ébresztővel rendelkezik, mindkettőt be lehet állítani, hogy AM/FM/DAB rádióval vagy berregő ébresztéssel ébressze. Az ébresztéseket akkor lehet beállítani, amikor az egység készenlétben vagy működésben van.

## Rádiós ébresztés idejének beállítása

1. Tartsa hosszan lenyomva a rádió ébresztés gombot , a rádió ébresztés szimbólum és a kijelzett óra villogni kezd, és egy sípolás hallatszik.
2. Amíg a rádió ébresztés szimbólum  villog, forgassa a Hangolás gombot , és válassza ki az órát, majd nyomja meg ismét a Hangolás gombot , hogy megerősítse az óra beállítást. Ezután forgassa a Hangolás forgógombot , a perc kiválasztásához, és nyomja meg a Hangolás forgógombot , hogy megerősítse a percbéállítást.

3. Forgassa a Hangolás gombot, és a kijelző az ébresztés gyakorisági opcióit fogja mutatni.

Az ébresztési opciók a következők:

ONCE (egyszer)	Az ébresztés egyszer szólal meg
DAILY (naponta)	Az ébresztés naponta szólal meg
WEEKDAYS (hétköznap)	Az ébresztés csak hétköznap szólal meg
WEEKENDS (hétvégén)	Az ébresztés csak hétvégén szólal meg

Nyomja meg a Hangolás forgógombot, hogy megerősítse a beállítást.

4. Forgassa a Hangolás forgógombot, hogy kiválassza a hullámsávot (FM/AM/DAB), és nyomja meg ismét a Hangolás forgógombot a beállítás megerősítéséhez.

5. Forgassa a Hangolás forgógombot, hogy kiválassza a <LAST LISTENED> (legutóbb hallgatott) vagy <PRESET NO.>(előre beállított szám) opciót, és nyomja meg ismét a Hangolás forgógombot a beállítás megerősítéséhez.

6. Forgassa a Hangolás forgógombot a kívánt hangerő kiválasztásához, és nyomja meg a Hangolás forgógombot, hogy megerősítse a beállítást. A rádió ébresztés beállítása ezzel kész.

**MEGJEGYZÉS:** Ha nem választ ki új rádió ébresztési állomást, a rádió a legutóbbi ébresztési állomást választja ki.

## A HWS (humánus ébresztési rendszer) berregő ébresztés beállítása

A HWS berregő ébresztés kiválasztásakor sípoló hang kapcsol be.

Az ébresztés sípolni kezd, és az idő leteltével gyorsabbá válik. Az ébresztési sípolás egy percig tart, aztán leáll. Egy percnyi csend után az ébresztés újrakezd a sípolást. Az ébresztési sípolás addig ismétli ezt a ciklust, amíg meg nem nyomja a Bekapcsoló gombot.

**MEGJEGYZÉS:** A berregő ébresztést akkor lehet beállítani, amikor a rádió i van kapcsolva.

1. Tartsa hosszan lenyomva a berregő ébresztés gombot, a szimbólum és a kijelzett óra villogni kezd, és egy sípolás hallatszik.

2. Amíg a berregő ébresztés szimbólum villog, forgassa a Hangolás gombot, és válassza ki az órát, majd nyomja meg ismét a Hangolás gombot, hogy megerősítse az óra beállítást. Ezután forgassa a Hangolás forgógombot a perc kiválasztásához, és nyomja meg a Hangolás forgógombot, hogy megerősítse a percbeállítást.

3. Forgassa a Hangolás gombot, és a kijelző az ébresztés gyakorisági opcióit fogja mutatni.

Az ébresztési opciók a következők:

ONCE (egyszer)	Az ébresztés egyszer szólal meg
DAILY (naponta)	Az ébresztés naponta szólal meg
WEEKDAYS (hétköznap)	Az ébresztés csak hétköznap szólal meg
WEEKENDS (hétvégén)	Az ébresztés csak hétvégén szólal meg

4. Nyomja meg a Hangolás forgógombot, hogy megerősítse a beállítást.

**MEGJEGYZÉS:** A berregő ébresztés esetén nincs hangerő-beállítás.

## Amikor megszólal az ébresztés

A megszólaló riasztás törléséhez nyomja meg a Bekapcsoló gombot.

## Ébresztések kikapcsolása/törlése

Aktív ébresztés kikapcsolásához tartsa hosszan lenyomva a megfelelő ébresztési gombot az ébresztés törléséhez.

## Szundi

Amikor az ébresztés megszólal, a Bekapcsoló gombon kívüli bármelyik gomb megnyomása leállítja az ébresztést 5 percre. A kijelzőn „SNOOZE” (szundi) jelenik meg. A csend idejének beállításához kövesse az alábbi eljárást:

1. Tartsa hosszan lenyomva a Menü/Infó gombot, hogy belépjen a menübeállításához.

2. Forgassa a Hangolás forgógombot, amíg „SNOOZE” (szundi) jelenik meg a kijelzőn. Nyomja meg a Hangolás forgógombot, hogy belépjen a beállításához. Forgassa a Hangolás forgógombot, hogy a csend idejét 5, 10, 15 vagy 20 percre állítsa.

**MEGJEGYZÉS:** A szundi időzítés törléséhez nyomja meg a Bekapcsoló gombot, amikor az ébresztés fel van függesztve.


## Elalvásidőzítő

Beállíthatja a rádiót, hogy automatikusan kikapcsoljon egy előre beállított idő elteltével. Az Elalvásidőzítő lehetséges beállításai 15, 30, 45, 60, 90 vagy 120 perc.

1. Tartsa hosszan lenyomva a Bekapcsoló gombot, hogy belépjen az Elalvásidőzítő beállításához. „SLEEP 60 MINUTES” (elalvás 60 perc) jelenik meg a kijelzőn.





2. Tartsa tovább a Bekapcsoló gombot. A kijelző váltogatni kezdi az elalvásidőzítő opcióit. Engedje el a Bekapcsoló gombot, amikor a kívánt Elalvásidőzítő beállítás megjelenik a kijelzőn. A beállítást elmenti, és az elalvásidőzítő ikonja jelenik meg a kijelzőn.


**MEGJEGYZÉS:** A rádió automatikusan kikapcsol az előre beállított Elalvásidőzítő elteltével.

**MEGJEGYZÉS:** Ha le szeretné állítani az elalvásidőzítőt az előre beállított idő elteltével, egyszerűen nyomja meg a Bekapcsoló gombot  a rádió kikapcsolásához.

## Hangerő

A rádió alacsonyabb és magasabb frekvenciáján kompenzációt érhet el a hangerő funkció beállításával.



1. Tartsa hosszan lenyomva a Menü/Infó gombot , hogy belépjen a menübeállításához.
2. Forgassa a Hangolás forgógombot , amíg <LOUDNESS> (hangerő) jelenik meg a kijelzőn. Nyomja meg a Hangolás forgógombot, hogy belépjen a beállításához.
3. Forgassa a Hangolás forgógombot , hogy az <ON> (be) vagy <OFF> (ki) kiválasztásával be- vagy kikapcsolja a hangerő funkciót, majd nyomja meg a Hangolás forgógombot , hogy megerősítse a beállítást.

**MEGJEGYZÉS:** A hangerő funkció kikapcsolásához válassza az <OFF> (ki) lehetőséget, és nyomja meg a Hangolás forgógombot , hogy megerősítse a beállítást.

## Bluetooth® zenehallgatás

Párosítania kell a Bluetooth® eszközt a rádióval, mielőtt automatikusan összekapcsolná, hogy Bluetooth® zenét játszon le/streameljen a rádión. A párosítás állandó „köteleket” hoz létre, így a két készülék mindig felismeri egymást.


### A Bluetooth® eszköz párosítása

1. Nyomja meg a Forrás gombot  a Bluetooth® funkció kiválasztásához. A kijelzőn „READY BLUETOOTH” (Bluetooth kész) jelenik meg, és a „READY” villog.
2. Kapcsolja be az eszközén a Bluetooth®-t az eszköz használati kézikönyvének megfelelően, hogy lehetővé tegye a párosítási eljárást.
3. Nyomja meg, majd engedje el a Párosítás gombot . A kijelzőn „PAIR BLUETOOTH” (Bluetooth párosítás) jelenik meg, és villog. Elkezdheti keresni a rádiót a Bluetooth® eszközén. Amint a rádió neve megjelenik a Bluetooth® eszközén, nyomja meg az elemet a Bluetooth® listán.

**MEGJEGYZÉS:** Egyes mobilokon (BT2.1-nél korábbi verziójú Bluetooth® eszközökön) előfordulhat, hogy meg kell adnia a „0000” jelszót.

4. A Bluetooth® eszköz összekapcsolódik a rádióval. A csatlakozás után a kijelzőn „CONNECTED BLUETOOTH” (Bluetooth csatlakoztatva) jelenik meg. Most már lejátszhatja a Bluetooth® eszközén lévő zenét a rádión.

## Már párosított Bluetooth® eszköz lejátszása

1. Nyomja meg a Forrás gombot  a Bluetooth® funkció kiválasztásához. A kijelzőn „READY BLUETOOTH” (Bluetooth kész) jelenik meg, és a „READY” villog.

2. Keresse meg és csatlakoztassa a rádiót a Bluetooth® eszközén. Egyes eszközök automatikusan csatlakozhatnak a rádióhoz.

Most már lejátszhatja a Bluetooth® eszközén lévő zenét a rádión.

**MEGJEGYZÉS:** A rádiót legfeljebb 8 Bluetooth® eszközzel lehet párosítani. Ha ennél több Bluetooth® eszközt párosít, a párosítási előzmények felülíródnak a legutóbbi párosítási előzménytől kezdve.

**MEGJEGYZÉS:** Ha 2 Bluetooth® eszköz keresi a rádiót, mindkét eszközön elérhetőként jelenik meg.



**MEGJEGYZÉS:** Ha a Bluetooth® eszköz ideiglenesen lecsatlakozott a rádióról, akkor manuálisan kell újra csatlakoztatnia az eszközt a rádióhoz.

**MEGJEGYZÉS:** Ha a rádió neve megjelenik a Bluetooth® eszköz listáján, de az eszköz nem tud csatlakozni hozzá, törölje a rádió nevét a listáról, és párosítsa újra az eszközt a rádióval a korábban leírt lépéseket követve.

**MEGJEGYZÉS:** A rádió és a párosított eszköz közötti optimális működési távolság körülbelül 10 méter (30 láb).

**MEGJEGYZÉS:** A rádió és az eszköz közötti bármilyen akadály csökkentheti a működési tartományt.







### A Bluetooth® eszköz lecsatlakoztatása

1. Tartsa hosszan lenyomva a Párosítás gombot  néhány másodpercig a Bluetooth® eszköz lecsatlakoztatásához. A „CONNECTED BLUETOOTH” (Bluetooth csatlakoztatva) átvált arra, hogy „PAIR BLUETOOTH” (Bluetooth párosítás).
2. Nyomja meg a Bekapcsoló gombot .

## Nyelvi beállítások

### Csak DMR301 esetén







A rádión négy nyelvet lehet beállítani: angol, olasz, francia, német.

1. Nyomja meg a Forrás gombot  a DAB rádió mód kiválasztásához.
2. Tartsa hosszan lenyomva a Menü/Infó gombot  néhány másodpercig, amíg egy hangjelzés nem hall.
3. Forgassa a Hangolás forgógombot , amíg <System> (rendszer) jelenik meg a kijelzőn. Nyomja meg a Hangolás forgógombot , hogy belépjen a beállításához.
4. Forgassa a Hangolás forgógombot  a <Language> (nyelv) kiválasztásához.
5. Forgassa a Hangolás forgógombot  a nyelv kiválasztásához, és nyomja meg a Hangolás forgógombot  a megerősítéshez.

## A rendszer visszaállítása







### Csak DMR301 esetén

Ha a rádió nem működik rendesen vagy a kijelzőn néhány számjegy hiányzik vagy hiányos, hajtsa végre a következő eljárást.

1. Nyomja meg a Forrás gombot  a DAB rádió mód kiválasztásához.
2. Tartsa hosszan lenyomva a Menü/Infó gombot  néhány másodpercig, amíg egy hangjelzést nem hall.
3. Forgassa a Hangolás forgógombot , amíg <System> (rendszer) jelenik meg a kijelzőn. Nyomja meg a Hangolás forgógombot , hogy belépjen a beállításhoz.
4. Forgassa a Hangolás forgógombot , a <Factory Reset> (gyári értékek visszaállítása) kiválasztásához. Nyomja meg a Hangolás forgógombot , a beállítás megerősítéséhez (<Yes>), és teljes visszaállítás történik.

## Szoftververzió

### Csak DMR301 esetén

1. Nyomja meg a Forrás gombot  a DAB rádió mód kiválasztásához.
2. Tartsa hosszan lenyomva a Menü/Infó gombot  néhány másodpercig, amíg egy hangjelzést nem hall.
3. Forgassa a Hangolás forgógombot , amíg <System> (rendszer) jelenik meg a kijelzőn. Nyomja meg a Hangolás forgógombot , hogy belépjen a beállításhoz.
4. Forgassa a Hangolás forgógombot , a <SW Version> (szoftververzió) kiválasztásáig, és a Hangolás forgógomb  megnyomásával megnézheti a rádióba telepített szoftver verzióját.

## KARBANTARTÁS

**VIGYÁZAT:** Ellenőrzés vagy karbantartás előtt feltétlenül kapcsolja ki a készüléket, és vegye ki belőle az akkumulátort.

**MEGJEGYZÉS:** Soha ne használjon gázolajt, benzint, hígítót, alkoholt vagy hasonló anyagokat. Ezek elszíneződést, alakvesztést vagy repedést okozhatnak.

A termék BIZTONSÁGÁNAK és MEGBÍZHATÓSÁGÁNAK fenntartása érdekében a javításokat és más karbantartásokat vagy beállításokat a Makita hivatalos vagy gyári szervizközpontjában kell elvégezni, mindig csak Makita cserealkatrészeket használva.

## OPCIONÁLIS KIEGÉSZÍTŐK

**VIGYÁZAT:** Ezen kiegészítőket és tartozékokat javasoljuk a kézikönyvben ismertetett Makita szerszámhoz. Bármilyen más kiegészítő vagy tartozék használata a személyi sérülés kockázatával jár. A kiegészítőt vagy tartozékot csak rendeltetészerűen használja.

Ha bármilyen segítségre vagy további információkra van szüksége ezekkel a tartozékokkal kapcsolatban, keresse fel a helyi Makita Szervizközpontot.

- Eredeti Makita akkumulátor és töltő

**MEGJEGYZÉS:** A listán felsorolt néhány kiegészítő megtalálható az eszköz csomagolásában standard kiegészítőként. Ezek országonként eltérőek lehetnek.

# TECHNICKÉ ŠPECIFIKÁCIE

Model:		DMR300	DMR301
Sieťový napájací adaptér		DC 24 V/5,0 A, kladný pól na vnútornom kontakte	
Akumulátor		UM-3 (veľkosť AA) x 2 pre zálohovanie Akumulátor CXT: Jednosmerný prúd 10,8 V – 12 V max. Akumulátor LXT: Jednosmerný prúd 14,4 V – 18 V	
Pásmo		FM AM	FM AM DAB
Frekvenčné pokrytie		<p><b>Pre európske krajiny:</b> 50 KHz (0,05 MHz/krok)</p> <p><b>Pre iné než európske krajiny:</b> Frekvenčné pokrytie je uvedené na typovom štítku na rádiu. (Frekvenčné pokrytie sa líši v závislosti od krajiny.)</p>	
Bluetooth®	Bluetooth® Bluetooth® QD ID	147189 (Slovné označenie a logá Bluetooth® sú registrované ochranné známky vo vlastníctve spoločnosti Bluetooth SIG, Inc.)	
	Verzia Bluetooth®	Certifikácia 5.0	
	Profil Bluetooth®	A2DP/AVRCP	
	Prenosový výkon	Výkonová trieda 2	
	Prevádzková frekvencia	2402 MHz – 2480 MHz	
	Maximálny rádiový výkon	6,32 dBm (Vyhlásenie o zhode EÚ)	
	Dosah vysielania	Optimálne: Max. 10 metrov Možné: Max. 30 metrov (líši sa podľa podmienok použitia)	
	Podporovaný kodek	SBC	
Funkcia okruhu Reproduktor	3,5 palca 8 ohmov x 2		
Výstupný výkon	Jednosmerný prúd 10,8 V – 12 V max.: 1,2 W x 2 Jednosmerný prúd 14,4 V: 2,2 W x 2 Jednosmerný prúd 18 V: 3,5 W x 2		
USB výstup	USB TYP A x 2 (5 V/2,4 A CELKOVO)		
Výstup nabíjania akumulátora	Akumulátor CXT: Jednosmerný prúd 10,8 V – 12 V max., 3,5 A Akumulátor LXT: Jednosmerný prúd 14,4 V – 18 V, 3,5 A		
Vstupný konektor	Priemer 3,5 mm (AUX IN1/AUX IN2)		
Anténny systém	FM: mäkká ohnutá tyčová anténa AM: tyčová anténa		
Rozmery (D x Š x V)	268 x 185 x 305 mm		
Hmotnosť (bez akumulátora)	5,9 kg		

- Vzhľadom k neustálemu výskumu a vývoju podliehajú technické údaje uvedené v tomto dokumente zmenám bez upozornenia.
- Technické údaje sa môžu pre rôzne krajiny líšiť.



Slovná značka a logá Bluetooth® sú registrované ochranné známky vlastnené spoločnosťou Bluetooth SIG, Inc. a akékoľvek použitie týchto značiek spoločnosťou Makita je na základe licencie. Ostatné ochranné známky a obchodné názvy sú majetkom ich príslušných vlastníkov.

V nasledujúcej tabuľke je uvedený čas prevádzky na jedno nabitie v režime rádia.

Kapacita akumulátora	Napätie akumulátora			Čas prevádzky (v hodinách) (pri výkone reproduktora = 50 mW + 50 mW)		Čas nabíjania (min)
	Max. 10,8 V – 12 V	14,4 V	18 V	V režime rádia alebo AUX	V režime Bluetooth® s nabíjaním cez USB	
1,5 Ah	BL1016	–	–	6,3	0,9	31
	–	BL1415N	–	5,6	1,0	27
	–	–	BL1815N	6,1	1,4	27
2,0 Ah	BL1021B	–	–	8,2	1,2	40
	–	–	BL1820B	8,2	1,8	38
3,0 Ah	–	BL1430B	–	9,4	1,7	48
	–	–	BL1830B	11,3	2,5	48
4,0 Ah	BL1041B	–	–	16,4	2,3	75
	–	–	BL1840B	16,0	3,6	67
5,0 Ah	–	–	BL1850B	20,5	4,6	84
6,0 Ah	–	BL1460B	–	19,5	3,6	100
	–	–	BL1860B	24,7	5,5	100

**VAROVANIE:** Používajte iba akumulátory zo zoznamu uvedeného vyššie. Používanie akýchkoľvek iných akumulátorov môže spôsobiť zranenie a/alebo požiar.

**POZNÁMKA:** Niektoré vyššie uvedené akumulátory môžu byť nedostupné v závislosti od miesta vášho bydliska.

**POZNÁMKA:** Vyššie uvedená tabuľka prevádzkových časov akumulátorov slúži ako referencia. Skutočný čas prevádzky sa môže líšiť v závislosti od typu akumulátora, podmienok nabíjania alebo prostredia použitia.

## Symbody

Nižšie sú uvedené symbody, s ktorými sa môžete stretnúť pri použití nástroja. Je dôležité, aby ste poznali ich význam, skôr než začnete pracovať.



Prečítajte si návod na obsluhu.



Len pre štáty EÚ  
Nevyhadzujte elektrické zariadenia ani batériu do komunálneho odpadu!  
Podľa európskej smernice o nakladaní s použitými elektrickými a elektronickými zariadeniami a smernice o batériách a akumulátoroch a odpadových batériách a akumulátoroch a ich implementovaní v súlade s právnymi predpismi jednotlivých krajín je nutné elektrické zariadenia a batérie po skončení ich životnosti triediť a odovzdať na zberné miesto vykonávajúce environmentálne kompatibilné recyklovanie.

## Vyhľadania o zhode

### Len pre krajiny Európy

Vyhľadania o zhode sa nachádzajú v prílohe A tohto návodu na obsluhu.

## BEZPEČNOSTNÉ VAROVANIA

### DÔLEŽITÉ BEZPEČNOSTNÉ POKYNY

### TIETO POKYNY USCHOVAJTE.

**VAROVANIE:** Počas používania elektrických nástrojov vždy dodržiavajte základné bezpečnostné opatrenia, aby ste znížili riziko vzniku požiaru, zásahu elektrickým prúdom a zranenia osôb, vrátane nasledovného:

1. Pred použitím si pozorne prečítajte tento návod na obsluhu. Ak používate nabíjačku Makita, prečítajte si aj návod na používanie nabíjačky.
2. Čistite iba suchou handričkou. Na čistenie nepoužívajte vodu.
3. Neinštalujte v blízkosti žiadnych zdrojov tepla, napríklad radiátorov, tepelných prieduchov, sporákov alebo iných prístrojov (vrátane zosilňovačov), ktoré vytvárajú teplo.

4. Používajte iba prídavné zariadenia/príslušenstvo určené výrobcom.
5. Počas búrok s bleskami alebo pri dlhodobom nepoužívaní odpojte toto zariadenie od siete.
6. Akumulátor sa smie nabíjať iba pomocou tohto rádia alebo nabíjačky špecifikovanej pre daný akumulátor. Nabíjačka vhodná pre jeden typ akumulátora môže pri inom type akumulátora predstavovať riziko požiaru.
7. Rádio napájané z akumulátora používajte iba s konkrétnymi určenými akumulátormi. Pri použití akýchkoľvek iných akumulátorov hrozí riziko požiaru.
8. Keď sa akumulátor práve nepoužíva, skladujte ho mimo iných kovových predmetov ako sponky, mince, kľúče, klince, skrutky alebo iné malé kovové predmety, ktoré by mohli kontakty akumulátora skrátovať. Skrátovanie kontaktov akumulátora môže spôsobiť iskry, popáleniny alebo požiar.
9. Vyhybajte sa telesnému kontaktu s uzemnenými predmetmi, napr. s potrubím, radiátormi, sporákmi a chladničkami. V prípade uzemnenia vášho tela hrozí zvýšené nebezpečenstvo úrazu elektrickým prúdom.
10. Pri nevhodných podmienkach môže z akumulátora vytekať kvapalina. Nedotýkajte sa jej. Pri náhodnom kontakte ju opláchnite vodou. Ak kvapalina zasiahne oči, vyhľadajte lekársku pomoc. Kvapalina, ktorá vytekla z akumulátora, môže spôsobiť podráždenie alebo popáleniny.
11. Nepoužívajte akumulátor ani rádio, ktoré sú poškodené alebo upravované. V opačnom prípade môže byť ťažké predvídať jeho fungovanie a môže dôjsť k požiaru, výbuchu alebo poraneniu.
12. Akumulátor ani nástroj nevystavujte ohňu či nadmernej teplote. Vystavenie ohňu alebo teploty nad 130 °C (266 °F) môže spôsobiť výbuch.
13. Dodržiavajte všetky pokyny pre nabíjanie a akumulátor ani nástroj nenabíjajte v prípade prekročenia teplotného rozsahu uvedeného v návode. Nesprávne nabíjanie alebo nabíjanie pri teplotách mimo uvedeného rozsahu môže spôsobiť poškodenie akumulátora a zvýšiť riziko požiaru.
14. Sieťová zástrčka sa používa na odpojenie zariadenia. Sieťová zástrčka musí zostať ľahko dostupná.
15. Výrobok nepoužívajte pri vysokej hlasitosti po dlhšiu dobu. Aby ste predišli poškodeniu sluchu, používajte výrobok pri miernej hlasitosti.
16. LCD displeje obsahujú kvapalinu, ktorá môže spôsobiť podráždenie a otravu. Ak kvapalina vnikne do očí, úst alebo pokožky, vypláchnite ju vodou a privolajte lekára.
17. Výrobok nevystavujte účinkom dažďa ani iného vlhkého prostredia. Ak do výrobku vnikne voda, zvýši sa tým riziko zasiahnutia elektrickým prúdom.
18. Tento výrobok nie je určený na používanie osobami (vrátane detí) so zníženými fyzickými, zmyslovými alebo mentálnymi schopnosťami alebo osobami s nedostatočnými skúsenosťami a znalosťami, ak nepracujú pod dozorom alebo na základe pokynov o používaní výrobku vydaných osobou zodpovednou za ich bezpečnosť. V prípade detí treba dohliadať na to, aby sa s výrobkom nehrali. Výrobok bezpečne uskladnite mimo dosahu detí.
19. Pri otváraní a zatváraní krytu akumulátora dávajte pozor, aby ste si nepracivkli prsty.
20. Po vložení alebo vybratí akumulátora vráťte uzáver priestoru na akumulátor do pôvodnej polohy. V opačnom prípade môže akumulátor náhodne vypadnúť z rádia a ublížiť vám alebo osobám v okolí.
21. Uzáver priestoru na akumulátor pred premiestňovaním rádia vždy zatvorte a zaistíte.
22. Ak je rádio napájané z akumulátora, pred vybratím akumulátora rádio vypnite.
23. Rádio chráňte pred pádom a nevystavuje ho nárazom. Zlomené puzdro vám môže porezať prst alebo vás pichnúť. Fungovanie poškodeného rádia ťažko predvídať a môže zapríčiniť požiar, výbuch alebo riziko poranenia.
24. Servis nechajte vykonať kvalifikovaným pracovníkom s použitím výhradne identických náhradných dielov. Tým zaistíte zachovanie bezpečnosti výrobku.
25. Zariadenie ani akumulátor neupravujte ani sa nepokúšajte opravovať, okrem postupovania podľa pokynov na používanie a starostlivosť.

## Dôležité bezpečnostné a prevádzkové pokyny pre akumulátor

1. Pred použitím akumulátora si prečítajte všetky pokyny a výstážne označenia na (1) nabíjačke akumulátorov, (2) akumulátore a (3) produkte používajúcom akumulátor.
2. Akumulátor nerozoberajte ani neupravujte. Môže to viesť k požiaru, nadmernému teplu alebo výbuchu.
3. Ak sa doba prevádzky príliš skrúti, ihneď prerušte prácu. Môže nastať riziko prehriatia, možných popálením či dokonca explózie.
4. V prípade zasiahnutia očí elektrolytom ich vypláchnite čistou vodou a okamžite vyhľadajte lekársku pomoc. Môže dôjsť k strate zraku.
5. Akumulátor neskratujte:
  - (1) Nedotýkajte sa konektorov žiadnym vodivým materiálom.
  - (2) Neskladujte akumulátor v obale s inými kovovými predmetmi, napríklad klíncami, mincami a pod.
  - (3) Akumulátor nevystavujte vode ani dažďu. Skrat akumulátora môže spôsobiť veľký tok prúdu, prehriatie, možné popáleniny či dokonca poruchu.
6. Nástroj ani akumulátor neskladujte a nepoužívajte na miestach s teplotou presahujúcou 50 °C (122 °F).

7. **Akumulátor nespiaľujte, ani keď je vážne poškodený alebo úplne opotrebovaný. Akumulátor môže v ohni explodovať.**
8. **Akumulátor neprepichujte, neprerezávajte, nedrvte, nehádzte ani ho nenarúšajte údermi o tvrdé predmety.** Môže to viesť k požiaru, nadmernému teplu alebo výbuchu.
9. **Nepoužívajte poškodený akumulátor.**
10. **Lítium-iónové akumulátory, ktoré sú súčasťou náradia, podliehajú požiadavkám legislatívy o nebezpečnom tovare.**

V prípade obchodnej prepravy, napr. dodanie tretími stranami či špeditérmi, sa musia dodržiavať špeciálne požiadavky na zabalenie a označenie. Pred prípravou položky na odoslanie sa vyžaduje konzultácia s odborníkom na nebezpečný materiál. Taktiež treba dodržiavať potenciálne podrobnejšie predpisy príslušnej krajiny. Prelepte alebo zakryte otvorené kontakty a zabaľte akumulátor tak, aby sa v balíku nemohol voľne pohybovať.

11. **Akumulátor pri likvidácii odstráňte z nástroja a zlikvidujte ho na bezpečnom mieste. Akumulátor zlikvidujte v súlade s miestnymi nariadeniami.**
12. **Akumulátory používajte iba s výrobkami uvedenými spoločnosťou Makita.** Inštalácia akumulátorov do nevyhovujúcich výrobov môže spôsobiť požiar, nadmerné teplo, výbuch alebo únik elektrolytov.
13. **Ak sa nástroj dlhší čas nepoužíva, odstráňte z neho akumulátor.**
14. **Akumulátor sa môže počas používania a po použití zohriať, čo môže spôsobiť popáleniny alebo popáleniny aj pri relatívne nízkej teplote. Pri manipulácii s horúcimi akumulátormi dávajte pozor.**
15. **Nedotýkajte sa svorky nástroja ihneď po použití, keďže sa mohla zohriať dostatočne na to, aby spôsobila popáleniny.**
16. **Zabráňte zachytávaniu triesok, prachu alebo zeminy na svorkách, otvoroch a drážkach akumulátora.** Môže to spôsobiť zohriatie, požiar, výbuch a poruchu nástroja alebo akumulátora, v dôsledku čoho môže dôjsť k popáleninám alebo zraneniu osôb.
17. **Pokiaľ nástroj nepodporuje používanie v blízkosti vysokonapäťových elektrických vedení, nepoužívajte akumulátor blízko vysokonapäťových elektrických vedení.** Môže to viesť k nesprávnemu fungovaniu alebo poškodeniu nástroja alebo akumulátora.
18. **Akumulátor držte mimo dosahu detí.**

## TIETO POKYNY USCHOVAJTE.

**▲POZOR:** Používajte len originálne akumulátory od spoločnosti Makita. Používanie batérií, ktoré nie sú od spoločnosti Makita, alebo upravených batérií môže spôsobiť výbuch batérie a následný požiar, zranenie osôb alebo poškodeniu majetku. Následkom bude aj zrušenie záruky od spoločnosti Makita na nástroj a nabíjačku od spoločnosti Makita.

**▲POZOR: AK AKUMULÁTOR NAHRADÍTE AKUMULÁTOROM NESPRÁVNEHO TYPU, HROZÍ NEBEZPEČENSTVO VÝBUCHU.** Akumulátor nevhadzujte do ohňa ani horúcej pece, mechanicky ho nemliaždite ani nerezte, mohlo by dôjsť k explózií. Akumulátor nenechávajte v prostredí s mimoriadne vysokou teplotou, ktorá by mohla spôsobiť výbuch alebo vytečenie horľavej kvapaliny alebo plynu. Akumulátor nevystavujte mimoriadne nízkemu tlaku vzduchu, mohlo by dôjsť k výbuchu alebo vytečeniu horľavej kvapaliny alebo plynu.

## Rady na udržanie maximálnej životnosti akumulátora

1. **Akumulátor nabíte ešte predtým, ako sa úplne vybije. Vždy prerušte prácu s nástrojom a nabíte akumulátor, keď spozorujete nižší výkon nástroja.**
2. **Nikdy nenabíjate plne nabitý akumulátor. Prebíjanie skracuje životnosť akumulátora.**
3. **Akumulátor nabíjajte pri izbovej teplote 10 °C – 40 °C (50 °F – 104 °F). Pred nabíjaním nechajte horúci akumulátor vychladnúť.**
4. **Lítium-iónový akumulátor nabíte, ak ste ho nepoužívali dlhšie ako šesť mesiacov.**

## Dôležité bezpečnostné pokyny týkajúce sa nabíjania akumulátora

### POZOR:

1. **ODLOŽTE SI TENTO NÁVOD NA OBSLUHU –** Tento návod na obsluhu obsahuje dôležité bezpečnostné a prevádzkové pokyny pre nabíjanie akumulátorov.
2. **Pred nabíjaním si prečítajte všetky pokyny a výstražné značky na tomto zariadení sieťovým napájacím adaptérom a akumulátore.**
3. **POZOR –** Aby ste zabránili poraneniu, používajte iba nabíjateľné akumulátory Makita. Iné akumulátory môžu vybuchnúť a spôsobiť poranenie a škody.
4. **Nenabíjateľné akumulátory nesmú byť nabíjané týmto zariadením.**
5. **Použite zdroj energie s napätím uvedeným na štítku sieťového napájacieho adaptéra.**
6. **Nenabíjajte akumulátory v blízkosti horľavých kvapalín alebo plynov.**
7. **Sieťový napájací adaptér nevystavujte dažďu, snehu ani vlhkosti.**
8. **Sieťový napájací adaptér nikdy neprenášajte za kábel a kábel nevytrhávajte zo zásuvky.**
9. **Pred vykonaním akejkoľvek údržby alebo čistenia odpojte sieťový napájací adaptér a vyberte akumulátor. Keď odpájate zariadenie, uchopte a ťahajte zástrčku, nie kábel.**
10. **Sieťový napájací adaptér nenechávajte odpojený od zariadenia, keď je zapojený do zásuvky.**
11. **Uistite sa, že je kábel umiestnený tak, aby naň nikto nestúpil, nik oň nezakopol a aby nespôsobil žiadne poškodenie či namáhanie.**
12. **Nepoužívajte toto zariadenie, ak sú kábel alebo zástrčka poškodené. Ak sú kábel alebo zástrčka poškodené, obráťte sa na autorizované servisné centrum Makita, aby poškodenú časť vymenili na predídanie nebezpečenstvu.**

13. **Nepoužívajte ani nerozoberajte toto zariadenie, ak bolo vystavené prudkému nárazu, spadlo alebo bolo poškodené akýmkoľvek iným spôsobom. Vezmite ho do kvalifikovaného servisu. Nesprávne používanie alebo opätovné zmontovanie môže viesť k nebezpečenstvu elektrického šoku či požiaru.**
14. **Nenabíjajte akumulátor, keď je teplota v miestnosti MENEJ ako 10 °C (50 °F) alebo VIAC ako 40 °C (104 °F). Pri nízkej teplote nemusí nabíjanie začať.**
15. **Neskušajte použiť sieťový napájací adaptér so step-up transformátorom, motorovým generátorom alebo napájacím konektorom na jednosmerný prúd.**
16. **Zabráňte upchatiu alebo prekrytiu vetracích otvorov tohto zariadenia.**
17. **Nezapájajte ani neodpájajte napájací kábel a sieťový napájací adaptér mokrymi rukami.**
18. **Akumulátor nevkładajte ani nevyberajte mokrymi rukami.**

## ÚVOD

### Popis súčastí

#### Telo

- **Obr.1:** a) Ľavá strana b) Predná strana c) Pravá strana d) Zadná strana (kryt akumulátora zatvorený) e) Zadná strana (kryt akumulátora otvorený) f) Horná strana

1	Rukoväť	2	Mäkká ohnutá tyčová anténa	3	Reproduktor	4	Tlačidlo Menu/Info
5	Ovládač hlasitosti/ladenia/výberu	6	Pomocná vstupná zásuvka (AUX IN 1)	7	Napájací port USB	8	Zásuvka DC IN
9	Háčik na sieťový adaptér	10	Otvárač na fľaše	11	Kryt akumulátora	12	Priečnik pre akumulátor LXT
13	Priečnik pre akumulátor CXT	14	Pomocná vstupná zásuvka (AUX IN 2)	15	Napájací port USB	16	Priehradka na akumulátor (zakrývajúca záložné akumulátory)
17	Uzáver priehradky na akumulátor	18	Napájací kábel	19	Sieťový napájací adaptér	–	–

#### Tlačidlá a LCD displej

##### ► Obr.2

1	Tlačidlo napájania/časovača vypnutia	2	Tlačidlo Source	3	Tlačidlo budíka – rádio	4	Tlačidlo budíka – bzučiak
5	Ikona „ČASOVAČ PRE ALARM“	6	Ikona „ČASOVAČ PRE REPRODUKTOR“	7	Ikona pre oneskorené nabíjanie	8	Pásmo
9	Ikona pre časovač vypnutia	10	Indikátor PM pre hodiny	11	Symbol „Stereo“	12	Indikátor chýbajúceho napájania
13	Ikona chyby pre poruchu nabíjania	14	Indikátor stavu/kapacity akumulátora	15	Indikátor sieťového napájania	16	Hodiny
17	Oblasť s informáciami	18	Predvoľby staníc/Tlačidlo predvoľby 1 ako tlačidlo párovania Bluetooth®	–	–	–	–

**POZNÁMKA:** Pásmo DAB možno prijímať iba na modeli DMR301.

### Vloženie záložných akumulátorov

**POZNÁMKA:** Ak v priehradke necháte záložné akumulátory, zabránite strate uložených údajov v pamäti predvoľieb.

1. Potiahnutím priehradky na akumulátor nahor ju odistíte a potom otvorte kryt akumulátora.  
► **Obr.3:** 1. Uzáver priehradky na akumulátor 2. Kryt akumulátora
2. Odstráňte kryt priehradky na záložné akumulátory a vložte 2 nové akumulátory UM-3 (veľkosť AA). Uistite sa, že akumulátory majú správnu polaritu, ako je zobrazené vo vnútri priehradky.  
► **Obr.4:** 1. Kryt priehradky na záložné akumulátory
3. Zatvorte kryt priehradky na záložné akumulátory.

# OPIS FUNKCIÍ

## Inštalácia alebo demontáž akumulátora

**⚠️ POZOR:** Pri inštalovaní a vyberaní akumulátora pevne uchopte nástroj a akumulátor. Ak rádio a akumulátor nebudete pevne držať, môžu sa vám vyšmyknúť z rúk a poškodiť sa, prípadne spôsobiť zranenie.

Potiahnutím priehradky na akumulátor nahor ju odistíte a potom otvorte kryt akumulátora.

Akumulátor vložte tak, že jazýček akumulátora zarovnáte s drážkou v kryte a zasuniete ho na miesto. Zatlačte ho úplne, kým zakliknutím nezapadne na miesto. Ak vidíte červený indikátor na hornej strane tlačidla, nie je správne zapadnutý.

► **Obr.5:** 1. Akumulátor LXT 2. Akumulátor CXT  
3. Červený indikátor 4. Tlačidlo

Ak chcete vybrať akumulátor, vysuňte ho z nástroja, pričom posuňte tlačidlo na prednej strane akumulátora. Po vložení alebo vybratí akumulátorov nezabudnite zatvoriť kryt.

**⚠️ POZOR:** Akumulátor vždy nainštalujte úplne, až kým nie je vidieť červený indikátor. V opačnom prípade môže náhodne vypadnúť z nástroja a ublížiť vám alebo osobám v okolí.


















**⚠️ POZOR:** Pri inštalovaní akumulátora nepoužívajte silu. Ak sa akumulátor nedá zasunúť ľahko, nevkladáte ho správne.

## Indikácia zvyšnej kapacity akumulátora

Len na akumulátory s indikátorom

► **Obr.6:** 1. Indikátory 2. Tlačidlo kontroly

Stlačením tlačidla kontroly na akumulátore zobrazíte zostávajúcu kapacitu akumulátora. Indikátory sa na niekoľko sekúnd rozsvietia.

Indikátory			Zostávajúca kapacita
 Svieti	 Nesvieti	 Bliká	
			75 % až 100 %
			50 % až 75 %
			25 % až 50 %
			0 % až 25 %
			Akumulátor nabíja.
(Iba pre akumulátor LXT)			
			Akumulátor je možno chybný.
			
(Iba pre akumulátor LXT)			

**POZNÁMKA:** V závislosti od podmienok používania a v závislosti od okolitej teploty sa môže zobrazenie mierne odlišovať od skutočnej kapacity.

## Používanie mäkkej ohnutej tyčovej antény

Pri počúvaní rozhlasových staníc v pásme FM narovnajme mäkkú ohnutú tyčovú anténu, ako je znázornené na obrázku.

► **Obr.7:** 1. Mäkká ohnutá tyčová anténa

**UPOZORNENIE:** Po použití vždy uložte mäkkú ohnutú tyčovú anténu do pôvodnej polohy.

## Používanie dodávaného sieťového napájacieho adaptéra

**⚠️ VAROVANIE:** Pred premiestnením rádia vždy úplne odpojte sieťový napájací adaptér. Ak sieťový napájací adaptér neodpojíte, môže dôjsť k zásahu elektrickým prúdom.

**⚠️ VAROVANIE:** Nikdy neťahajte ani nevlčte kábel sieťového napájacieho adaptéra. V opačnom prípade môže rádio náhodne spadnúť a poraniť vás alebo osoby v okolí.

**⚠️ VAROVANIE:** Sieťový napájací adaptér sa používa ako prostriedok na pripojenie rádia k sieťovému napájaniu. Sieťová zásuvka používaná pre rádio musí byť počas normálneho používania stále prístupná.

**⚠️ VAROVANIE:** Ak chcete rádio odpojiť, sieťový napájací adaptér musíte úplne vytiahnuť zo sieťovej zásuvky

**⚠️ VAROVANIE:** Používajte iba sieťový napájací adaptér dodaný s výrobkom alebo špecifikovaný spoločnosťou Makita.

**⚠️ VAROVANIE:** Nedržte elektrický napájací kábel a zástrčku v ústach. Hrozí zásah elektrickým prúdom.

**⚠️ VAROVANIE:** So zástrčkou nemanipulujte s mokrymi ani masťnými rukami.

**⚠️ VAROVANIE:** Poškodený alebo zamotaný napájací kábel zvyšuje nebezpečenstvo úrazu elektrickým prúdom. Ak je kábel poškodený, nechajte ho vymeniť v našom autorizovanom servisnom stredisku, aby ste sa vyhli bezpečnostnému riziku. Nepoužívajte ho pred opravou.

**⚠️ VAROVANIE:** Po použití vždy uskladnite sieťový napájací adaptér mimo dosahu detí.

Otvorte kryt a zasuniete zástrčku adaptéra do zásuvky DC IN na bočnej strane rádia. Zapojte adaptér do štandardnej sieťovej zásuvky. Keď je rádio napájané zo sieťového napájacieho adaptéra, na displeji sa zobrazí indikátor sieťového napájania (🔌).

► **Obr.8:** 1. Kryt 2. Zásuvka DC IN 3. Zástrčka adaptéra

**POZNÁMKA:** Keď sa používa adaptér, rádio sa napája zo siete a akumulátor sa nabíja.


**POZNÁMKA:** Ak AC adaptér spôsobuje rušenie pásma AM, presuňte rádio ďalej ako 30 cm od AC adaptéra (1 stopa).


## Pomocná vstupná zásuvka

► **Obr.9:** 1. AUX IN 2. AUX IN 2

K dispozícii sú dve 3,5 mm stereofonické pomocné vstupné zásuvky. Jedna je na prednej strane rádia (AUX IN 1); druhá je umiestnená v priehradke na akumulátor (AUX IN 2).

1. K pomocnej vstupnej zásuvke môžete pripojiť externý zdroj zvuku, napríklad MP3 alebo CD prehrávač.

2. Opakovane stláčajte a uvoľňujte tlačidlo Source , až kým sa nezobrazí AUX IN 1 alebo 2.

3. Na externom zdroji zvuku upravte nastavenie hlasitosti, aby ste zaistili primeranú úroveň signálu. Potom podľa potreby použite ovládač ladenia  na rádiu pre pohodlné počúvanie.

## Nabíjanie pomocou napájacieho portu USB

**▲POZOR:** K portu USB nepripájajte napájací zdroj. V opačnom prípade hrozí riziko vzniku požiaru. Port USB slúži len na nabíjanie zariadenia využívajúceho nižšie napätie. Pokiaľ nenabíjate zariadenie využívajúce nižšie napätie, port USB vždy zaistíte krytom.

**▲POZOR:** Do napájacieho portu USB nekladajte kľince, drôty ani žiadne iné podobné predmety. V opačnom prípade môže skrat spôsobiť vznik dymu, prípadne požiar.

**UPOZORNENIE:** Pred pripojením zariadenia USB k nabíjačke vždy zálohujte údaje v zariadení USB. V opačnom prípade môže dôjsť k strate údajov.

**UPOZORNENIE:** Ak kábel USB nepoužívate alebo po nabíjaní kábel odpojte a zatvorte kryt.

**UPOZORNENIE:** Neprepájajte túto zásuvku USB s portom USB na počítači, pretože je veľmi pravdepodobné, že to môže spôsobiť poruchu jednotiek.

**POZNÁMKA:** Nabíjačka sa nedá použiť na napájanie niektorých zariadení USB.

Na prednej a zadnej strane rádia sú napájacie porty USB. Prostredníctvom napájacieho portu USB môžete nabíjať zariadenie USB.

► **Obr.10:** 1. Napájací port USB

1. Pripojte zariadenie USB, napríklad prehrávač MP3 alebo CD, k napájacímu portu USB napájania pomocou bežne dostupného USB kábla.

2. Stlačením hlavného vypínača  zapnete rádio.

**POZNÁMKA:** Bez ohľadu na to, či je rádio napájané zo siete alebo na akumulátor, môžete nabíjať zariadenie USB, keď je rádio zapnuté a v režime FM rádia, režime Bluetooth alebo režime AUX, ktorý sa zobrazí po pripojení externého zdroja zvuku.

**POZNÁMKA:** Pri nabíjaní zariadenia USB sa maximálna hlasitosť výstupného výkonového reproduktora zníži.




**POZNÁMKA:** Zásuvka USB môže dodávať elektrický prúd maximálne 2,4 A pri napätí 5 V (spolu 2 porty).

## Nabíjanie akumulátora

Ak chcete pomocou tohto rádia nabiť akumulátor, zasuňte zástrčku adaptéra do zásuvky DC IN a potom ho zapojte do elektrickej siete. Potom vložte akumulátor do priehradky.

► **Obr.11:** 1. Akumulátor LXT 2. Akumulátor CXT 3. Indikátor stavu/kapacity akumulátora

Počas nabíjania akumulátora indikátor stavu/kapacity akumulátora bliká. Stav nabíjania je nasledujúci:

Indikátor stavu/kapacity akumulátora	Stav nabíjania
 (bliká)	Nabíjanie (menej ako 80 %)
 (bliká)	Nabíjanie (nabité na 80 % alebo viac)
 (neblinká)	Nabité (100 %)

**UPOZORNENIE:** Nemôžete nabíjať súčasne akumulátor LXT a CXT.

**POZNÁMKA:** Po pripojení sieťového napájacieho adaptéra k elektrickej sieti bude trvať niekoľko sekúnd, kým sa zobrazí indikátor stavu/kapacity akumulátora.

**POZNÁMKA:** Ak sa počas nabíjania akumulátora sieťový napájací adaptér odpojí od rádia, rádio sa na niekoľko sekúnd vypne a potom sa automaticky zapne, pričom bude napájané z akumulátora.

## Háčik na sieťový napájací adaptér

Háčik na zadnej strane rádia je užitočný na prenášanie sieťového napájacieho adaptéra. Pri prenášaní zviažte káble a pomocou pásky ich spojte so sieťovým napájacím adaptérom.

► **Obr.12:** 1. Háčik 2. Sieťový napájací adaptér 3. Remienok

**UPOZORNENIE:** Sieťový napájací adaptér neskladujte v priehradke na akumulátor. Kábel sa môže pri zatváraní krytu akumulátora pricviknúť a poškodiť.

**UPOZORNENIE:** Pri prenášaní rádia ho vždy držte za rukoväť.

**UPOZORNENIE:** Dávajte pozor, aby vám sieťový napájací adaptér zavesený na zadnej strane rádia nespadol.

## Otvárač na fľaše

Otvárač na fľaše je umiestnený na zadnej strane rádia.



► **Obr.13:** 1. Otvárač na fľaše

**UPOZORNENIE:** Pri používaní otvárača na fľaše pevne držte rádio. V opačnom prípade môže dôjsť k prevráteniu rádia a k jeho poškodeniu alebo poruche.



**UPOZORNENIE:** Pri otváraní dávajte pozor, aby sa nápoj nerozlial na rádio.

# PREVÁDZKA

## Zapnutie/vypnutie rádia




Stlačením hlavného vypínača  zapnete rádio. Ďalším stlačením hlavného vypínača  vypnete rádio.

## Nastavenie hlasitosti

Otáčaním ovládača ladenia  v smere hodinových ručičiek zvýšite hlasitosť. Otáčaním ovládača ladenia  proti smeru hodinových ručičiek znížite hlasitosť.

**POZNÁMKA:** Nastavenie hlasitosti nie je k dispozícii počas ladenia a niektorých nastavení.

## Automatické ladenie v pásme AM/ FM alebo DAB






1. Stlačením hlavného vypínača  zapnete rádio.
2. Stlačením tlačidla Source  zvolíte režim rádia AM/FM alebo DAB.
3. Stlačením a podržaním ovládača ladenia  spustíte automatické ladenie.

Rádio prehľadá pásmo AM/FM alebo DAB od aktuálne zobrazenej frekvencie a automaticky zastaví vyhľadávanie, keď nájde stanicu s dostatočnou intenzitou signálu.

**POZNÁMKA:** Stanice nájdené pomocou automatického ladenia sa budú líšiť v závislosti od citlivosti príjmu v mieste, kde prebieha automatické ladenie. Ak nenájdete požadovanú stanicu, zmeňte miesto a vykonajte vyššie uvedený postup.

**POZNÁMKA:** Po dosiahnutí konca vlnového pásma rádio začne znova ladiť z opačného konca vlnového pásma.

## Manuálne ladenie – FM/AM alebo DAB

1. Stlačením hlavného vypínača  zapnete rádio.
2. Stlačením tlačidla Source  zvolíte režim rádia FM/AM alebo DAB.
3. Stlačte ovládač ladenia .
4. Otáčaním ovládača ladenia  naladíte stanicu.
5. Stlačením ovládača ladenia  nastavte ladenie.




**POZNÁMKA:** Manuálne ladenie je dostupné, keď sa na displeji zobrazuje nápis „MANUAL TUNING“ (MANUÁLNE LADENIE). Ak sa nápis „MANUAL TUNING“ (MANUÁLNE LADENIE) nezobrazuje, začnite manuálne ladenie od začiatku.

**POZNÁMKA:** Stanice nájdené pomocou manuálneho ladenia sa budú líšiť v závislosti od citlivosti príjmu v mieste, kde prebieha manuálne ladenie. Ak nenájdete požadovanú stanicu, zmeňte miesto a vykonajte vyššie uvedený postup.

**POZNÁMKA:** Po dosiahnutí konca vlnového pásma rádio začne znova ladiť z opačného konca vlnového pásma.




## Ukladanie staníc do predvolieb v pásme FM/AM alebo DAB

V každom z pásiem FM/AM alebo DAB môžete ako predvolby uložiť 5 staníc. Používajú sa rovnakým spôsobom pre každé vlnové pásmo.

1. Stlačením hlavného vypínača  zapnete rádio.
2. Stlačením tlačidla Source  zvolíte požadované vlnové pásmo. Naladíte požadovanú rozhlasovú stanicu.
3. Stlačte a podržte tlačidlo požadovanej predvolby (1 až 5) , až kým sa na displeji nezobrazí „PRESET X STORED“ (PREDVOLBA X ULOŽENÁ) (X označuje číslo tlačidla predvolby, ktoré ste stlačili). Stanica sa uloží pod číslom predvolby (P1 – P5). Podľa potreby zopakujte tento postup pre zvyšné predvolby.

**POZNÁMKA:** Stanice, ktoré už sú uložené, sa majú prepísať podľa vyššie uvedeného postupu.

## Vyvolanie prednastavenej stanice v pásme AM/FM alebo DAB

1. Stlačením hlavného vypínača  zapnete rádio.
2. Stlačením tlačidla Source  zvolíte režim rádia AM, FM alebo DAB.
3. Stlačte požadované tlačidlo predvolby , ktorú ste uložili do pamäte predvolieb.

## Režim zobrazenia – FM

Vaše rádio má niekoľko možností zobrazenia pre režim rádia FM.

Station name (Názov stanice)	Zobrazuje názov stanice, ktorú počúvate, spolu s pásmom a frekvenciou.
Program type (Typ programu)	Zobrazuje typ počúvanej stanice, napríklad Pop, Classic, News atď., spolu s pásmom a frekvenciou.
Radio text (Text rádia)	Zobrazuje textovú správu rádia, napríklad nové položky atď., spolu s pásmom a frekvenciou.
Time/Date (Čas/Dátum)	Zobrazuje čas a dátum podľa nastavenia dátumu v rádiu.

## Režimy zobrazenia – DAB








Vaše rádio má niekoľko možností zobrazenia pre režim rádia DAB.

Station name (Názov stanice)	Zobrazuje názov stanice, ktorú momentálne počúvate.
Program type (Typ programu)	Zobrazuje typ počúvanej stanice, napríklad Pop, Classic, News atd.
Multiplex name (Názov multiplexu)	Zobrazuje názov multiplexu DAB, ku ktorému aktuálna stanica patrí.
Time/Date (Čas/Dátum)	Zobrazuje čas a dátum.
Frequency and channel (Frekvencia a kanál)	Zobrazuje frekvenciu a číslo kanála pre aktuálne naladenú stanicu DAB.
Bit rate/Audio type (Prenosová rýchlosť/Typ zvuku)	Zobrazuje digitálnu prenosovú rýchlosť zvuku a typ zvuku pre aktuálne naladenú stanicu DAB.
Signal strength (Intenzita signálu)	Zobrazuje intenzitu signálu pre aktuálne naladenú stanicu DAB.








## Nastavenie hodín

### Nastavenie formátu času a dátumu









**POZNÁMKA:** Zvolený formát času a dátumu sa používa aj pri nastavovaní budíkov.

1. Stlačením a podržaním tlačidla Menu/Info  vstúpte do nastavenia ponuky.
2. Otáčajte ovládač ladenia , až kým sa na displeji nezobrazí <TIME> (ČAS) a stlačením ovládača ladenia  vstúpte do nastavenia.
3. Otáčajte ovládač ladenia , až kým sa na displeji nezobrazí <SET 12/24 HOUR> (NASTAVIŤ 12/24-HODINOVÝ FORMÁT) a stlačením ovládača ladenia  vstúpte do nastavenia.
4. Otáčaním ovládača ladenia  zvolte formát <12 HOUR> (12-HODINOVÝ) alebo <24 HOUR> (24-HODINOVÝ). Stlačením ovládača ladenia  potvrďte výber.












**POZNÁMKA:** Ak je zvolený 12-hodinový formát hodín, rádio použije 12-hodinový formát hodín pre nastavenie.

5. Stlačením a podržaním tlačidla Menu/Info  vstúpte do nastavenia ponuky.
6. Otáčajte ovládač ladenia , až kým sa na displeji nezobrazí <TIME> (ČAS) a stlačením ovládača ladenia  vstúpte do nastavenia.
7. Otáčajte ovládač ladenia , až kým sa na displeji nezobrazí <DATE FORMAT> (FORMÁT DÁTUMU) a stlačením ovládača ladenia  vstúpte do nastavenia.
8. Otáčaním ovládača ladenia  zvolte požadovaný formát dátumu (<DD/MM/YYYY> (DD/MM/RRRR) alebo <MM/DD/YYYY> (MM/DD/RRRR)). Stlačením ovládača ladenia  potvrďte výber.

## Nastavenie času

1. Stlačte a podržte tlačidlo Menu/Info .
2. Otáčajte ovládač ladenia , až kým sa na displeji nezobrazí <TIME> (ČAS). Stlačením ovládača ladenia  vstúpte do nastavenia.
3. Stlačte ovládač ladenia , keď sa na displeji zobrazí <SET TIME> (NASTAVIŤ ČAS), a vstúpte do nastavenia.
4. Nastavenie hodín na displeji začne blikať. Otáčaním ovládača ladenia  zvolte požadovanú hodinu a stlačením ovládača ladenia  potvrďte nastavenie. Potom otáčaním ovládača ladenia  zvolte požadované minúty a stlačením ovládača ladenia  potvrďte nastavenie.







## Nastavenie dátumu

1. Stlačte a podržte tlačidlo Menu/Info .
2. Otáčajte ovládač ladenia , až kým sa na displeji nezobrazí <TIME> (ČAS). Stlačením ovládača ladenia  vstúpte do nastavenia.
3. Otáčajte ovládač ladenia , až kým sa na displeji nezobrazí <SET DATE> (NASTAVIŤ DÁTUM). Stlačením ovládača ladenia  vstúpte do nastavenia.
4. Otáčaním ovládača ladenia  zvolte požadovaný rok a stlačením ovládača ladenia  potvrďte nastavenie. Potom otáčaním ovládača ladenia  zvolte požadovaný mesiac a stlačením ovládača ladenia  potvrďte nastavenie. Potom otáčaním ovládača ladenia  zvolte požadovaný dátum a stlačením ovládača ladenia  potvrďte nastavenie.

## Nastavenie budíka

Rádio má dva budíky, ktoré sa dajú nastaviť tak, aby vás zobudili rádiom v pásme AM/FM/DAB alebo bzučiacom. Budíky sa dajú nastaviť, keď je zariadenie v pohotovostnom režime alebo počas prehrávania.

## Nastavenie času budíka rádia

1. Stlačte a podržte tlačidlo budíka rádia . Symbol budíka rádia a zobrazenie hodín budú blikať a pípať.
2. Keď blika symbol budíka rádia , otáčaním ovládača ladenia  nastavte hodinu a ďalším stlačením ovládača ladenia  potvrďte nastavenie hodiny. Potom otáčaním ovládača ladenia  zvolte minúty a stlačením ovládača ladenia  potvrďte nastavenie minút.
3. Otáčajte ovládač ladenia a na displeji sa zobrazia možnosti frekvencie pre budík.

Možnosti budíka sú nasledujúce:

ONCE (RAZ)	Budík zaznie raz
DAILY (DENNE)	Budík zaznie každý deň
WEEKDAYS (PRACOVNÉ DNI)	Budík zaznie iba v pracovných dňoch
WEEKENDS (VÍKEND)	Budík zaznie iba cez víkendy

Stlačením ovládača ladenia  potvrďte nastavenie.

- Otáčaním ovládača ladenia zvolte pásmo (FM/AM/DAB) a ďalším stlačením ovládača ladenia potvrdte nastavenie.
- Otáčaním ovládača ladenia zvolte možnosť <LAST LISTENED> (NAPOSLEDY PREHRÁVANÉ) alebo <PRESET NO.> (PREDVOĽBA Č.) a ďalším stlačením ovládača ladenia potvrdte nastavenie.
- Otáčaním ovládača ladenia zvolte požadovanú hlasitosť a stlačením ovládača ladenia potvrdte hlasitosť. Nastavenie budíka rádia je teraz dokončené.

**POZNÁMKA:** Ak nezvolíte novú rozhlasovú stanicu budíka, rádio vyberie poslednú stanicu budíka.

## Nastavenie budíka s bzučiacom typu HWS (Jemný systém prebudenia Humane Wake System)

Pri výbere budíka s bzučiacom typu HWS sa aktivuje tón pípnutia. Budík začne pípať a čím viac ubieha čas, tým rýchlejšia bude frekvencia pípania. Budík bude ďalej pípať jednu minútu a potom sa vypne. Po jednej minúte ticha začne budík znovu pípať. Budík bude opakovať tento cyklus pípania, kým nestlačíte hlavný vypínač .

**POZNÁMKA:** Budík s bzučiacom sa dá nastaviť, keď je rádio vypnuté.

- Stlačte a podržte tlačidlo budíka s bzučiacom . Symbol a zobrazenie hodín budú blikať a pípať.
- Keď bliká symbol budíka s bzučiacom , otáčaním ovládača ladenia nastavte hodinu a ďalším stlačením ovládača ladenia potvrdte nastavenie hodiny. Potom otáčaním ovládača ladenia zvolte minúty a stlačením ovládača ladenia potvrdte nastavenie minút.
- Otáčajte ovládač ladenia a na displeji sa zobrazia možnosti frekvencie pre budík.

Možnosti budíka sú nasledujúce:

ONCE (RAZ)	Budík zaznie raz
DAILY (DENNE)	Budík zaznie každý deň
WEEKDAYS (PRACOVNÉ DNI)	Budík zaznie iba v pracovné dni
WEEKENDS (VÍKEND)	Budík zaznie iba cez víkendy

- Stlačením ovládača ladenia potvrdte nastavenie.

**POZNÁMKA:** Hlasitosť budíka s bzučiacom sa nedá nastaviť.

## Keď zaznie budík

Ak chcete zrušiť znejúci budík, stlačte hlavný vypínač .

## Deaktivácia/zrušenie budíkov

Ak chcete deaktivovať aktívny budík, stlačte a podržte príslušné tlačidlo budíka, čím budík zrušíte.

## Odloženie budíka na neskôr

Ak stlačíte akékoľvek iné tlačidlo než hlavný vypínač , keď zaznie budík, vypnete budík na 5 minút. Na displeji sa zobrazí nápis „SNOOZE“ (ODLOŽIŤ). Ak chcete upraviť čas posunutia budíka, postupujte takto:

- Stlačením a podržaním tlačidla Menu/Info vstúpte do nastavenia ponuky.
- Otáčajte ovládač ladenia , až kým sa na displeji nezobrazí „SNOOZE“ (ODLOŽIŤ). Stlačením ovládača ladenia vstúpte do nastavenia. Otáčaním ovládača ladenia môžete nastaviť čas posunutia budíka na 5, 10, 15 a 20 minút.

**POZNÁMKA:** Ak chcete zrušiť časovač posunutia budíka, keď je budík pozastavený, stlačte hlavný vypínač .

## Časovač vypnutia

Rádio sa dá nastaviť tak, aby sa automaticky vyplo po uplynutí nastaveného času. Časovač vypnutia sa dá nastaviť na 15, 30, 45, 60, 90 alebo 120 minút.

- Stlačením a podržaním hlavného vypínača vstúpte do ponuky nastavenia časovača vypnutia. Na displeji sa zobrazí „SLEEP 60 MINUTES“ (SPAŤ 60 MINÚT).
- Ďalej držte stlačený hlavný vypínač . Na displeji sa začnú zobrazovať možnosti časovača vypnutia. Keď sa na displeji zobrazí požadované nastavenie časovača vypnutia, uvoľnite hlavný vypínač . Nastavenie sa uloží a na displeji sa zobrazí ikona časovača vypnutia .

**POZNÁMKA:** Rádio sa automaticky vypne po uplynutí nastaveného časovača vypnutia.

**POZNÁMKA:** Ak chcete zrušiť časovač vypnutia pred uplynutím nastaveného času, jednoducho stlačením hlavného vypínača vypnite rádio.

## Hlučnosť

Nastavením funkcie hlučnosti môžete dosiahnuť kompenzáciu nižších a vyšších frekvencií.



- Stlačením a podržaním tlačidla Menu/Info vstúpte do nastavenia ponuky.
- Otáčajte ovládač ladenia , až kým sa na displeji nezobrazí <LOUDNESS> (HLASITOSŤ). Stlačením ovládača ladenia vstúpte do nastavenia.
- Otáčaním ovládača ladenia zvolte možnosť <ON> (ZAP.) alebo <OFF> (VYP.) pre zapnutie alebo vypnutie funkcie hlučnosti, potom stlačením ovládača ladenia potvrdte nastavenie.

**POZNÁMKA:** Ak chcete vypnúť funkciu hlučnosti, zvolte možnosť <OFF> (VYP.) a stlačením ovládača ladenia potvrdte nastavenie.

## Počúvanie hudby cez Bluetooth®

Najskôr musíte spárovať vaše zariadenie Bluetooth® s rádiom, aby sa neskôr toto zariadenie mohlo automaticky pripojiť a prehrávať/kontinuálne prenášať hudbu Bluetooth® prostredníctvom rádia. Spárovanie vytvorí trvalé „spojenie“, takže dve zariadenia sa vždy môžu navzájom rozpoznať.

## Spárovanie zariadenia Bluetooth®


1. Stlačením tlačidla Source  zvolíte funkciu Bluetooth®. Na displeji sa zobrazí „READY BLUETOOTH“ (PRIPRAVIŤ BLUETOOTH) a slovo „READY“ (PRIPRAVIŤ) bude blikať.
2. Na vašom zariadení aktivujte funkciu Bluetooth® podľa návodu na používanie zariadenia, aby ste umožnili spárovanie zariadení.
3. Stlačte a uvoľnite tlačidlo párovania . Na displeji sa zobrazí nápis „PAIR BLUETOOTH“ (PÁROVAŤ BLUETOOTH) a bude blikať. Na zariadení Bluetooth® môžete spustiť vyhľadávanie rádia. Keď sa na vašom zariadení Bluetooth® zobrazí názov rádia, stlačte položku v zozname Bluetooth®.

**POZNÁMKA:** Môže sa stať, že na niektorých zariadeniach (so staršími verziami ako BT2.1 Bluetooth®) budete musieť zadať heslo „0000“.

4. Vaše zariadenie Bluetooth® bude prepojené s rádiom. Po pripojení sa na displeji zobrazí nápis „CONNECTED BLUETOOTH“ (PRIPOJENÝ CEZ BLUETOOTH).

Teraz môžete prehrávať hudbu zo zariadenia Bluetooth® prostredníctvom rádia.

## Prehrávanie zo zariadenia Bluetooth®, ktoré už je spárované

1. Stlačením tlačidla Source  zvolíte funkciu Bluetooth®. Na displeji sa zobrazí „READY BLUETOOTH“ (PRIPRAVIŤ BLUETOOTH) a slovo „READY“ (PRIPRAVIŤ) bude blikať.
2. V zariadení Bluetooth® vyhľadajte rádio a spojte sa s ním. Niektoré zariadenia sa môžu automaticky spojiť s rádiom. Teraz môžete prehrávať hudbu zo zariadenia Bluetooth® prostredníctvom rádia.

**POZNÁMKA:** Rádio sa môže spárovať maximálne s 8 zariadeniami Bluetooth®. Keď spárujete väčší počet zariadení Bluetooth® než toto číslo, história spárovaní sa prepíše od najstaršej verzie.

**POZNÁMKA:** Ak rádio vyhľadávajú 2 zariadenia Bluetooth®, na oboch zariadeniach sa zobrazí ako dostupné.



**POZNÁMKA:** Ak je vaše zariadenie Bluetooth® dočasne odpojené od rádia, musíte ho znova manuálne pripojiť k rádiu.

**POZNÁMKA:** Ak sa názov rádia zobrazuje vo vašom zozname zariadení Bluetooth®, ale vaše zariadenie sa s ním nemôže spojiť, vymažte názov položky rádia zo zoznamu a zariadenie s rádiom znovu spárujte podľa vyššie uvedených krokov.

**POZNÁMKA:** Optimálny prevádzkový dosah medzi rádiom a spárovaným zariadením je približne 10 metrov (30 stôp).

**POZNÁMKA:** Akákoľvek prekážka medzi rádiom a zariadením môže zmenšiť prevádzkový dosah.








## Odpojenie zariadenia Bluetooth®

1. Stlačením a podržaním tlačidla párovania  na niekoľko sekúnd odpojte zariadenie Bluetooth®. Nápis „CONNECTED BLUETOOTH“ (PRIPOJENÝ CEZ BLUETOOTH) sa zmení na „PAIR BLUETOOTH“ (PÁROVAŤ BLUETOOTH).
2. Stlačte hlavný vypínač .

## Možnosti jazyka

### Len pre model DMR301







V rádiu sú na výber štyri jazyky: angličtina, taliančina, francúzština, nemčina.

1. Stlačením tlačidla Source  zvolíte režim rádia DAB.
2. Stlačte a na niekoľko sekúnd podržte tlačidlo Menu/Info , kým nezaznie zvukový signál.
3. Otáčajte ovládač ladenia , až kým sa na displeji nezobrazí <System> (Systém). Stlačením ovládača ladenia  vstúpte do nastavenia.
4. Otáčaním ovládača ladenia  zvolíte možnosť <Language> (Jazyk).
5. Otáčaním ovládača ladenia  zvolíte požadovaný jazyk a stlačením ovládača ladenia  potvrdíte nastavenie.

## Resetovanie systému







### Len pre model DMR301

Ak rádio nefunguje správne alebo niektoré číslice na displeji chýbajú alebo sú neúplné, vykonajte nasledujúci postup.

1. Stlačením tlačidla Source  zvolíte režim rádia DAB.
2. Stlačte a na niekoľko sekúnd podržte tlačidlo Menu/Info , kým nezaznie zvukový signál.
3. Otáčajte ovládač ladenia , až kým sa na displeji nezobrazí <System> (Systém). Stlačením ovládača ladenia  vstúpte do nastavenia.
4. Otáčaním ovládača ladenia  zvolíte možnosť <Factory Reset> (Resetovať na výrobné nastavenia). Otáčaním ovládača ladenia  potvrdíte nastavenie (<Yes> (Áno)) a vykoná sa úplné resetovanie.

## Verzia softvéru

### Len pre model DMR301

1. Stlačením tlačidla Source  zvolíte režim rádia DAB.
2. Stlačte a na niekoľko sekúnd podržte tlačidlo Menu/Info , kým nezaznie zvukový signál.
3. Otáčajte ovládač ladenia , až kým sa na displeji nezobrazí <System> (Systém). Stlačením ovládača ladenia  vstúpte do nastavenia.
4. Otáčaním ovládača ladenia  zvolíte možnosť <SW Version> (Verzia softvéru) a stlačením ovládača ladenia  zobrazíte verziu softvéru nainštalovanú v rádiu.

## ÚDRŽBA

**⚠ POZOR:** Pred vykonaním kontroly alebo údržby vždy skontrolujte, či je zariadenie vypnuté a akumulátor vybrať.

**UPOZORNENIE:** Nepoužívajte benzín, riedidlo, alkohol ani podobné látky. Mohlo by to spôsobiť zmenu farby, deformácie alebo praskliny.

Ak chcete udržať BEZPEČNOSŤ a BEZPORUCHOVOSŤ výrobku, prenechajte opravy, údržbu a nastavenie na autorizované alebo továrenské servisné centrá Makita, ktoré používajú len náhradné diely značky Makita.

## VOLITEĽNÉ PRÍSLUŠENSTVO

**⚠ POZOR:** Pre váš nástroj Makita, opísaný v tomto návode, doporučujeme používať toto príslušenstvo a nástavce. Pri použití iného príslušenstva či nástavcov môže hroziť nebezpečenstvo zranenia osôb. Príslušenstvo a nástavce sa môžu používať len na účely pre ne stanovené.

Ak potrebujete bližšie informácie týkajúce sa tohoto príslušenstva, obráťte sa na vaše miestne servisné stredisko firmy Makita.

- Originálna batéria a nabíjačka Makita

**POZNÁMKA:** Niektoré položky zo zoznamu môžu byť súčasťou balenia nástrojov vo forme štandardného príslušenstva. Rozsah týchto položiek môže byť v každej krajine odlišný.

## SPECIFIKACE

Model:		DMR300	DMR301
Adaptér střídavého proudu		24 V DC / 5,0 A, vnitřní objímka pozitivní	
Akumulátor		UM-3 (velikost AA) × 2 pro zálohu CXT akumulátor: 10,8–12 V DC max. LXT akumulátor: 14,4–18 V DC	
Pásmo		FM AM	FM AM DAB
Frekvenční rozsah		<b>Pro země Evropy:</b> 50 KHz (0,05 MHz/krok) <b>Pro země mimo Evropu:</b> Frekvenční rozsah viz výrobní štítek na rádiu. (Frekvenční rozsah se liší v závislosti na zemích.)	
Bluetooth®	Bluetooth® Bluetooth® QD ID	147189 (Loga a slovní označení Bluetooth® jsou registrované obchodní známky vlastněné společností Bluetooth SIG, Inc.)	
	Verze Bluetooth®	5.0 Certifikováno	
	Profil Bluetooth®	A2DP / AVRCP	
	Přenosový výkon	Výkonová třída 2	
	Provozní frekvence	2 402 MHz–2 480 MHz	
	Maximální výkon rádiových vln	6,32 dBm (Prohlášení o shodě s předpisy EU)	
	Dosah vysílání	Optimální: Max. 10 metrů Možný: Max. 30 metrů (liší se podle podmínek použití)	
	Podporovaný kodek	SBC	
Funkce obvodu Reproduktor		3,5 palce 8 ohmů × 2	
Výstupní výkon		10,8–12 V DC max.: 1,2 W × 2 14,4 V DC: 2,2 W × 2 18 V DC: 3,5 W × 2	
USB výstup		USB TYP A × 2 (5 V / 2,4 A CELKEM)	
Výstup akumulátoru		CXT akumulátor: 10,8–12 V DC max., 3,5 A LXT akumulátor: 14,4–18 V DC, 3,5 A	
Vstupní koncovka		prům. 3,5 mm (AUX IN1 / AUX IN2)	
Systém antény		FM: zahnutá tyčová anténa AM: plochá anténa	
Rozměry (D × Š × V)		268 × 185 × 305 mm	
Hmotnost (bez akumulátoru)		5,9 kg	

- Vzhledem k neustálému výzkumu a vývoji zde uvedené technické údaje podléhají změnám bez upozornění.
- Specifikace se mohou pro různé země lišit.



Loga a značka se slovem Bluetooth® jsou registrované ochranné známky, jejichž vlastníkem je společnost Bluetooth SIG, Inc., a jejich používání společností Makita podléhá licenci. Ostatní ochranné známky a obchodní názvy patří příslušným vlastníkům.

Následující tabulka uvádí provozní dobu na jedno nabití v režimu rádia.

Kapacita akumulátoru	Napětí akumulátoru			Provozní doba (v hodinách) (při výstupním výkonu reproduktoru = 50 mW + 50 mW)		Doba nabíjení (min)
	10,8– 12 V max.	14,4 V	18 V	V režimu rádio nebo AUX	V režimu Bluetooth® s nabí- jením přes USB	
1,5 Ah	BL1016	-	-	6,3	0,9	31
	-	BL1415N	-	5,6	1,0	27
	-	-	BL1815N	6,1	1,4	27
2,0 Ah	BL1021B	-	-	8,2	1,2	40
	-	-	BL1820B	8,2	1,8	38
3,0 Ah	-	BL1430B	-	9,4	1,7	48
	-	-	BL1830B	11,3	2,5	48
4,0 Ah	BL1041B	-	-	16,4	2,3	75
	-	-	BL1840B	16,0	3,6	67
5,0 Ah	-	-	BL1850B	20,5	4,6	84
6,0 Ah	-	BL1460B	-	19,5	3,6	100
	-	-	BL1860B	24,7	5,5	100

**VAROVÁNÍ:** Používejte pouze výše uvedené akumulátory. Použití jiných akumulátorů může způsobit zranění a/nebo požár.

**POZNÁMKA:** V závislosti na regionu vašeho bydliště nemusí být některé akumulátory k dispozici.

**POZNÁMKA:** Tabulka uvádějící provozní doby na akumulátor je pouze referenční. Skutečná provozní doba se může lišit podle typu akumulátoru, podmínek nabíjení nebo prostředí použití.

## Symbols

Níže jsou uvedeny symboly, se kterými se můžete při použití nářadí setkat. Je důležité, abyste dříve, než s ním začnete pracovat, pochopili jejich význam.



Přečtěte si návod k obsluze.



Pouze pro země EU  
Elektrické zařízení ani akumulátor nelikvidujte současně s domovním odpadem! Vzhledem k dodržování evropských směrnic o odpadních elektrických a elektronických zařízeních a směrnice o bateriích, akumulátorech a odpadních bateriích a akumulátorech s jejich implementací v souladu s národními zákony musí být elektrická zařízení, baterie a akumulátory po skončení životnosti odděleně shromážděny a předány do ekologicky kompatibilního recyklačního zařízení.

## Prohlášení o shodě

**Pouze pro evropské země**

Prohlášení o shodě jsou obsažena v Příloze A tohoto návodu k obsluze.

## BEZPEČNOSTNÍ VÝSTRAHY

### DŮLEŽITÉ BEZPEČNOSTNÍ POKYNY

## TYTO POKYNY USCHOVEJTE.

**VAROVÁNÍ:** Při používání elektrického nářadí je nutné vždy dodržovat základní bezpečnostní opatření za účelem snížení rizika požáru, úrazu elektrickým proudem a zranění, a to včetně těchto:

1. Před použitím si pečlivě přečtěte tento návod k obsluze. Používáte-li nabíječku Makita, přečtěte si také návod k obsluze nabíječky.
2. Čistěte pouze pomocí suchého hadříku. Nepoužívejte k čištění vodu.
3. Neumísťujte poblíž zdrojů tepla, jako jsou například radiátory, topná tělesa, kamna nebo jiné aparáty (včetně zesilovačů), které vytváří teplo.

4. Používejte pouze doplňky/příslušenství uvedené výrobcem.
5. Vypojte zařízení ze zásuvky, když je bouřka nebo když nebude po delší dobu používáno.
6. Akumulátor dobíjete pouze v tomto rádiu nebo v nabíječce určené pro danou baterii. Nabíječka vhodná pro jeden typ akumulátoru může při použití s jiným akumulátorem vést ke vzniku nebezpečí požáru.
7. Akumulátorové rádio používejte pouze s určenými akumulátory. Při použití jiných akumulátorů může dojít ke vzniku nebezpečí požáru.
8. Pokud akumulátor nepoužíváte, udržujte jej mimo dosah jiných kovových předmětů, jako jsou kancelářské sponky, mince, klíče, hřebíky, šrouby nebo jiné malé kovové předměty, které mohou propojit svorky akumulátoru. Zkratování svorek akumulátoru může způsobit jiskry, popáleniny nebo požár.
9. Vyhněte se tělesnému kontaktu s uzemněnými předměty, např. potrubím, radiátory, sporáky a chladničkami. V případě uzemnění vašeho těla hrozí zvýšené nebezpečí úrazu elektrickým proudem.
10. Při hrubém zacházení může z akumulátoru uniknout elektrolyt. Vyvarujte se styku s ním. Pokud dojde k náhodnému kontaktu, umyjte zasažené místo vodou. Při zasažení očí vyhledejte také lékařskou pomoc. Elektrolyt uniklý z akumulátoru může způsobit podráždění nebo popálení pokožky.
11. Nepoužívejte akumulátor ani nářadí, které byly poškozeny nebo upraveny. V opačném případě by mohlo dojít k nepředvídatelnému chování, které může mít za následek požár, výbuch nebo riziko poranění.
12. Akumulátor nebo nářadí nevystavujte ohni nebo vysokým teplotám. Při vystavení záru ohně nebo teplotám nad 130 °C (266 °F) může dojít k výbuchu.
13. Postupujte dle pokynů pro nabíjení a akumulátor nebo nářadí nenabíjete mimo teplotní rozsah specifikovaný v pokynech. Nesprávné nabíjení při teplotách mimo stanovený rozsah může poškodit akumulátor a zvýšit riziko požáru.
14. Zástrčka do napájecí sítě slouží k vypojení zařízení. Zástrčka do napájecí sítě by měla být vždy přístupná.
15. Nepoužívejte výrobek po delší dobu při vysoké hlasitosti. Výrobek používejte při rozumném nastavení hlasitosti, aby nedocházelo k poškození sluchu.
16. LCD displeje obsahují tekutinu, která může způsobit podráždění nebo otravu. Jestliže vám tekutina vnikne do očí, úst nebo na pokožku, opláchněte místo vodou a vyhledejte lékařskou pomoc.
17. Výrobek nevystavujte dešti a vlhku. Vnikne-li do výrobku voda, zvýší se nebezpečí úrazu elektrickým proudem.
18. Tento výrobek není určen k používání osobami (včetně dětí) s omezenými fyzickými, smyslovými či duševními schopnostmi nebo s nedostatečnými zkušenostmi a znalostmi, jestliže nejsou pod dohledem nebo pokud nebyly ohledně používání výrobku poučeny osobou odpovědnou za jejich bezpečnost. Děti musí být pod dohledem, aby si s výrobkem nehrály. Uchovávejte výrobek mimo dosah dětí.
19. Při otevírání a zavírání krytu akumulátoru si počínejte opatrně, abyste si neskrýpli prsty.
20. Po nasazení a sejmutí akumulátoru vraťte kryt prostoru akumulátoru na původní místo. Pokud tak neučiníte, může akumulátor z rádia náhodně vypadnout, čímž může vám nebo osobám ve vašem okolí způsobit zranění.
21. Před přenášením rádia vždy zavřete a zajistěte kryt prostoru akumulátoru.
22. Když je rádio napájeno z akumulátoru, je nutné před vyjmutím akumulátoru nejprve rádio vypnout.
23. Dávejte pozor, abyste rádio neupustili ani s ním nenaráželi. Zlomené části krytu mohou pořežat prsty nebo proniknout do těla. U poškozeného rádia může dojít k neočekávanému chování, které může mít za následek požár, výbuch nebo riziko poranění.
24. Výrobek nechte opravovat kvalifikovaným pracovníkem s použitím výhradně identických náhradních dílů. Tím zajistíte zachování bezpečnosti výrobku.
25. Nesnažte se zařízení či akumulátor nijak upravovat nebo opravovat s výjimkou postupů, které jsou uvedeny v návodu k použití a údržbě.

## Důležitá bezpečnostní upozornění pro akumulátor

1. Před použitím akumulátoru si přečtěte všechny pokyny a varovné symboly na (1) nabíječce, (2) akumulátoru a (3) výrobku využíjícím akumulátor.
2. Nerozebírejte akumulátor ani do něj nijak nezasahujte. Může dojít k požáru, nadměrnému zahřátí nebo výbuchu.
3. Pokud se příliš zkrátí provozní doba akumulátoru, přerušte okamžitě práci. V opačném případě existuje riziko přehřívání, popálení nebo dokonce výbuchu.
4. Budou-li vaše oči zasaženy elektrolytem, vypláchněte je čistou vodou a okamžitě vyhledejte lékařskou pomoc. Může dojít ke ztrátě zraku.
5. Akumulátor nezkratujte:
  - (1) Nedotýkejte se svorek žádným vodivým materiálem.
  - (2) Neskladujte akumulátor v nádobě s jinými kovovými předměty, jako jsou hřebíky, mince, apod.
  - (3) Nevystavujte akumulátor vodě a dešti. Zkrat akumulátoru může způsobit velký proudok proudu, přehřátí, možné popálení a dokonce i poruchu.
6. Neskladujte a nepoužívejte nářadí a akumulátor na místech, kde může teplota překročit 50 °C (122 °F).
7. Nespalujte akumulátor, ani když je vážně poškozen nebo úplně opotřeben. Akumulátor může v ohni vybuchnout.
8. Akumulátor nesmí být proražen hřebíkem, řezán, drcen, házen či puštěn na zem, ani nesmí dojít k nárazu tvrdého předmětu do něj. Taková situace může způsobit požár, nadměrné zahřátí či výbuch.

9. **Nepoužívejte poškozené akumulátory.**
10. **Obsažené lithium-iontové akumulátory podléhají právním požadavkům na nebezpečné zboží.**  
V případě komerční přepravy například externími dopravci je třeba dodržet zvláštní požadavky na balení a značení.  
Pro přípravu zboží k přepravě je nutná konzultace s odborníkem na nebezpečný materiál. Dodržujte také případné podrobnější národní předpisy.  
Odkryté kontakty přelepte izolační páskou či jinak zakryjte a akumulátory zabalte tak, aby se v balení nemohly pohybovat.
11. **Při likvidaci akumulátoru jej vyjměte z nářadí a zlikvidujte jej na bezpečném místě. Při likvidaci akumulátoru postupujte podle místních předpisů.**
12. **Accumulátor používejte pouze s výrobky specifikovanými společností Makita.** Instalace akumulátoru do nevhovujících výrobků může způsobit požár, nadměrné zahřívání, explozi nebo únik elektrolytu.
13. **Pokud nářadí delší dobu nepoužíváte, je nutné z něj akumulátor vyjmout.**
14. **Během a po použití se může akumulátor zahřát, což může způsobit popáleniny nebo podráždění. Při manipulaci s horkými akumulátory dávejte pozor.**
15. **Nedotýkejte se koncovky na nářadí ihned po použití, protože ta může být horká a způsobit popáleniny.**
16. **Do koncovek, otvorů a zdířek na akumulátoru se nesmí dostat piliny, prach nebo jiné nečistoty.** To může způsobit zahřátí, vznícení, prasknutí a poruchu nářadí nebo akumulátoru, což může vést k popáleninám nebo zranění osob.
17. **Jestliže nářadí není zkonstruováno tak, že jej lze používat v blízkosti vysokého elektrického napětí, nepoužívejte akumulátor poblíž vedení s vysokým elektrickým napětím.** Mohlo by tím dojít k poruše či selhání nářadí či akumulátoru.
18. **Accumulátor uchovávejte mimo dosah dětí.**

## TYTO POKYNY USCHOVEJTE.

**⚠ UPOZORNĚNÍ:** Používejte pouze originální akumulátory Makita. Používání neoriginálních nebo upravených akumulátorů může způsobit explozi akumulátoru a následný požár, zranění a jiné poškození. Zaniká tím také záruka společnosti Makita na nářadí a nabíječku Makita.

**⚠ UPOZORNĚNÍ:** POUŽITÍM BATERIE NESPRÁVNÉHO TYPU VZNIKÁ RIZIKO VÝBUCHU. Po vhození baterie do ohně nebo rozpálené trouby nebo při rozdrocení či rozřezání baterie může dojít k výbuchu. Ponechání baterie v extrémně vysokých okolních teplotách může mít za následek výbuch nebo únik hořlavých kapalin a plynů. Ponechání baterie v extrémně nízkém tlaku okolního vzduchu může mít za následek výbuch nebo únik hořlavých kapalin a plynů.

## Tipy k zajištění maximální životnosti akumulátoru

1. **Accumulátor nabíjete dříve, než dojde k jeho úplnému vybití. Pokud si povšimnete sníženého výkonu nářadí, vždy jej zastavte a dobijte akumulátor.**
2. **Nikdy nenabíjete úplně nabitý akumulátor. Přebíjení zkracuje životnost akumulátoru.**
3. **Accumulátor dobíjete při pokojové teplotě od 10 °C do 40 °C (50 °F až 104 °F). Před nabíjením nechte horký akumulátor zchladnout.**
4. **Pokud se akumulátor delší dobu nepoužívá (déle než šest měsíců), je nutno jej dobít.**

## Důležitá bezpečnostní upozornění pro nabíjení akumulátoru

### UPOZORNĚNÍ:

1. **TYTO POKYNY USCHOVEJTE – Tento návod obsahuje důležité bezpečnostní a provozní pokyny pro nabíjení akumulátoru.**
2. **Před nabíjením si přečtěte všechny pokyny a výstražné značky na zařízení, adaptéru střídavého proudu a akumulátoru.**
3. **UPOZORNĚNÍ – V zájmu snížení rizika úrazu nabíjete pouze dobijící akumulátory typu Makita. Jiné typy akumulátorů mohou prasknout a způsobit poranění nebo poškození.**
4. **S tímto zařízením nelze použít nedobíjecí akumulátory.**
5. **Použijte zdroj energie s napětím uvedeným na štítku adaptéru střídavého proudu.**
6. **Accumulátor nenabíjete v prostředí s hořlavými kapalinami či plyny.**
7. **Adaptér střídavého proudu nevystavujte dešti, sněhu ani vlhku.**
8. **Adaptér střídavého proudu nepřenašejte za kabel a neodpojujte ho ze zásuvky tahem za kabel.**
9. **Než se pokusíte provádět údržbu nebo čištění, odpojte adaptér střídavého proudu a vyjměte akumulátor. Při odpojování zařízení tahejte za zástrčku, a ne za kabel.**
10. **Neponechávejte adaptér střídavého proudu odpojený od zařízení, když je zapojen do zásuvky elektrické sítě.**
11. **Ujistěte se, že kabel je umístěn tak, abyste na něj nestoupili, nezakopli přes něj nebo ho nepoškodili nebo nenamáhalí.**
12. **Nepoužívejte zařízení s poškozeným kabelem nebo zástrčkou. Jsou-li kabel nebo zástrčka poškozeny, požádejte autorizované servisní středisko Makita o výměnu, aby se předešlo nebezpečí.**
13. **Nepoužívejte zařízení, pokud utrpělo silný náraz, pád nebo bylo jinak poškozeno; svěřte jej kvalifikovanému opraváři. Nesprávné použití nebo opětovná montáž mohou způsobit riziko úrazu elektrickým proudem nebo požár.**
14. **Nenabíjete akumulátor, pokud je pokojová teplota NIŽŠÍ NEŽ 10°C (50°F) nebo VYŠŠÍ NEŽ 40°C (104°F). V chladu se nemusí nabíjení spustit.**

15. **Nepoužívejte s adaptérem střídavého proudu zvyšovací transformátor, motorový generátor nebo síťovou zásuvku DC.**
16. **Zajistěte, aby ventilační otvory nabiječky nebyly ničím překryté nebo ucpané.**
17. **Nezapojujte ani neodpojujte kabel a adaptér střídavého proudu mokřýma rukama.**
18. **Nevyjímejte ani nevkládejte akumulátor mokřýma rukama.**

## ÚVOD

### Popis součástí

#### Tělo

- **Obr.1:** a) Levá strana b) Zpředu c) Pravá strana d) Zezadu (kryt akumulátoru zavřený) e) Zezadu (kryt akumulátoru otevřený) f) Shora

1	Držadlo	2	Zahnutá tyčová anténa	3	Reproduktor	4	Tlačítko nabídka/info
5	Knoflík pro hlasitost/ladění/volbu	6	Vstupní zásuvka (AUX IN 1)	7	Napájecí port USB	8	Zásuvka DC IN
9	Hák pro adaptér střídavého proudu	10	Otvírák	11	Kryt akumulátoru	12	Prostor pro LXT akumulátor
13	Prostor pro CXT akumulátor	14	Vstupní zásuvka (AUX IN 2)	15	Napájecí port USB	16	Prostor pro akumulátor (zakrývající záložní akumulátory)
17	Kryt prostoru akumulátoru	18	Napájecí kabel	19	Adaptér střídavého proudu	-	-

#### Tlačítka a displej LCD

##### ► Obr.2

1	Tlačítko zapnutí / časovače spánku	2	Tlačítko volby zdroje	3	Tlačítko rádiového budíku	4	Tlačítko pípacího budíku
5	Ikona „ČASOVAČ BUDÍKU“	6	Ikona „ČASOVAČ REPRODUKTORU“	7	Ikona pro zpoždění nabíjení	8	Pásmo
9	Ikona pro časovač spánku	10	Kontrolka PM pro hodiny	11	Symbol stereo	12	Kontrolka žádného napájení
13	Ikona chyby při nabíjení	14	Ukazatel stavu a kapacity akumulátoru	15	Ukazatel pro napájení střídavým proudem	16	Hodiny
17	Informační oblast	18	Přednastavené stanice / Tlačítko Preset 1 nastaveno jako párovací tlačítko pro Bluetooth®	-	-	-	-

**POZNÁMKA:** DAB dokáže zachytit jen model DMR301.

### Instalace záložních baterií

**POZNÁMKA:** Záložní baterie uvnitř zařízení zabraňují tomu, aby se vymazaly uložené údaje.

1. Vytáhněte prostor akumulátoru, čímž se uvolní, a pak otevřete kryt akumulátoru.

► **Obr.3:** 1. Kryt prostoru akumulátoru 2. Kryt akumulátoru

2. Vyměňte kryt záložního akumulátoru a vložte 2 nové baterie UM-3 (velikosti AA). Ujistěte se, že jsou baterie vloženy správně ohledně polarity, jak je znázorněno uvnitř prostoru.

► **Obr.4:** 1. Kryt prostoru pro záložní baterie

3. Zavřete kryt prostoru pro záložní baterie.

# POPIS FUNKCÍ

## Nasazení a sejmutí akumulátoru

**▲ UPOZORNĚNÍ:** Při nasazování či snímání akumulátoru pevně držte nářadí i akumulátor. V opačném případě vám může rádio nebo akumulátor vyklouznout z rukou a mohlo by dojít k jejich poškození či ke zranění.

Vytáhněte prostor akumulátoru, čímž se uvolní, a pak otevřete kryt akumulátoru.

Při nasazování akumulátoru vyrovnejte jazýček na bloku akumulátoru s drážkou v krytu a zasuňte akumulátor na místo. Akumulátor zasuňte na doraz, až zacvakne na své místo. Není-li tlačítko zcela zajištěno, uvidíte na jeho horní straně červený indikátor.

► **Obr.5:** 1. LXT akumulátor 2. CXT akumulátor 3. Červený indikátor 4. Tlačítko

Chcete-li akumulátor sejmout, vysuňte jej se současným přesunutím tlačítka na přední straně akumulátoru. Po instalaci/odstranění akumulátoru nezapomeňte zavřít kryt.

**▲ UPOZORNĚNÍ:** Akumulátor zasunujte vždy zcela tak, aby nebyl červený indikátor vidět. Jinak by mohl akumulátor ze zařízení vypadnout a způsobit zranění osobě či přihlížejícím osobám.












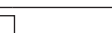




**▲ UPOZORNĚNÍ:** Akumulátor nenasazujte násilím. Nelze-li akumulátor zasunout snadno, nevkládáte jej správně.

## Indikace zbývajcí kapacity akumulátoru

**Pouze pro akumulátory s diodovým ukazatelem**

► **Obr.6:** 1. Kontrolky 2. Tlačítko kontroly

Stisknutím tlačítka kontroly na akumulátoru zjistíte zbývajcí kapacitu akumulátoru. Kontrolky indikátoru se na několik sekund rozsvítí.

Kontrolky			Zbývajcí kapacita
 Svítí	 Nesvítí	 Bliká	
			75 % až 100 %
			50 % až 75 %
			25 % až 50 %
			0 % až 25 %
			Nabíje akumulátor.
(Pouze pro LXT akumulátor)			
			Došlo pravděpodobně k poruše akumulátoru.
			
(Pouze pro LXT akumulátor)			

**POZNÁMKA:** Kapacita udávaná indikátorem se může mírně lišit od skutečné kapacity v závislosti na podmínkách používání a teplotě prostředí.

## Používání zahnuté tyčové antény

Když posloucháte rádiové stanice v pásmu FM, narovnejte anténu do pozice dle obrázku.

► **Obr.7:** 1. Zahnutá tyčová anténa

**POZOR:** Zahnutou tyčovou anténu po použití vždy skládajte v původní poloze.

## Používání dodaného adaptéru střídavého proudu

**▲ VAROVÁNÍ:** Před přenášením rádia vždy nejprve odpojte adaptér střídavého proudu. Není-li adaptér střídavého proudu odpojen, může to způsobit elektrický šok.

**▲ VAROVÁNÍ:** Nikdy netahejte za kabel adaptéru střídavého proudu. Jinak může rádio náhodně vypadnout, čímž může vám nebo osobám ve vašem okolí způsobit zranění.

**▲ VAROVÁNÍ:** Adaptér střídavého proudu slouží pouze jako způsob připojení rádia k elektrické síti. Elektrická zásuvka, do které je rádio zapojeno, musí být neustále snadno dostupná.

**▲ VAROVÁNÍ:** Chcete-li rádio vypojit ze sítě, je nutné zcela vyjmout adaptér střídavého proudu ze zásuvky

**▲ VAROVÁNÍ:** Adaptér střídavého proudu používejte pouze s výrobky specifikovanými společností Makita.

**▲ VAROVÁNÍ:** Nedržte napájecí kabel a zástrčku v ústech. Může to způsobit úraz elektrickým proudem.

**▲ VAROVÁNÍ:** Nemanipulujte se zástrčkou s mokryma nebo mastnýma rukama.

**▲ VAROVÁNÍ:** Poškozené nebo zamotané napájecí kabely zvyšují nebezpečí úrazu elektrickým proudem. Je-li kabel poškozený, nechte jej vyměnit v autorizovaném servisu, aby se předešlo nebezpečí úrazu. Nepoužívejte produkt, dokud není opraven.

**▲ VAROVÁNÍ:** Po použití vždy uskladněte adaptér střídavého proudu mimo dosah dětí.

Otevřete kryt a vložte adaptér do zásuvky DC IN na boku rádia. Zapojte adaptér do běžné elektrické zásuvky. Když je rádio napájeno pomocí adaptéru střídavého proudu, bude se na displeji zobrazovat ukazatel pro napájení střídavým proudem (☛).

► **Obr.8:** 1. Kryt 2. Zásuvka DC IN 3. Zástrčka adaptéru



**POZNÁMKA:** Když je používán adaptér, rádio je napájeno z elektrické sítě a akumulátor se nabíjí.

**POZNÁMKA:** Pokud dochází k rušení rádia v pásmu AM kvůli adaptéru střídavého proudu, přesuňte rádio do vzdálenosti více než 30 cm (1 ft) od adaptéru střídavého proudu.

## Vstupní zásuvka AUX

► **Obr.9:** 1. AUX IN 1 2. AUX IN 2

K dispozici jsou dva stereo vstupy 3,5 mm AUX. Jeden je v přední části rádia (AUX IN 1), druhý je umístěn na prostoru akumulátoru (AUX IN 2).

1. Do vstupu typu AUX se zapojují externí zdroje audio signálu, například MP3 nebo CD přehrávač.
2. Opakovaně stiskněte tlačítko volby zdroje , dokud se nezobrazí AUX IN 1 nebo 2.
3. Upravte nastavení hlasitosti na externím zdroji audio signálu, aby bylo dosaženo správné síly signálu. Poté použijte knoflík pro ladění  na rádiu dle potřeby, tak aby byl poslech komfortní.

## Napájení pomocí napájecího portu USB

**! UPOZORNĚNÍ:** Nepřipojujte zdroj napájení do portu USB. V opačném případě hrozí nebezpečí požáru. Port USB je určen pouze k nabíjení nízkonapěťových zařízení. Jestliže nenabíjíte nízkonapěťové zařízení, vždy umístěte na USB port odpovídající kryt.

**! UPOZORNĚNÍ:** Do napájecího USB portu nikdy nezasunujte hřebíky, dráty apod. Jinak může dojít ke zkratu a ten může vyvolat kouř nebo požár.

**POZOR:** Než připojíte zařízení USB k nabíječce, vždy si nejprve zazálohujte data na zařízení USB. Jinak je možné, že dojde ke ztrátě dat.

**POZOR:** Pokud nepoužíváte zařízení USB nebo po jeho nabití, vyjměte kabel USB a uzavřete otvor krytem.

**POZOR:** Nepřipojujte tuto USB zástrčku do USB portu na počítači, protože by to velmi pravděpodobně způsobilo poškození.

**POZNÁMKA:** Nabíječka nemusí být vhodná pro některá zařízení USB.

Na přední a zadní straně rádia se nacházejí napájecí porty USB. Pomocí napájecího portu USB můžete nabíjet zařízení s USB.

► **Obr.10:** 1. Napájecí port USB

1. Připojte USB zařízení, například MP3 nebo CD přehrávač, k napájecímu portu USB pomocí volně prodejného USB kabelu.

2. Stisknutím tlačítka napájení  se rádio zapne.

**POZNÁMKA:** Nezáleží na tom, zda je rádio napájeno z elektrické sítě nebo akumulátoru. USB zařízení můžete nabíjet, když je rádio přepnuto do režimu FM, Bluetooth nebo i režimu AUX, který se zobrazuje při zapojení externího zdroje audio signálu.

**POZNÁMKA:** Maximální hlasitost výstupního reproduktoru se během nabíjení zařízení USB snižuje.




**POZNÁMKA:** USB zásuvka dokáže poskytovat elektrický proud s max. parametry 2,4 A a 5 V (celkem 2 porty).

## Nabíjení akumulátoru

Chcete-li nabít akumulátor pomocí rádia, vložte zástrčku adaptéru do otvoru DC IN a poté zapojte adaptér do elektrické sítě. Poté vložte akumulátor do prostoru pro akumulátor.

► **Obr.11:** 1. LXT akumulátor 2. CXT akumulátor 3. Ukazatel stavu a kapacity akumulátoru

Ukazatel stavu a kapacity akumulátoru bliká, když se akumulátor nabíjí. Stav nabíjení je uveden následovně:

Ukazatel stavu a kapacity akumulátoru	Stav nabíjení
 (bliká)	Nabíjení (méně než 80 %)
 (bliká)	Nabíjení (nabito na 80 % nebo více)
 (neblinká)	Nabito (100 %)

**POZOR:** Nelze zároveň nabíjet LXT a CXT akumulátory.

**POZNÁMKA:** Bude to trvat několik sekund, než se ukazatel stavu a kapacity akumulátoru objeví poté, co je připojen adaptér střídavého proudu do sítě.

**POZNÁMKA:** Je-li adaptér střídavého proudu odpojen z rádia během nabíjení akumulátoru, rádio se vypne na několik sekund a poté se automaticky zapne, přičemž bude napájeno z akumulátoru.

## Hák pro adaptér střídavého proudu

Hák na zadní straně rádia je vhodný k přenášení adaptéru střídavého proudu. Během přenášení svazte kabely s adaptérem střídavého proudu pomocí pásky.

► **Obr.12:** 1. Háček 2. Adaptér střídavého proudu 3. Páska

**POZOR:** Neskladujte adaptér střídavého proudu v prostoru pro akumulátor. Během zavírání krytu by mohl dojít k poškození kabelu.

**POZOR:** Při přenášení rádia vždy uchopte držadlo.

**POZOR:** Dávejte pozor, aby adaptér střídavého proudu zaháknutý v zadní části rádia neupadl.

## Otvírák

V zadní části rádia naleznete otvírák na lahve.



► **Obr.13:** 1. Otvírák

**POZOR:** Během používání otvíráku je nutné rádio pevně držet. Jinak může dojít k tomu, že se rádio převrhne a dojde k poškození či poruše.



**POZOR:** Dávejte pozor, abyste nápoj nevytilili do rádia.

# PRÁCE S NÁŘADÍM

## Zapnutí a vypnutí rádia




Stisknutím tlačítka napájení  se rádio zapne. Dalším stisknutím tlačítka napájení  se rádio vypne.

## Úprava hlasitosti

Otočením knoflíku pro ladění  po směru hodinových ručiček se hlasitost zvýší. Otočením knoflíku pro ladění  proti směru hodinových ručiček se hlasitost sníží.

**POZNÁMKA:** Úprava hlasitosti není dostupná během ladění a některých nastavení.

## Hledání stanic v pásmu AM/FM nebo DAB






1. Stisknutím tlačítka napájení  se rádio zapne.
2. Stisknutím tlačítka pro volbu zdroje  vyberte režim rádia AM/FM nebo DAB.
3. Stiskněte a podržte ovládací knoflík ladění  čímž se provede automatické ladění.

Rádio prohledá stanice v pásmu AM/FM nebo DAB od aktuálně zobrazené frekvence a automaticky se zastaví, když nalezne stanici s dostatečnou silou signálu.

**POZNÁMKA:** Stanice nalezené automatickým laděním závisí na kvalitě příjmu v daném místě, kde se zrovna automatické ladění provádí. Nenajdete-li požadovanou stanici, změňte umístění a proveďte postup výše.

**POZNÁMKA:** Když je dosaženo konce vlnového pásma, rádio bude pokračovat v ladění z druhého konce pásma.

## Ruční hledání stanic – pásmo FM/AM nebo DAB

1. Stisknutím tlačítka napájení  se rádio zapne.
2. Stisknutím tlačítka pro volbu zdroje  vyberte režim rádia FM/AM nebo DAB.
3. Stiskněte knoflík pro ladění .
4. Otáčejte knoflíkem pro ladění , dokud nenaladíte nějakou stanici.
5. Stiskněte knoflík pro ladění a  nastavte tak stanici.




**POZNÁMKA:** Ruční ladění je dostupné, když je na displeji zobrazen nápis „MANUAL TUNING“. Pokud není zobrazen nápis „MANUAL TUNING“, spusťte ruční ladění od začátku.

**POZNÁMKA:** Stanice nalezené ručním laděním závisí na kvalitě příjmu v daném místě, kde se zrovna ruční ladění provádí. Nenajdete-li požadovanou stanici, změňte umístění a proveďte postup výše.

**POZNÁMKA:** Když je dosaženo konce vlnového pásma, rádio bude pokračovat v ladění z druhého konce pásma.




## Nastavení a uložení stanic – pásmo FM/AM nebo DAB

Pro rádio v pásmu FM/AM nebo DAB je možné nastavit 5 stanic. U každého z vlnových pásem se nastavení provádí stejně.

1. Stisknutím tlačítka napájení  se rádio zapne.
2. Stisknutím tlačítka pro volbu zdroje  vyberte požadované vlnové pásmo. Naladte požadovanou rádiovou stanici.
3. Stiskněte a podržte požadované tlačítko s číslem stanice (1 až 5) , dokud se neobjeví nápis „PRESET X STORED“ (X označuje číslo zvoleného tlačítka pro uložení stanice). Stanice bude uložena pod daným číslem (P1 až P5). Opakujte tento postup u všech ostatních požadovaných stanic.

**POZNÁMKA:** Uložené stanice lze výše uvedeným postupem kdykoliv přepsat.

## Vyvolání uložených stanic – pásmo AM/FM nebo DAB

1. Stisknutím tlačítka napájení  se rádio zapne.
2. Stisknutím tlačítka pro volbu zdroje  vyberte režim rádia AM, FM nebo DAB.
3. Stiskněte požadované tlačítko Preset , které obsahuje uloženou stanici.

## Režim zobrazení – FM

Vaše rádio má pro pásmo FM celou řadu různých možností zobrazení.

Název stanice	Zobrazí se název stanice, kterou posloucháte, společně s pásmem a frekvencí.
Typ programu	Zobrazí typ stanice podle žánru, například pop, klasická hudba, zprávy atd., rovněž společně s pásmem a frekvencí.
Rádio text	Zobrazí rádio textové zprávy, například zpravodajské informace, společně s pásmem a frekvencí.
Čas/Datum	Zobrazí čas a datum podle aktuálně nastaveného data v rádiu.

## Režimy zobrazení – DAB








Vaše rádio má pro pásmo DAB celou řadu různých možností zobrazení.

Název stanice	Zobrazí název právě poslouchané stanice.
Typ programu	Zobrazí typ stanice podle žánru, například pop, klasická hudba, zprávy atd.
Název multiplexu	Zobrazí název DAB multiplexu, do kterého aktuální stanice patří.
Čas/Datum	Zobrazí čas a datum.
Frekvence a kanál	Zobrazí frekvenci a číslo kanálu právě naladěné DAB stanice.
Přenosová rychlost / Typ audia	Zobrazí přenosovou rychlost digitálního audia a typ audia právě naladěné DAB stanice.
Síla signálu	Zobrazí sílu signálu právě naladěné DAB stanice.








## Nastavení hodin

### Nastavení času a data









**POZNÁMKA:** Vybraný formát času a data je používán také tehdy, když se nastavují budíky.

1. Stiskněte a podržte tlačítko nabídky/info , čímž se dostanete do nabídky pro nastavení.
2. Otočte knoflíkem ladění , dokud se na displeji neobjeví nápis <TIME>, a poté stiskněte knoflík pro ladění  a přejděte do nastavení.
3. Otočte knoflík pro ladění , dokud se na displeji neobjeví nápis <SET 12/24 HOUR>, a poté stiskněte knoflík pro ladění  a přejděte do nastavení.
4. Otočte knoflík pro ladění  a zvolte formát hodin <12 HOUR> nebo <24 HOUR>. Stiskněte knoflík pro ladění  a potvrďte tak volbu.












**POZNÁMKA:** Je-li vybrán 12 hodinový formát, rádio bude používat 12 hodinové zobrazení nastavení.

5. Stiskněte a podržte tlačítko nabídky/info , čímž se dostanete do nabídky pro nastavení.
6. Otočte knoflík pro ladění , dokud se na displeji neobjeví nápis <TIME>, a poté stiskněte knoflík pro ladění  a přejděte do nastavení.
7. Otočte knoflík pro ladění , dokud se na displeji neobjeví nápis <DATE FORMAT>, a poté stiskněte knoflík pro ladění  a přejděte do nastavení.
8. Otočte knoflík pro ladění  a zvolte požadovaný formát data (<DD/MM/YYYY> nebo <MM/DD/YYYY>). Stiskněte knoflík pro ladění  a potvrďte tak volbu.

## Nastavení času

1. Stiskněte a podržte tlačítko nabídky/info .
2. Otočte knoflíkem ladění , dokud se nezobrazí na displeji položka <TIME>. Stiskněte knoflík pro ladění  a nastavte položku.
3. Stiskněte knoflík pro ladění , když se na displeji zobrazuje nápis <SET TIME>, a přejděte do nastavení.
4. Nastavení hodin na displeji začne blikat. Otočte knoflík pro ladění , vyberte požadovanou hodinu a poté stiskněte knoflík pro ladění  a nastavení potvrďte. Otočte knoflík pro ladění , vyberte požadovanou minutu a poté stiskněte knoflík pro ladění  a nastavení potvrďte.







## Nastavení data

1. Stiskněte a podržte tlačítko nabídky/info .
2. Otočte knoflíkem ladění , dokud se nezobrazí na displeji položka <TIME>. Stiskněte knoflík pro ladění  a nastavte položku.
3. Otočte knoflíkem ladění , dokud se nezobrazí na displeji položka <SET DATE>. Stiskněte knoflík pro ladění  a nastavte položku.
4. Otočte knoflík pro ladění , vyberte požadovaný rok a poté stiskněte knoflík pro ladění  a nastavení potvrďte. Otočte knoflík pro ladění , vyberte požadovaný měsíc a poté stiskněte knoflík pro ladění  a nastavení potvrďte. Otočte knoflík pro ladění , vyberte požadované datum a poté stiskněte knoflík pro ladění  a nastavení potvrďte.

## Nastavení budíku

Rádio má dva budíky, které lze nastavit tak, aby používaly zvuk z pásem AM, FM, DAB nebo zvuk pípání. Budík lze nastavit, když je jednotka v pohotovostním režimu, nebo když hraje.



### Nastavení rádiového budíku



1. Stiskněte a podržte tlačítko rádiového budíku  a začne blikat symbol rádiového budíku a hodin, doprovázený pípáním.
2. Když bliká symbol rádiového budíku , otočte knoflík pro ladění , a vyberte hodinu, poté stiskněte knoflík pro ladění  a potvrďte nastavení hodiny. Poté otočte knoflík pro ladění , vyberte požadovanou minutu a poté stiskněte knoflík pro ladění  a potvrďte nastavení minuty.
3. Otočte knoflíkem pro ladění a displej zobrazí volby frekvence pro daný budík.


Volby budíku jsou následující:

ONCE (jednou)	Budík bude zvonit jen jednou
DAILY (každý den)	Budík bude zvonit každý den
WEEKDAYS (pracovní dny)	Budík bude zvonit pouze v pracovních dnech
WEEKENDS (víkend)	Budík bude zvonit pouze o víkendu

Stiskněte knoflík pro ladění  a potvrďte tak nastavení.


4. Otočte knoflík pro ladění , vyberte požadované pásmo (FM, AM, DAB) a poté stiskněte knoflík pro ladění  a nastavení potvrďte.

5. Otočte knoflík pro ladění , vyberte <LAST LISTENED> nebo <PRESET NO.> a poté stiskněte knoflík pro ladění  a nastavení potvrďte.


6. Otočte knoflík pro ladění , vyberte požadovanou hlasitost a poté stiskněte knoflík pro ladění a nastavení potvrďte. Nastavení rádiového budíku je nyní dokončeno.






**POZNÁMKA:** Není-li zvolena nová stanice pro rádiový budík, bude použita poslední stanice.


## Nastavení pípacího budíku s HWS (Humane Wake System, systém příjemného buzení)

Když zvolíte pípací budík s HWS, ozve se pípnutí. Budík začne zvonit a s postupem času se zrychluje. Budík pokračuje ve zvonění po dobu jedné minuty, poté ustane. Po jedné minutě ticha začne budík znovu zvonit. Tento cyklus budíku se opakuje až do doby, než stisknete tlačítko napájení .

**POZNÁMKA:** Pípací budík lze nastavit, i když je rádio vypnuté.


1. Stiskněte a podržte tlačítko pípacího budíku  a začne blikat symbol a hodiny, doprovázený pípáním.

2. Když bliká symbol pípacího budíku , otočte knoflík pro ladění  a vyberte hodinu, poté stiskněte knoflík pro ladění  a potvrďte nastavení hodiny. Poté otočte knoflík pro ladění , vyberte požadovanou minutu a poté stiskněte knoflík pro ladění  a potvrďte nastavení minuty.

3. Otočte knoflíkem pro ladění  a displej zobrazí volby frekvence pro daný budík.


Volby budíku jsou následující:

ONCE (jednou)	Budík bude zvonit jen jednou
DAILY (každý den)	Budík bude zvonit každý den
WEEKDAYS (pracovní dny)	Budík bude zvonit pouze v pracovních dnech
WEEKENDS (víkend)	Budík bude zvonit pouze o víkendu

4. Stiskněte knoflík pro ladění  a potvrďte tak nastavení.

**POZNÁMKA:** U pípacího budíku nelze nastavit hlasitost.


## Když se budík spustí


Chcete-li zrušit zvonící budík, stiskněte tlačítko napájení .




## Vypnutí/zrušení budíků


Chcete-li vypnout aktivní budík, stiskněte a podržte odpovídající tlačítko budíku, čímž se budík zruší.

## Odložení budíku

Když zvoní budík, můžete stisknutím jakéhokoliv tlačítka kromě tlačítka napájení  pozastavit budík na 5 minut. Na displeji se zobrazí „SNOOZE“. Pro nastavení doby ticha postupujte následujícím způsobem:


1. Stiskněte a podržte tlačítko nabídky/info , čímž se dostanete do nabídky pro nastavení.




2. Otočte knoflíkem ladění , dokud se nezobrazí na displeji položka „SNOOZE“. Stiskněte knoflík pro ladění  a nastavte položku. Otočte knoflíkem pro ladění  a upravte dobu ticha na 5, 10, 15 nebo 20 minut.

**POZNÁMKA:** Chcete-li zrušit časovač odložení budíku, když je budík pozastaven, stiskněte tlačítko napájení .


## Časovač spánku

Vaše rádio je možné nastavit tak, aby se po určité době samo vypnulo. Nastavení časovače spánku lze provést v hodnotách 15, 30, 45, 60, 90 nebo 120 minut.

1. Stiskněte a podržte tlačítko napájení , čímž se dostanete do nabídky pro nastavení časovače spánku. Na displeji se zobrazí „SLEEP 60 MINUTES“.


2. Stále držte tlačítko napájení . Na displeji se začnou přepínat různé hodnoty nastavení časovače spánku. Pustte tlačítko napájení , když je na displeji požadovaná hodnota nastavení časovače spánku. Nastavení bude uloženo a ikona pro časovač spánku () se objeví na displeji.


**POZNÁMKA:** Vaše rádio se automaticky vypne, jakmile uběhne nastavená doba časovače spánku.



**POZNÁMKA:** Chcete-li časovač spánku zrušit ještě předtím, než nastavená doba uběhne, stačí stisknout tlačítko napájení  a rádio vypnout.


## Hlasitost

Nízké a vysoké frekvence lze u rádia kompenzovat pomocí nastavení funkce hlasitosti.

1. Stiskněte a podržte tlačítko nabídky/info , čímž se dostanete do nabídky pro nastavení.

2. Otočte knoflíkem ladění , dokud se nezobrazí na displeji položka <LOUDNESS>. Stiskněte knoflík pro ladění a nastavte položku.



3. Otočte knoflík pro ladění , dokud se na displeji neobjeví <ON> nebo <OFF>, a poté stiskněte knoflík pro ladění  a vstupte do nastavení.

**POZNÁMKA:** Chcete-li vypnout funkci hlasitosti, zvolte možnost <OFF> a poté stiskněte tlačítko pro ladění  a potvrďte tak nastavení.

## Poslech hudby přes Bluetooth®

Své zařízení Bluetooth® musíte nejprve spárovat s rádiem, abyste mohli poslouchat hudbu přes rozhraní Bluetooth®. Párováním se vytvoří stálé propojení dvou zařízení, takže se tato dvě zařízení vždy poznají.

### Párování vašeho zařízení Bluetooth®


1. Stiskněte tlačítko pro volbu zdroje  a vyberte funkci Bluetooth®. Na displeji se objeví nápis „READY BLUETOOTH“ a bude blikat „READY“.
2. Aktivujte funkci Bluetooth® na svém zařízení podle návodu k použití a začnete s párováním.
3. Stiskněte a podržte tlačítko párování . Na displeji se objeví nápis „PAIR BLUETOOTH“ a bude blikat. Nyní můžete na svém zařízení Bluetooth® začít s vyhledáváním rádia. Jakmile se na vašem zařízení Bluetooth® objeví název rádia, stiskněte tuto položku na seznamu zařízení Bluetooth®.

**POZNÁMKA:** U některých mobilních telefonů (verze starší než BT2.1 Bluetooth®) bude možná potřeba zadat heslo „0000“.

4. Vaše zařízení Bluetooth® bude spojeno s rádiem. Jakmile je spojeno, objeví se na displeji nápis „CONNECTED BLUETOOTH“.

Nyní můžete přehrávat hudbu ze svého zařízení Bluetooth® na rádiu.

### Přehrávání ze zařízení Bluetooth®, které již bylo spárováno

1. Stiskněte tlačítko pro volbu zdroje  a vyberte funkci Bluetooth®. Na displeji se objeví nápis „READY BLUETOOTH“ a bude blikat „READY“.
2. Vyhledejte a propojte rádio se svým zařízením Bluetooth®. Některá zařízení se mohou s rádiem propojovat automaticky.

Nyní můžete přehrávat hudbu ze svého zařízení Bluetooth® na rádiu.

**POZNÁMKA:** Rádio lze spárovat s maximálně 8 zařízeními Bluetooth®. Jestliže spárujete více zařízení Bluetooth® než je toto číslo, párovací historie bude přepsána počínaje nejstarší verzí.

**POZNÁMKA:** Jestliže rádio vyhledávají zároveň 2 zařízení Bluetooth®, zobrazí se jeho dostupnost na obou zařízeních.



**POZNÁMKA:** Je-li vaše zařízení Bluetooth® dočasně odpojeno od rádia, musíte ho ručně znovu připojit k rádiu.

**POZNÁMKA:** Jestliže se název rádia zobrazuje na seznamu na zařízení Bluetooth®, ale zařízení nelze připojit, odstraňte název rádia ze seznamu a spárujte rádio znovu podle kroků popsaných dříve.

**POZNÁMKA:** Optimální provozní dosah mezi rádiem a spárovaným zařízením je asi 10 metrů (30 ft).

**POZNÁMKA:** Jakákoliv překážka mezi rádiem a zařízením může snížit provozní dosah.








## Odpojení zařízení Bluetooth®

1. Stiskněte a podržte tlačítko párování  po dobu několika sekund, tím se vaše zařízení Bluetooth® odpojí. Nápis „CONNECTED BLUETOOTH“ se změní na „PAIR BLUETOOTH“.
2. Stiskněte tlačítko napájení .

### Jazykové volby

#### Pouze pro DMR301







Rádio nabízí čtyři různé jazyky ovládání: angličtina, italština, francouzština, němčina.

1. Stisknutím tlačítka pro volbu zdroje  vyberte režim rádia DAB.
2. Stiskněte a podržte tlačítko nabídky/info  několik sekund, dokud neuslyšíte pípnutí.
3. Otočte knoflíkem ladění , dokud se nezobrazí na displeji položka <System>. Stiskněte knoflík pro ladění  a nastavte položku.
4. Otáčejte knoflíkem pro ladění  a zvolte možnost <Language>.
5. Otočte knoflík pro ladění , vyberte požadovaný jazyk a poté stiskněte knoflík pro ladění  a nastavení potvrďte.

### Resetování systému







#### Pouze pro DMR301

Jestliže vaše rádio nefunguje správně nebo na displeji chybí nějaké číslice či jsou nekompletní, proveďte následující postup.

1. Stisknutím tlačítka pro volbu zdroje  vyberte režim rádia DAB.
2. Stiskněte a podržte tlačítko nabídky/info  několik sekund, dokud neuslyšíte pípnutí.
3. Otočte knoflíkem ladění , dokud se nezobrazí na displeji položka <System>. Stiskněte knoflík pro ladění  a nastavte položku.
4. Otáčejte knoflíkem pro ladění  a zvolte možnost <Factory Reset>. Stisknutím knoflíku pro ladění  potvrďte nastavení (<Yes>) a bude provedeno plné resetování rádia.

### Verze softwaru

#### Pouze pro DMR301

1. Stisknutím tlačítka pro volbu zdroje  vyberte režim rádia DAB.
2. Stiskněte a podržte tlačítko nabídky/info  několik sekund, dokud neuslyšíte pípnutí.
3. Otočte knoflíkem ladění , dokud se nezobrazí na displeji položka <System>. Stiskněte knoflík pro ladění  a nastavte položku.
4. Otáčejte knoflíkem pro ladění  a vyberte možnost <SW Version>, poté stiskněte knoflík pro ladění  a zobrazí se verze nainstalovaného softwaru.

# ÚDRŽBA

**⚠ UPOZORNĚNÍ:** Před zahájením kontroly nebo údržby zařízení se vždy ujistěte, zda je vypnuté a je vyjmutý akumulátor.

**POZOR:** Nikdy nepoužívejte benzín, benzen, ředidlo, alkohol či podobné prostředky. Mohlo by tak dojít ke změnám barvy, deformacím či vzniku prasklin.

K zachování BEZPEČNOSTI a SPOLEHLIVOSTI výrobku musí být opravy a veškerá další údržba či seřizování prováděny autorizovanými nebo továrními servisními středisky společnosti Makita s využitím náhradních dílů Makita.

# VOLITELNÉ PŘÍSLUŠENSTVÍ

**⚠ UPOZORNĚNÍ:** Pro nářadí Makita popsané v tomto návodu doporučujeme používat následující příslušenství a nástavce. Při použití jiného příslušenství či nástavců může hrozit nebezpečí zranění osob. Příslušenství lze používat pouze pro stanovené účely.

Potřebujete-li bližší informace ohledně tohoto příslušenství, obraťte se na místní servisní středisko společnosti Makita.

- Originální akumulátor a nabíječka Makita

**POZNÁMKA:** Některé položky seznamu mohou být k nářadí přibaleny jako standardní příslušenství. Přibalené příslušenství se může v různých zemích lišit.

## ТЕХНІЧНІ ХАРАКТЕРИСТИКИ

Модель:		DMR300	DMR301
Блок живлення від змінного струму		24 В пост. струму / 5,0 А, позитивний внутрішній гніздовий контакт	
Акумулятор		UM-3 (розмір AA) x 2 для резервного електроживлення Акумулятор СХТ: 10,8 В–12 В пост. струму макс. Акумулятор LXT: 14,4 В–18 В пост. струму	
Діапазон		FM AM	FM AM DAB
Частотний діапазон		<p><b>Для європейських країн:</b> 50 кГц (0,05 МГц/крок)</p> <p><b>Для країн, за винятком європейських:</b> Частотний діапазон зазначено на паспортній табличці радіо. (Частотний діапазон різниться залежно від країни.)</p>	
Bluetooth®	Bluetooth® Bluetooth® QD ID	147189 (Словесний товарний знак і логотипи Bluetooth® є зареєстрованими товарними знаками компанії Bluetooth SIG, Inc.)	
	Версія Bluetooth®	5.0, сертифікована	
	Профілі Bluetooth®	A2DP / AVRCP	
	Потужність передачі	Клас потужності 2	
	Робоча частота	2402 МГц–2480 МГц	
	Максимальна радіочастотна потужність	6,32 дБм (Декларація про відповідність стандартам ЄС)	
	Діапазон передачі	Оптимальний: макс. 10 метрів Можливий: макс. 30 метрів (варіюється залежно від умов експлуатації)	
	Підтримуваний кодек	SBC	
Параметри контуру Динамік		3,5 дюйма, 8 Ом x 2	
Вихідна потужність		10,8 В–12 В пост. струму макс.: 1,2 Вт x 2 14,4 пост. струму: 2,2 Вт x 2 18 В пост. струму: 3,5 Вт x 2	
Вихід USB		USB ТИПУ А x 2 (5 В / 2,4 А ЗАГАЛОМ)	
Напруга під час заряджання акумулятора		Акумулятор СХТ: 10,8 В–12 В пост. струму макс., 3,5 А Акумулятор LXT: 14,4 В–18 В, 3,5 А	
Вхідний контакт		діам. 3,5 мм (AUX IN1/AUX IN2)	
Антенна система		FM: м'яка вигнута штирова антена AM: стрижнева антена	
Розміри (Д x Ш x В)		268 x 185 x 305 мм	
Маса (без касети з акумулятором)		5,9 кг	

- Оскільки наша програма наукових досліджень і розробок триває безперервно, наведені тут технічні характеристики можуть бути змінені без попередження.
- У різних країнах технічні характеристики можуть бути різними.



Текстова марка Bluetooth® та логотипи являються зареєстрованими торговельними марками Bluetooth SIG, Inc., компанія Makita використовує такі марки за ліцензією. Інші торговельні марки та торгові назви належать відповідним власникам.

У таблиці нижче вказано час роботи на одній зарядці в режимі радіо.

Ємність акумулятора	Напруга касети з акумулятором			Час роботи (год.) (за потужності динаміка = 50 мВт + 50 мВт)		Час заряд- жання (хв)
	10,8 В– 12 В макс.	14,4 В	18 В	У режимі радіо або AUX	У режимі Bluetooth® із заряд- жанням через USB	
1,5 А·год	BL1016	-	-	6,3	0,9	31
	-	BL1415N	-	5,6	1,0	27
	-	-	BL1815N	6,1	1,4	27
2,0 А·год	BL1021B	-	-	8,2	1,2	40
	-	-	BL1820B	8,2	1,8	38
3,0 А·год	-	BL1430B	-	9,4	1,7	48
	-	-	BL1830B	11,3	2,5	48
4,0 А·год	BL1041B	-	-	16,4	2,3	75
	-	-	BL1840B	16,0	3,6	67
5,0 А·год	-	-	BL1850B	20,5	4,6	84
6,0 А·год	-	BL1460B	-	19,5	3,6	100
	-	-	BL1860B	24,7	5,5	100

**▲ПОПЕРЕДЖЕННЯ:** Використовуйте лише касети з акумулятором, перелічені вище. Використання будь-яких інших касет з акумулятором може призвести до травмування й/або пожежі.

**ПРИМІТКА:** Деякі касети з акумулятором, які вказано вище, можуть бути недоступними залежно від вашого регіону або місця перебування.

**ПРИМІТКА:** Наведені в таблиці дані, що стосуються часу роботи від акумулятора, є довідковими. Фактичний час роботи може змінюватися залежно від типу акумулятора, умов заряджання або експлуатації.

## Символи

Далі наведено символи, які застосовуються для позначення обладнання. Перед користуванням переконайтеся, що ви розумієте їхнє значення.



Читайте інструкцію з експлуатації.



Тільки для країн ЄС  
Не викидайте електроприлади або акумуляторні батареї разом із побутовими сміттями! Згідно з Європейськими директивами про утилізацію електричного та електронного обладнання та про утилізацію батарей і акумуляторів, а також батарей та акумуляторів, термін служби яких закінчився, та їх використанням із дотриманням національних законів, електричне обладнання, батареї та акумулятори, термін служби яких закінчився, потрібно збирати окремо та відправляти на екологічно чисті підприємства з їхньої переробки.

## Декларації відповідності

Тільки для країн Європи

Декларації відповідності наведено в Додатку А цієї інструкції з експлуатації.

## ПОПЕРЕДЖЕННЯ ПРО ДОТРИМАННЯ ТЕХНІКИ БЕЗПЕКИ

### ВАЖЛИВІ ІНСТРУКЦІЇ З ТЕХНІКИ БЕЗПЕКИ

### ЗБЕРІГАЙТЕ ЦІ ВКАЗІВКИ.

**▲ПОПЕРЕДЖЕННЯ:** Аби уникнути ризику займання, ураження струмом і травмування під час використання електроінструмента, слід дотримуватися основних застережних заходів, а також ознайомитись із зазначеними далі інструкціями.

1. Уважно прочитайте цей посібник перед початком експлуатації. У разі використання зарядного пристрою Makita прочитайте також посібник з експлуатації зарядного пристрою.
2. Чистьте виріб лише сухою ганчіркою. Не використовуйте воду для чищення.

3. Не встановлюйте поблизу джерел тепла, наприклад радіаторів, обігрівачів, печей та інших пристроїв (включаючи підсилювачі), які виробляють тепло.
4. Використовуйте тільки насадки / аксесуари, указані виробником.
5. Вимикайте цей пристрій із розетки під час грози або коли він не використовується протягом тривалого часу.
6. Акумуляторну батарею слід заряджати тільки за допомогою цього радіо або рекомендованим зарядним пристроєм для акумулятора. Зарядний пристрій, який підходить для одного типу акумуляторів, може призвести до пожежі в разі його використання з акумулятором іншого типу.
7. Використовуйте радіо з живленням від акумулятора тільки з призначеними для нього акумуляторними батареями. Використання будь-яких інших акумуляторів може призвести до пожежі.
8. Коли акумуляторна батарея не використовується, тримайте її подалі від таких металевих предметів, як скріпки, монети, ключі, цвяхи, шурупи тощо, які можуть закортити клеми акумулятора. Замикання клем акумулятора може призвести до появи іскор, опіків або пожежі.
9. Уникайте контактів частин тіла з заземленими поверхнями, наприклад із трубами, радіаторами, електроплитами, холодильниками тощо. Ризик ураження електричним струмом підвищується, якщо тіло заземлене.
10. За неналежних умов зберігання з акумулятора може витікати рідина, контакту з якою слід уникати. У разі випадкового потрапляння рідини на тіло уражену частину необхідно промити водою. У разі потрапляння рідини в очі необхідно також звернутися до лікаря. Рідина, що витікає з акумулятора, може спричинити подразнення або опіки.
11. Не використовуйте пошкоджену або модифіковану акумуляторну батарею та радіо. Це може бути небезпечним і спричинити пожежу, вибух або травми.
12. Не піддавайте акумуляторну батарею або інструмент впливу вогню чи надмірної температури. Вплив вогню або температури вище 130 °C (266 °F) може призвести до вибуху.
13. Дотримуйтеся усіх вказівок із заряджання й не заряджайте акумуляторну батарею або інструмент за температури за межами зазначеного в інструкції діапазону. Неправильне заряджання або заряджання за межами вказаного температурного діапазону може призвести до пошкодження акумулятора й підвищити небезпеку займання.
14. Мережевий штепсель використовується як роз'єднувач. Мережевий штепсель завжди має бути у справному стані.
15. Не використовуйте пристрій на високій гучності протягом тривалого часу. Щоб уникнути пошкодження слуху, використовуйте пристрій на помірному рівні гучності.
16. У РК-дисплеї міститься рідина, яка може привести до подразнення й отруєння. У разі потрапляння рідини в очі, до рота або на шкіру промийте водою та зверніться до лікаря.
17. Не піддавайте пристрій впливу дощу або вологи. У випадку потрапляння води в пристрій підвищується ризик ураження електричним струмом.
18. Цей пристрій не призначений для використання особами (у тому числі дітьми) з обмеженими фізичними, сенсорними або розумовими здібностями й особами з недостатнім досвідом і знаннями, за виключенням випадків, коли за ними встановлено нагляд або особа, відповідальна за їх безпеку, надала їм інструкції стосовно використання цього пристрою. Не допускайте, щоб діти грався з цим пристроєм. Зберігайте пристрій у недоступному для дітей місці.
19. Не затисніть пальці, коли відкриваєте та закриваєте кришку акумуляторного відсіку.
20. Після встановлення або вилучення касети з акумулятором поверніть кришку комірki акумулятор в початкове положення. Якщо цього не зробити, касета може випадково випасти з радіо й завдати травми вам або людям, що перебувають поруч.
21. Перед переміщенням радіо завжди закривайте й замикайте кришку комірki акумулятора.
22. Якщо електроживлення радіо здійснюється від касети з акумулятором, вимкніть радіо перед витяганням касети з акумулятором.
23. Будьте уважні, щоб не впустити або не вда-рвати радіо. Через зламаный корпус можна порізати пальці або отримати колоту рану. Експлуатація пошкодженого радіо може бути небезпечною та спричинити пожежу, вибух або травму.
24. Сервісне обслуговування пристрою має виконуватися кваліфікованим фахівцем із ремонту й тільки з використанням ідентичних запасних частин. Це забезпечить надійність пристрою в належному стані.
25. Не робіть спроб самостійно відремонтувати прилад чи акумуляторну батарею або внести зміни в їхню конструкцію; дотримуйтеся інструкцій з експлуатації.

### Важливі інструкції з безпеки для касети з акумулятором

1. Перед тим як користуватися касетою з акумулятором, слід прочитати всі інструкції та застережні знаки щодо (1) зарядного пристрою акумулятора, (2) акумулятора та (3) виробів, що працюють від акумулятора.
2. Не розбирайте касету з акумулятором і не змінюйте її конструкцію. Це може призвести до пожежі, перегріву або вибуху.
3. Якщо період роботи дуже покоротшав, слід негайно припинити користування. Це може призвести до виникнення ризику перегріву, опіку та навіть вибуху.

4. У разі потрапляння електроліту в очі слід промити їх чистою водою та негайно звернутися до лікаря. Це може призвести до втрати зору.
  5. Не закоротіть касету з акумулятором.
    - (1) Не слід торкатися клем будь-яким струмопровідним матеріалом.
    - (2) Не слід зберігати касету з акумулятором у ємності з іншими металевими предметами, такими як цвяхи, монети тощо.
    - (3) Не залишайте касету з акумулятором під дощем, запобігайте контакту з водою.
- Коротке замикання може призвести до появи значного струму, перегріву, можливих опіків та навіть виходу з ладу.
6. Не слід зберігати й використовувати інструмент і касету з акумулятором у місцях, де температура може сягнути чи перевищити 50 °C (122 °F).
  7. Не слід спалювати касету з акумулятором, навіть якщо вона була неодноразово пошкоджена або повністю спрацьована. Касета з акумулятором може вибухнути у вогні.
  8. Заборонено забивати цвяхи в касету з акумулятором, різати, ламати, кидати, впускати касету з акумулятором або вдаряти її твердим предметом. Це може призвести до пожежі, перегріву або вибуху.
  9. Не слід використовувати пошкоджений акумулятор.
  10. Літій-іонні акумулятори, що містяться в інструменті, мають відповідати вимогам законів про небезпечні товари.

Під час транспортування за допомогою комерційних перевезень, наприклад із залученням третьої сторони та експедиторів, необхідно дотримуватись особливих вимог, вказаних на пакуванні й у маркуванні.

Під час підготування позиції до відправлення необхідно проконсультуватись зі спеціалістом з небезпечних матеріалів. Крім того, слід виконувати більш докладні національні настанови, якщо такі є.

Заклейте відкриті контакти стрічкою або заховайте їх і запакуйте акумулятор таким чином, щоб він не міг рухатися в пакуванні.

11. Для утилізації касети з акумулятором витягніть її з інструмента та утилізуйте безпечним способом. Дотримуйтеся норм місцевого законодавства щодо утилізації акумуляторів.
12. Використовуйте акумулятори лише з виробами, указаними компанією Makita. Установлення акумуляторів у невідповідні вироби може призвести до пожежі, надмірного нагрівання, вибуху чи витoku електроліту.
13. Якщо інструментом не користуватимуться протягом тривалого періоду часу, вийміть акумулятор з інструмента.
14. Під час і після використання касета з акумулятором може нагріватися, що може стати причиною опіків або низькотемпературних опіків. Будьте обережні під час поводження з гарячою касетою з акумулятором.

15. Не торкайтеся контактів інструмента відразу після використання, оскільки він може бути досить гарячим, щоб викликати опіки.
16. Не допускайте, щоб уламки, пил або земля прилипали до контактів, отворів і пазів на касеті з акумулятором. Це може призвести до перегріву, займання, вибуху та виходу з ладу інструмента або касети з акумулятором і спричинити опіки або травми.
17. Якщо інструмент не розраховано на використання поблизу високовольтних ліній електропередач, не використовуйте касету з акумулятором поблизу високовольтних ліній електропередач. Це може призвести до несправності, поломки інструмента або касети з акумулятором.
18. Тримайте акумулятор у недоступному для дітей місці.

## ЗБЕРІГАЙТЕ ЦІ ВКАЗІВКИ.

**⚠ОБЕРЕЖНО:** Використовуйте тільки акумулятори Makita. Використання акумуляторів, інших ніж оригінальні акумулятори Makita, або акумуляторів, конструкцію яких було змінено, може призвести до вибуху акумулятора і спричинити пожежу, травму або пошкодження. У зв'язку з цим також буде анульовано гарантію Makita на інструмент Makita і на зарядний пристрій.

**⚠ОБЕРЕЖНО:** НЕБЕЗПЕКА ВИБУХУ В РАЗІ УСТАНОВКИ АКУМУЛЯТОРА НЕПРАВИЛЬНОГО ТИПУ. Утилізація акумулятора спалюванням у вогні або гарячій печі, механічним руйнуванням або розрізанням може призвести до вибуху. Вплив на акумулятор надзвичайно високих температур може призвести до вибуху або витoku легкозаймистої рідини або газу. Вплив на акумулятор надзвичайно низького тиску повітря може стати причиною вибуху або витoku легкозаймистої рідини або газу.

## Поради з забезпечення максимального строку експлуатації акумулятора

1. Касету з акумулятором слід заряджати до того, як він розрядиться повністю. Завжди слід зупинити роботу інструмента та зарядити акумулятор, якщо ви помітили зменшення потужності інструмента.
2. Ніколи не слід заряджати повторно повністю заряджену касету з акумулятором. Перезарядження скорочує строк експлуатації акумулятора.
3. Заряджайте касету з акумулятором при кімнатній температурі 10°C - 40°C (50°F - 104°F). Перед тим як заряджати касету з акумулятором, слід зачекати, доки вона охолоне.
4. Якщо касета з акумулятором не використовувалася тривалий час (понад шість місяців), її слід зарядити.

## Важливі правила техніки безпеки стосовно заряджання акумулятора

### ОБЕРЕЖНО!

- ЗБЕРЕЖІТЬ ЦЕЙ ПОСІБНИК** – цей посібник містить важливу інформацію з техніки безпеки та інструкції з експлуатації зарядного пристрою для акумуляторів.
- Перед початком заряджання ознайомтеся з усіма інструкціями та попереджувальними написами на цьому пристрої, блоці живлення від змінного струму та касеті з акумулятором.
- ОБЕРЕЖНО!** Аби зменшити ризик травмування, заряджайте лише акумулятори Makita. Під час спроби зарядити інші акумулятори вони можуть вибухнути й завдати травм і шкоди майну.
- Цей пристрій не призначений для перезаряджання неперезаряджуваних батарей.
- Використовуйте джерело живлення, напруга якого відповідає напрузі, зазначеній на паспортній табличці блока живлення від змінного струму.
- Не заряджайте касети з акумулятором за наявності поблизу займистих рідин чи газів.
- Захищайте блок живлення від змінного струму від дощу, снігу або впливу вологи.
- Заборонено переносити блок живлення від змінного струму за шнур або висмикувати його з розетки.
- Перед виконанням технічного обслуговування або очищення вимкніть блок живлення від змінного струму та вийміть касету з акумулятором. Для від'єднання пристрою від розетки слід тягнути не за шнур, а за штепсель.
- Не залишайте блок живлення від змінного струму під'єднаним до мережі та від'єднаним від приладу.
- Стежте, аби шнур перебував у безпечному місці, аби уникнути механічного навантаження на шнур (наприклад, якщо на нього наступлять чи переплетяться через нього) і його пошкодження.
- Не використовуйте цей пристрій із пошкодженим шнуром або штепселем. У разі пошкодження шнура чи штепселя зарядного пристрою зверніться до авторизованого сервісного центру Makita для заміни пошкодженого елемента.
- Заборонено використовувати й розбирати пристрій після його падіння, сильного удару чи інших пошкоджень; пристрій має оглянути кваліфікований фахівець із технічного обслуговування. Неправильне використання чи повторне збирання пристрою можуть стати причиною ураження струмом чи пожежі.
- Не заряджайте касету з акумулятором, якщо температура в приміщенні є НИЖЧОЮ за 10 °C (50 °F) або ПЕРЕВИЩУЄ 40 °C (104 °F). Якщо температура є заниженою, процес заряджання може не розпочатися.
- Заборонено використовувати блок живлення від змінного струму з підвищувальним трансформатором, двигун-генератором або розеткою постійного струму.
- Стежте за тим, щоб вентиляційні отвори цього пристрою не були закриті або засмічені.
- Заборонено вставляти шнур живлення в розетку, витягувати його та блок живлення від змінного струму з розетки вологими руками.
- Заборонено встановлювати або витягувати касету з акумулятором вологими руками.

## ВСТУП

### Опис деталей

#### Корпус

- **Рис. 1:** а) Лівий бік б) Передня частина с) Правий бік d) Задня частина (кришка акумуляторного відсіку замкнута) е) Задня частина (кришка акумуляторного відсіку відкрита) ф) Верхня частина

1	Ручка	2	М'яка вигнута штирова антена	3	Динамік	4	Кнопка меню / довідки
5	Ручка регулювання гучності / налаштування станцій / вибору	6	Додатковий вхідний роз'єм (AUX IN 1)	7	Порт подачі живлення USB	8	Гніздо DC IN (вхід електроживлення пост. струму)
9	Гачок для адаптера змінного струму	10	Відкривачка для пляшок	11	Кришка акумуляторного відсіку	12	Гніздо для касети з акумулятором LXT
13	Гніздо для касети з акумулятором SXT	14	Додатковий вхідний роз'єм (AUX IN 2)	15	Порт подачі живлення USB	16	Акумуляторний відсік (під кришкою – акумулятори резервного живлення)
17	Кришка комірки акумулятора	18	Шнур живлення	19	Блок живлення від змінного струму	-	-

1	Кнопка електроживлення / таймера вимкнення	2	Кнопка вибору джерела	3	Кнопка будильника «радіо»	4	Кнопка будильника «зумер»
5	Значок «ТАЙМЕР ДЛЯ БУДИЛЬНИКА»	6	Значок «ТАЙМЕР ДЛЯ ДИНАМІКА»	7	Значок затримки заряджання	8	Діапазон
9	Значок таймера вимкнення	10	Індикатор часу після полудня (PM) за 12-годинного формату	11	Символ стереосигналу	12	Індикатор відсутності електроживлення
13	Значок помилки в разі збою заряджання	14	Індикатор стану / ємності акумулятора	15	Індикатор для джерела живлення змінного струму	16	Годинник
17	Інформаційна ділянка	18	Попередньо встановлені станції / Попереднє встановлення кнопки 1 на ввімкнення сполучення через Bluetooth®	-	-	-	-

**ПРИМІТКА:** Прийом радіостанцій DAB можливий тільки в моделі DMR301.

## Установлення акумуляторів резервного живлення

**ПРИМІТКА:** Наявність у цьому відсіку акумуляторів резервного живлення дає змогу запобігти втраті даних із пам'яті попередньо встановлених станцій.

1. Потягніть за відсік акумулятора, щоб розблокувати його, і відкрийте кришку акумуляторного відсіку.  
► **Рис.3:** 1. Кришка комірки акумулятора 2. Кришка акумуляторного відсіку
2. Зніміть кришку акумуляторного відсіку й установіть 2 нових акумулятори UM-3 (розмір AA). Переконайтеся в тому, що під час установлення акумуляторів дотримано полярність (див. рисунок усередині відсіку).  
► **Рис.4:** 1. Кришка акумуляторного відсіку резервного живлення
3. Закрийте кришку акумуляторного відсіку резервного живлення.

## ОПИС РОБОТИ

### Встановлення та зняття касети з акумулятором

**⚠ОБЕРЕЖНО:** Під час установлення або зняття касети з акумулятором слід міцно тримати інструмент і касету з акумулятором. Якщо утримувати радіо та касету з акумулятором недостатньо міцно, вони можуть вислизнути з рук, що може призвести до пошкодження радіо й касети з акумулятором або спричинити травми.

Потягніть за відсік акумулятора, щоб розблокувати його, і відкрийте кришку акумуляторного відсіку. Щоб установити касету з акумулятором, слід сумістити виступ на касеті з акумулятором із пазом у корпусі та вставити касету на місце. Її необхідно вставити повністю, аж доки не почуєте клацання. Якщо на верхній частині кнопки помітний червоний індикатор, це означає, що касета з акумулятором установлена не до кінця.

- **Рис.5:** 1. Касета з акумулятором LXT 2. Касета з акумулятором CXT 3. Червоний індикатор 4. Кнопка

Щоб зняти касету з акумулятором, слід витягнути її з інструмента, натиснувши на кнопку в передній частині касети.

Після встановлення або зняття касети з акумулятором не забудьте закрити кришку акумуляторного відсіку.

**⚠ОБЕРЕЖНО:** Завжди вставляйте касету з акумулятором повністю, аж поки червоний індикатор стане невидимим. Якщо цього не зробити, касета може випадково випасти з інструмента та завдати травми вам або людям, що знаходяться поряд.

**⚠ОБЕРЕЖНО:** Не встановлюйте касету з акумулятором із зусиллям. Якщо касета не вставляється легко, то це означає, що ви її неправильно вставляєте.

## Відображення залишкового заряду акумулятора

Тільки для касет з акумулятором, які мають індикатори

► Рис.6: 1. Індикаторні лампи 2. Кнопка перевірки

Натисніть кнопку перевірки на касеті з акумулятором для відображення залишкового ресурсу акумулятора. Індикаторні лампи загоряться на кілька секунд.

Індикаторні лампи			Залишковий ресурс
Горить	Вимк.	Блимає	
			від 75 до 100%
			від 50 до 75%
			від 25 до 50%
			від 0 до 25%
 (тільки для акумулятора LXT)			Зарядіть акумулятор.
 ↑ ↓  (тільки для акумулятора LXT)			Можливо, акумулятор вийшов з ладу.

**ПРИМІТКА:** Залежно від умов використання та температури оточуючого середовища показання можуть незначним чином відрізнятися від дійсного ресурсу.

## Використання м'якої вигнутої штирової антени

Під час прослуховування FM-радіостанцій підніміть м'яку вигнуту штирову антену, як показано на рисунку.

► Рис.7: 1. М'яка вигнута штирова антена

**УВАГА:** Після використання завжди складуйте м'яку вигнуту штирову антену в початкове положення.

## Використання блока живлення від змінного струму, що входить до комплекту

**ПОПЕРЕДЖЕННЯ:** Завжди повністю від'єднайте блок живлення від змінного струму перед тим, як перемістити радіо. Якщо не витягти блок живлення від змінного струму, це може призвести до ураження електричним струмом.

**ПОПЕРЕДЖЕННЯ:** Не тягніть та/або не перетягайте блок живлення від змінного струму за шнур. В іншому випадку радіо може випадково впасти й завдати травму вам або іншим людям.

**ПОПЕРЕДЖЕННЯ:** Блок живлення від змінного струму використовується як засіб підключення радіо до мережі електроживлення. До штепсельної розетки, до якої підключено радіо, під час нормальної експлуатації слід забезпечити безперешкодний доступ.

**ПОПЕРЕДЖЕННЯ:** Для від'єднання радіо слід повністю витягти шнур блока живлення від змінного струму зі штепсельної розетки

**ПОПЕРЕДЖЕННЯ:** Використовуйте тільки блок живлення від змінного струму, що поставляється з виробом, або вказаний компанією Makita.

**ПОПЕРЕДЖЕННЯ:** Не тримайте кабель електроживлення та штепсель ротом. Це може призвести до ураження електричним струмом.

**ПОПЕРЕДЖЕННЯ:** Не торкайтеся вилки мокрою чи масною рукою.

**ПОПЕРЕДЖЕННЯ:** Ушкоджений або сплутаний шнур підвищує ризик ураження електричним струмом. Щоб не створювати загроз безпеки, пошкоджений кабель слід замінити в авторизованому сервісному центрі. Не користуйтеся пристроєм із невідремтованим кабелем.

**ПОПЕРЕДЖЕННЯ:** Після використання зберігайте блок живлення від змінного струму в недоступному для дітей місці.

Відкрийте кришку та вставте штепсель адаптера в гніздо DC IN на боці радіо. Вставте штепсель адаптера в стандартну електричну розетку. Якщо електроживлення радіо здійснюється від блока живлення від змінного струму, на дисплеї відобразиться індикатор живлення від джерела живлення змінного струму (☛).

► Рис.8: 1. Кришка 2. Гніздо DC IN (вхід електроживлення пост. струму) 3. Штепсель блока живлення



**ПРИМІТКА:** За використання блока живлення радіо живиться від розетки, а касета з акумулятором заряджається.

**ПРИМІТКА:** У разі перешкод у діапазоні AM від адаптера змінного струму відсуньте радіо від адаптера змінного струму на відстань понад 30 см (1 фут).

## Додатковий вхідний роз'єм

► **Рис.9:** 1. Вхід AUX IN 1 2. Вхід AUX IN 2

Передбачено два додаткових вхідних стереороз'ємів 3,5 мм. Один із роз'ємів розташовано на передній частині радіо (AUX IN 1); другий роз'єм розташовано в акумуляторному відсіку (AUX IN 2).

1. Під'єднайте зовнішнє джерело звуку, наприклад програвач MP3 або програвач компакт-дисків, до додаткового вхідного роз'єму.
2. Кілька разів натисніть і відпустіть кнопку вибору джерела , поки не відобразиться AUX IN 1 або 2.
3. Налаштуйте рівень гучності на зовнішньому джерелі звуку, щоб забезпечити відповідний рівень сигналу. Після цього скористайтеся ручкою налаштування станцій  на радіо для комфортного прослуховування.

## Зарядження через порт подачі живлення USB

**⚠ ОБЕРЕЖНО:** Не підключайте джерело живлення до USB-порту. Інакше існує ризик виникнення пожежі. USB-порт призначений тільки для зарядження низьковольтних пристроїв. Завжди закривайте USB-порт кришкою, коли він не використовується для зарядження низьковольтних пристроїв.

**⚠ ОБЕРЕЖНО:** Не вставляйте цвях, дріт тощо до порту живлення USB. В іншому випадку коротке замикання може стати причиною задилення й пожежі.

**УВАГА:** Перед підключенням пристрою USB до зарядного пристрою завжди створюйте резервні копії даних, що перебувають на пристрої USB. В іншому випадку ваші дані можуть бути випадково втрачені.


**УВАГА:** Якщо ви не використовуєте USB-кабель (або після зарядження), від'єднайте його й закрийте кришку.

**УВАГА:** Не підключайте цей роз'єм USB до USB-порту на ПК, оскільки існує висока ймовірність поломки пристроїв.

**ПРИМІТКА:** Зарядний пристрій не може подавати живлення на деякі пристрої USB.

На передній і задній частині радіо є порти подачі живлення USB. Пристрій USB можна зарядити через порт подачі живлення USB.

► **Рис.10:** 1. Порт подачі живлення USB

1. Підключіть пристрій USB, наприклад програвач MP3 або програвач компакт-дисків, до порту подачі живлення USB за допомогою кабелю USB, наявного в продажі.
2. Щоб увімкнути радіо, натисніть кнопку електроживлення .

**ПРИМІТКА:** Незалежно від того, чи здійснюється електроживлення радіо від мережі змінного струму чи від акумулятора, можна заряджати пристрій USB за ввімкненого радіо, що працює в режимі FM, Bluetooth або AUX, який стає доступним під час підключення зовнішнього джерела звуку.

**ПРИМІТКА:** Під час заряджання пристрою USB максимальна гучність через динаміки та вихідна потужність будуть зменшуватися.




**ПРИМІТКА:** Через гніздо USB подається електричний струм із максимальними параметрами 2,4 А, 5 В (разом на 2 роз'єми).

## Зарядження касети з акумулятором

Щоб зарядити касету з акумулятором за допомогою цього радіо, вставте штекер блока живлення в розетку DC IN, а потім підключіть його до мережі. Після цього вставте касету з акумулятором у гніздо.

► **Рис.11:** 1. Касета з акумулятором LXT 2. Касета з акумулятором SXT 3. Індикатор стану / ємності акумулятора

Індикатор стану / ємності акумулятора блимає під час зарядження касети з акумулятором. Статус зарядження вказано нижче.

Індикатор стану / ємності акумулятора	Статус зарядження
 (блимає)	Зарядження (менше 80 %)
 (блимає)	Зарядження (акумулятор заряджений на 80 % або більше)
 (не блимає)	Заряджено (100 %)

**УВАГА:** Касети з акумуляторами LXT і SXT не можна заряджати одночасно.

**ПРИМІТКА:** Через кілька секунд після підключення блока живлення від змінного струму до електромережі з'явиться індикатор стану / ємності акумулятора.

**ПРИМІТКА:** Якщо блок живлення від змінного струму відключити від радіо під час зарядження акумулятора, радіо вимкнеться на кілька секунд, а потім автоматично ввімкнеться та працюватиме від акумулятора.

## Гачок для блока живлення від змінного струму

Гачок на задній частині радіо призначений для перенесення блока живлення від змінного струму. Під час перенесення стягніть шнури та прикріпіть їх до блока живлення від змінного струму ремінцем.

► **Рис.12:** 1. Гачок 2. Блок живлення від змінного струму 3. Ремінець

**УВАГА:** Не зберігайте блок живлення від змінного струму в акумуляторному відсіку. Під час закриття кришки акумуляторного відсіку можна затиснути й пошкодити шнур.

**УВАГА:** Під час переміщення радіо тримайте його за ручку.

**УВАГА:** Не впусіть блок живлення від змінного струму, прикріплений за гачок до задньої частини радіо.

## Відкривачка для пляшок

На задній частині радіо є відкривачка для пляшок.



► **Рис.13:** 1. Відкривачка для пляшок

**УВАГА:** Під час використання відкривачки для пляшок міцно втримуйте радіо. Недотримання цієї вимоги може привести до перекидання радіо, а також до пошкодження або несправності.



**УВАГА:** Будьте обережні, щоб не пролити напій на радіо під час відкривання кришки пляшки.

## РОБОТА

### Увімкнення / вимкнення радіо




Щоб увімкнути радіо, натисніть кнопку електроживлення . Для вимкнення радіо натисніть кнопку електроживлення  ще раз.

### Регулювання рівня гучності

Для збільшення гучності поверніть ручку налаштування станцій  за годинниковою стрілкою. Щоб зменшити гучність, поверніть ручку налаштування станцій  проти годинникової стрілки.

**ПРИМІТКА:** Регулювання гучності недоступне під час налаштування станцій і зміни деяких параметрів.

## Налаштування станцій у діапазоні AM/FM або DAB






1. Натисніть кнопку електроживлення , щоб увімкнути радіо.
2. Натисніть кнопку вибору джерела , щоб вибрати режим радіо AM/FM або DAB.
3. Щоб виконати налаштування станцій автоматично, натисніть і втримуйте ручку налаштування .

Радіо почне сканування в діапазоні AM/FM або DAB з поточної частоти, що відображається, й автоматично припинить сканування, коли буде знайдено станцію з сигналом достатньої потужності.

**ПРИМІТКА:** Радіостанції, які будуть знайдені під час налаштування, варіюються залежно від чутливості прийому в місці, де виконується налаштування. Якщо бажану станцію не знайдено, змініть місце розташування й виконайте описану вище процедуру.

**ПРИМІТКА:** Після досягнення кінця смуги частот радіо відновить налаштування станцій із протилежного кінця смуги частот.

## Ручне налаштування станцій – FM/AM або DAB

1. Натисніть кнопку електроживлення , щоб увімкнути радіо.
2. Щоб вибрати режим радіо FM/AM або DAB, натисніть кнопку вибору джерела .
3. Натисніть ручку налаштування станцій .
4. Щоб налаштуватися на станцію, поверніть ручку налаштування станцій .
5. Для налаштування натисніть ручку налаштування станцій .




**ПРИМІТКА:** Ручна налаштування доступне, коли на дисплеї відображається повідомлення MANUAL TUNING (Ручне налаштування станцій). Якщо повідомлення MANUAL TUNING (Ручне налаштування станцій) не відображається, запустіть ручне налаштування з початку.

**ПРИМІТКА:** Радіостанції, які будуть знайдені під час налаштування вручну, варіюються залежно від чутливості прийому в місці, де виконується налаштування вручну. Якщо бажану станцію не знайдено, змініть місце розташування й виконайте описану вище процедуру.

**ПРИМІТКА:** Після досягнення кінця смуги частот радіо відновить налаштування станцій із протилежного кінця смуги частот.




## Попереднє налаштування станцій у режимі FM/AM або DAB

Для діапазонів FM/AM або DAB передбачено по 5 попередньо встановлених станцій. Вони використовуються однаково для кожної смуги частот.

1. Натисніть кнопку електроживлення , щоб увімкнути радіо.
2. Натисніть кнопку вибору джерела , щоб вибрати необхідну смугу частот. Налаштуйте потрібну радіостанцію.
3. Натисніть і втримуйте необхідну кнопку попереднього налаштування (з 1 по 5) , поки на дисплеї не з'явиться PRESET X STORED (Попередньо встановлену станцію X збережено) (X позначає номер кнопки попереднього налаштування, яку ви натиснули). Станція буде збережена під попередньо встановленим номером (P1–P5). Повторіть цю процедуру для інших попередньо встановлених станцій на свій розсуд.

**ПРИМІТКА:** Раніше збережені попередньо встановлені станції за необхідності можна перезаписувати за описаною вище процедурою.

## Перехід до попередньо встановленої станції в діапазоні AM/FM або DAB

1. Натисніть кнопку електроживлення , щоб увімкнути радіо.
2. Натисніть кнопку вибору джерела , щоб вибрати режим радіо AM, FM або DAB.
3. Натисніть необхідну кнопку попередньо встановленої станції , збереженої в пам'яті попередньо встановлених станцій.

## Режими відображення – FM

Для режиму FM передбачено різні параметри відображення.

Назва станції	Відображення назви станції, що прослуховується, а також діапазону й частоти.
Тип програми	Відображення типу радіостанції, що прослуховується (Популярна, Класична, Новини тощо), а також діапазону й частоти.
Радіотекст	Відображення текстових повідомлень радіо, наприклад новин тощо, а також діапазону й частоти.
Час / дата	Відображення часу й дати відповідно до налаштувань дати в радіо.

## Режими відображення – DAB








Для режиму DAB передбачені різні варіанти відображення.

Назва станції	Відображення назви прослуховуваної станції.
Тип програми	Відображення типу радіостанції, що прослуховується (Популярна, Класична, Новини тощо).
Назва мультіплектора	Відображення назви мультіплектора DAB, якому належить поточна станція.
Час / дата	Відображення часу й дати.
Частота й канал	Відображення частоти й номера каналу для поточної налаштованої DAB-станції.
Швидкість передачі в бітах / Тип звуку	Відображення швидкості передачі цифрового аудіо в бітах і типу звуку для поточної налаштованої DAB-станції.
Потужність сигналу	Відображення потужності сигналу поточної налаштованої DAB-станції.




## Налаштування годинника

### Налаштування формату часу й дати



**ПРИМІТКА:** Обраний формат часу й дати також використовується під час налаштування будильника.



1. Натисніть і втримуйте кнопку меню / довідки , для відображення параметрів меню.
2. Повертайте ручку налаштування станцій , доки на дисплеї не з'явиться <TIME> (Час), і натисніть ручку налаштування станцій  для введення параметра.
3. Повертайте ручку налаштування станцій , поки на дисплеї не з'явиться <SET 12/24 HOUR> (Установити 12-/24-годинний формат), і натисніть ручку налаштування станцій  для введення параметра.
4. Повертайте ручку налаштування станцій , щоб обрати <12 HOUR> (12-годинний формат) або <24 HOUR> (24-годинний формат). Для підтвердження вибору натисніть ручку налаштування станцій .

**ПРИМІТКА:** Якщо вибрано 12-годинний формат відображення часу, цей формат використовуватиметься в радіо для налаштування.









5. Натисніть і втримуйте кнопку меню / довідки , для відображення параметрів меню.
6. Повертайте ручку налаштування станцій , доки на дисплеї не з'явиться <TIME> (Час), і натисніть ручку налаштування станцій  для введення параметра.

## Налаштування будильника












7. Повертайте ручку налаштування станцій , поки на дисплеї не з'явиться <DATE FORMAT> (Формат дати), і натисніть ручку налаштування станцій  для введення параметра.

8. Поверніть ручку налаштування станцій , щоб вибрати необхідний формат дати: <DD/MM/YYYY> (ДД/ММ/РРРР) або <MM/DD/YYYY> (ММ/ДД/РРРР). Для підтвердження вибору натисніть ручку налаштування станцій .

### Установка часу




1. Натисніть і втримуйте кнопку меню / довідки .
2. Повертайте ручку налаштування станцій , доки на дисплеї не з'явиться <TIME> (Час). Натисніть ручку налаштування станцій  для введення параметра.
3. Натискайте ручку налаштування станцій , доки на дисплеї не з'явиться <SET TIME> (Установка часу) для введення значення.
4. Значення годин на дисплеї почне блимати. Для вибору часу повертайте ручку налаштування станцій , а потім натисніть ручку налаштування станцій  для підтвердження. Після цього повертайте ручку налаштування станцій , щоб ввести хвилини, і натисніть ручку налаштування станцій  для підтвердження.

### Установка дати

1. Натисніть і втримуйте кнопку меню / довідки .
2. Повертайте ручку налаштування станцій , доки на дисплеї не з'явиться <TIME> (Час). Натисніть ручку налаштування станцій  для введення параметра.
3. Повертайте ручку налаштування станцій , доки на дисплеї не відобразиться <SET DATE> (Установити дату). Натисніть ручку налаштування станцій  для введення параметра.
4. Повертайте ручку налаштування станцій , щоб вибрати рік, і натисніть ручку налаштування станцій  для підтвердження. Після цього повертайте ручку налаштування станцій , щоб вибрати місяць, і натисніть ручку налаштування станцій  для підтвердження. Після цього повертайте ручку налаштування станцій , щоб вибрати дату, і натисніть ручку налаштування станцій  для підтвердження.


У радіо передбачено два будильники, які можна налаштувати на пробудження в режимі радіо AM / FM / DAB або в режимі будильника «зумер». Будильники можна налаштувати, коли пристрій перебуває в режимі очікування або відтворення.






### Установлення часу спрацьовування будильника «радіо»

1. Натисніть і втримуйте кнопку будильника «радіо» , значок будильника «радіо» й значення годин на дисплеї почнуть блимати та пролунає сигнал.
2. Поки блимає значок будильника «радіо» , поверніть ручку налаштування станцій  для вибору годин і натисніть ручку налаштування станцій  ще раз для підтвердження. Потім поверніть ручку налаштування станцій  для вибору хвилини і натисніть ручку налаштування станцій  для підтвердження.
3. Поверніть ручку налаштування станцій, і на дисплеї відобразяться варіанти частоти спрацьовування будильника.

Передбачені такі варіанти будильника:


ONCE (Один раз)	Будильник спрацює один раз
DAILY (Щоденно)	Будильник спрацюватиме щодня
WEEKDAYS (Будні)	Будильник спрацюватиме тільки по буднях
WEEKENDS (Вихідні)	Будильник спрацюватиме тільки у вихідні

Натисніть ручку налаштування станцій  для підтвердження.

4. Поверніть ручку налаштування станцій  для вибору діапазону (FM / AM / DAB) і натисніть ручку налаштування станцій  ще раз для підтвердження.
5. Повертайте ручку налаштування станцій  для вибору <LAST LISTENED> (Остання вибрана) або <PRESET NO.> (Попередньо налаштований №) і натисніть ручку налаштування станцій  ще раз для підтвердження.
6. Повертайте ручку налаштування станцій  для вибору потрібної гучності і натисніть ручку налаштування станцій для підтвердження. Установлення будильника «радіо» завершено.

**ПРИМІТКА:** Якщо нова станція для будильника «радіо» не вибрана, буде використана станція, яку було вибрано для будильника минулого разу.

## Налаштування будильника «зумер HWS» (система гуманного пробудження)


Під час вибору будильника «зумер HWS» вмикається переривчастий звуковий сигнал. Звуковий сигнал будильника починає звучати, і стає швидшим із плином часу. Звуковий сигнал будильника продовжує звучати протягом однієї хвилини, після чого вимикається. Через одну хвилину тиші звучання сигналу будильника поновлюється. Цей цикл звукового сигналу будильника повторюється, доки не буде натиснуто кнопку живлення .

**ПРИМІТКА:** Будильник «зумер» можна налаштувати за вимкненого радіо.

1. Натисніть і втримуйте кнопку будильника «зумер» -, значок будильника й значення годин на дисплеї почнуть блимати та пролунає сигнал.
2. Поки блимає значок будильника «зумер» -, поверніть ручку налаштування станцій  для вибору годин і натисніть ручку налаштування станцій  ще раз для підтвердження. Потім поверніть ручку налаштування станцій  для вибору звукового сигналу будильника повторюється, доки не буде натиснуто кнопку живлення .
3. Поверніть ручку налаштування станцій , і на дисплеї відобразяться варіанти частоти спрацювання будильника.

Передбачені такі варіанти будильника:

ONCE (Один раз)	Будильник спрацює один раз
DAILY (Щоденно)	Будильник спрацюватиме щодня
WEEKDAYS (Будні)	Будильник спрацюватиме тільки по буднях
WEEKENDS (Вихідні)	Будильник спрацюватиме тільки у вихідні

4. Натисніть ручку налаштування станцій  для підтвердження.

**ПРИМІТКА:** Для будильника «зумер» регулювання гучності не передбачено.


## Під час спрацювання будильника





Щоб вимкнути сигнал будильника, натисніть кнопку електроживлення .


## Вимкнення / скасування сигналів будильників

Для вимкнення активного будильника натисніть і втримуйте кнопку відповідного будильника для його скасування.

## Повторення сигналу будильника





Під час спрацювання будильника натисніть будь-яку кнопку (крім кнопки живлення) , щоб вимкнути будильник на 5 хвилин. На екрані відобразиться SNOOZE (Повторення сигналу будильника). Щоб налаштувати інтервал повторного спрацювання будильника, виконайте вказані далі процедури.

1. Натисніть і втримуйте кнопку меню / довідки  для відображення параметрів меню.
2. Повертайте ручку налаштування станцій , поки на дисплеї не з'явиться SNOOZE (Повторення сигналу будильника). Натисніть ручку налаштування станцій  для введення параметра. Повертайте ручку налаштування станцій  для налаштування інтервалу повторення сигналу будильника: 5, 10, 15 і 20 хвилин.


**ПРИМІТКА:** Для скасування таймера повторення сигналу будильника під час призупинення роботи будильника натисніть кнопку електроживлення .

## Таймер сну

Радіо можна налаштувати на автоматичне вимкнення після закінчення заданого часу. Таймер сну можна налаштувати на 15, 30, 45, 60, 90 або 120 хвилин.






1. Натисніть і втримуйте кнопку електроживлення  для відображення параметрів таймера сну. На екрані відобразиться SLEEP 60 MINUTES (Сон 60 хвилин).
2. Продовжуйте втримувати кнопку електроживлення . Параметри таймера сну почнуть перемикатися на екрані. Відпустіть кнопку електроживлення , щойно на екрані з'явиться необхідний час таймера. Налаштування буде збережено, а значок таймера сну  з'явиться на дисплеї.


**ПРИМІТКА:** Радіо вимкнеться автоматично після закінчення заданого часу таймера сну.

**ПРИМІТКА:** Для скасування функції таймера сну до закінчення заданого часу просто натисніть кнопку електроживлення  для вимкнення радіо.

## Тонкомпенсація

У радіо передбачено компенсацію низьких і високих частот шляхом регулювання функції тонкомпенсації.



1. Натисніть і втримуйте кнопку меню / довідки  для відображення параметрів меню.
2. Повертайте ручку налаштування станцій , поки на дисплеї не з'явиться <LOUDNESS> (Тонкомпенсація). Натисніть ручку налаштування станцій  для введення параметра.
3. Повертайте ручку налаштування станцій  для вибору <ON> (Увімк.) або <OFF> (Вимк.) для увімкнення або вимкнення функції тонкомпенсації, після чого натисніть ручку налаштування станцій  для підтвердження.

**ПРИМІТКА:** Щоб вимкнути функцію тонкомпенсації, виберіть <OFF> (Вимк.) і натисніть ручку налаштування станцій  для підтвердження.

## Прослуховування музики Bluetooth®

Для автоматичного під'єднання для відтворення / трансляції музики Bluetooth® необхідно спочатку виконати сполучення пристрою Bluetooth® із радіо. Завдяки сполученню буде створено постійний зв'язок, що дасть змогу двом пристроям завжди розпізнавати один одного.

### Сполучення пристрою Bluetooth®


1. Натисніть кнопку вибору джерела , щоб вибрати функцію Bluetooth®. Повідомлення READY BLUETOOTH (Готово до під'єднання по Bluetooth) з'явиться на дисплеї, а READY (Готово) блиматиме.
2. Щоб виконати процедуру сполучення, увімкніть Bluetooth® на пристрої згідно з посібником користувача пристрою, щоб виконати процедуру сполучення.
3. Натисніть і відпустіть кнопку сполучення  Повідомлення PAIR BLUETOOTH (Сполучення по Bluetooth) відобразиться на дисплеї та блиматиме. Ви можете почати пошук радіо на пристрої Bluetooth®. Коли назва радіо з'явиться на екрані пристрою Bluetooth®, натисніть цей елемент у списку пристроїв Bluetooth®.

**ПРИМІТКА:** На деяких мобільних телефонах (пристрої з версією Bluetooth® нижче BT.2.1) може знадобитися ввести пароль – 0000.

4. Буде виконано сполучення пристрою Bluetooth® із радіо. Після під'єднання відобразиться повідомлення CONNECTED BLUETOOTH (Під'єднано по Bluetooth).

Тепер ви можете відтворювати музику з пристрою Bluetooth® через радіо.

### Відтворення музики через пристрій Bluetooth®, з яким уже виконано сполучення

1. Натисніть кнопку вибору джерела , щоб вибрати функцію Bluetooth®. Повідомлення READY BLUETOOTH (Готово до під'єднання по Bluetooth) з'явиться на дисплеї, а READY (Готово) блиматиме.
2. Знайдіть і підключіть радіо на своєму пристрої Bluetooth®. Деякі пристрої можуть автоматично під'єднуватися до радіо.

Тепер ви можете відтворювати музику з пристрою Bluetooth® через радіо.

**ПРИМІТКА:** Максимальна кількість пристроїв Bluetooth®, сполучення з якими можна виконати на радіо, становить 8. У разі сполучення більшої кількості пристроїв Bluetooth® найраннішу історію сполучень буде перезаписано.

**ПРИМІТКА:** Якщо пошук радіо здійснюється 2 пристроями Bluetooth®, радіо буде відображено як доступне на обох пристроях.



**ПРИМІТКА:** Якщо пристрій Bluetooth® тимчасово відключений від радіо, буде потрібно знову підключити пристрій до радіо вручну.

**ПРИМІТКА:** Якщо назва радіо відобразилася в списку на пристрої Bluetooth®, але пристрій не може підключитися до нього, видаліть назву радіо зі списку й виконайте сполучення з радіо повторно відповідно до вказаних вище інструкцій.

**ПРИМІТКА:** Оптимальна робоча відстань між радіо й підключеним пристроєм становить приблизно 10 метрів (30 футів).

**ПРИМІТКА:** Будь-яка перешкода між радіо та пристроєм може зменшити робочу відстань.








### Від'єднання пристрою Bluetooth®

1. Натисніть і втримуйте кнопку сполучення  кілька секунд, щоб від'єднати пристрій Bluetooth®. Статус CONNECTED BLUETOOTH (Підключено по Bluetooth) зміниться на PAIR BLUETOOTH (Сполучення по Bluetooth).
2. Натисніть кнопку електроживлення .

### Варіанти вибору мови

#### Тільки для DMR301







У радіо доступні чотири мови: англійська, італійська, французька, німецька.

1. Натисніть кнопку вибору джерела , щоб вибрати режим радіо DAB.
2. Натисніть і втримуйте кнопку меню / довідки  протягом декількох секунд, доки не пролунає звуковий сигнал.
3. Повертайте ручку налаштування станцій , поки на дисплеї не з'явиться <System> (Система). Натисніть ручку налаштування станцій  для введення параметра.
4. Повертайте ручку налаштування станцій  для вибору параметра <Language> (Мова).
5. Повертайте ручку налаштування станцій  для вибору мови й натисніть ручку налаштування станцій  для підтвердження.

## Скидання системи







### Тільки для DMR301

Якщо ваше радіо працює неправильно або деякі цифри на дисплеї відсутні чи в них є пропуски, виконайте зазначену далі процедуру.

1. Натисніть кнопку вибору джерела , щоб вибрати режим радіо DAB.
2. Натисніть і втримуйте кнопку меню / довідки  протягом декількох секунд, доки не пролунає звуковий сигнал.
3. Повертайте ручку налаштування станцій , поки на дисплеї не з'явиться <System> (Система). Натисніть ручку налаштування станцій  для введення параметра.
4. Повертайте ручку налаштування станцій  для вибору параметра <Factory Reset> (Повернення до заводських налаштувань). Натисніть ручку налаштування станцій  для підтвердження (<Yes> (Так)); буде виконане повне скидання.

## Версія програмного забезпечення

### Тільки для DMR301

1. Натисніть кнопку вибору джерела , щоб вибрати режим радіо DAB.
2. Натисніть і втримуйте кнопку меню / довідки  протягом декількох секунд, доки не пролунає звуковий сигнал.
3. Повертайте ручку налаштування станцій , поки на дисплеї не з'явиться <System> (Система). Натисніть ручку налаштування станцій  для введення параметра.
4. Повертайте ручку налаштування станцій  для вибору параметра <SW Version> (Версія ПЗ) і натисніть ручку налаштування станцій ; відобразиться версія ПЗ, встановлена в радіо.

## ТЕХНІЧНЕ ОБСЛУГОВУВАННЯ

**⚠ОБЕРЕЖНО:** Перед виконанням огляду або обслуговування завжди вимикайте прилад і виймайте касету з акумулятором.

**УВАГА:** Ніколи не використовуйте газолін, бензин, розріджувач, спирт та подібні речовини. Їх використання може призвести до зміни кольору, деформації або появи тріщин.

Для забезпечення БЕЗПЕКИ та НАДІЙНОСТІ продукції, її ремонт, а також роботи з обслуговування або регулювання повинні виконуватись уповноваженими або заводськими сервісними центрами Makita із використанням запчастин виробництва компанії Makita.

## ДОДАТКОВЕ ПРИЛАДДЯ

**⚠ОБЕРЕЖНО:** Це додаткове та допоміжне обладнання рекомендовано використовувати з інструментом Makita, зазначеним у цій інструкції з експлуатації. Використання будь-якого іншого додаткового та допоміжного обладнання може становити небезпеку травмування. Використовуйте додаткове та допоміжне обладнання лише за призначенням.

У разі необхідності отримати допомогу в більш детальному ознайомленні з оснащенням звертайтеся до місцевого сервісного центру Makita.

- Оригінальний акумулятор та зарядний пристрій Makita

**ПРИМІТКА:** Деякі елементи списку можуть входити до комплекту інструмента як стандартне приладдя. Вони можуть відрізнятися залежно від країни.

## SPECIFICAȚII

Model:		DMR300	DMR301
Adaptor de alimentare cu c.a.		24 V c.c./ 5,0 A, manșon interior pozitiv	
Acumulator		UM-3 (dimensiunea AA) x 2 de rezervă Acumulator CXT: max. 10,8 V - 12 V c.c. Acumulator LXT: 14,4 V - 18 V c.c.	
Bandă		FM AM	FM AM DAB
Acoperirea frecvenței		<p><b>Pentru țările europene:</b> 50 KHz (0,05 MHz/pas)</p> <p><b>Pentru țări din afara Europei:</b> Consultați plăcuța de identificare de pe radio pentru acoperirea frecvenței. (Acoperirea frecvenței variază în funcție de țară.)</p>	
Bluetooth®	Bluetooth® Bluetooth® QD ID	147189 (Marca verbală și logourile Bluetooth® sunt mărci comerciale înregistrate deținute de Bluetooth SIG, Inc.)	
	Versiune Bluetooth®	5.0 Certificată	
	Profiluri Bluetooth®	A2DP / AVRCP	
	Putere de transmisie	Putere Clasa 2	
	Frecvență de operare	2.402 MHz - 2.480 MHz	
	Putere radiofrecvență maximă	6,32 dBm (Declarație de conformitate UE)	
	Arie de transmisie	Optimă: max. 10 metri Posibilă: max. 30 metri (variază în funcție de condițiile de utilizare)	
	Codec suportat	SBC	
Caracteristică circuit Difuzor		3,5 inchi 8 ohmi x 2	
Putere de ieșire		Max. 10,8 V - 12 V c.c.: 1,2 W x 2 14,4 V c.c.: 2,2 W x 2 18 V c.c.: 3,5 W x 2	
Mufă USB		TIP USB A x 2 (5 V / 2,4 A TOTAL)	
Mufă încărcare acumulator		Acumulator CXT: max. 10,8 V - 12 V c.c., 3,5 A Acumulator LXT: 14,4 V - 18 V c.c., 3,5 A	
Bornă intrare		Dia. 3,5 mm (AUX IN1/AUX IN2)	
Sistem antenă		FM: antenă vergea moale pliată AM: antenă tip baston	
Dimensiuni (L x l x Î)		268 x 185 x 305 mm	
Greutate (fără cartușul acumulatorului)		5,9 kg	

- Datorită programului nostru continuu de cercetare și dezvoltare, specificațiile pot fi modificate fără o notificare prealabilă.
- Specificațiile pot varia în funcție de țară.



Filigranul și siglele Bluetooth® sunt mărci comerciale înregistrate deținute de Bluetooth SIG, Inc. și orice utilizare a unor astfel de mărci de către Makita se realizează sub licență. Alte mărci comerciale și denumiri comerciale sunt cele ale titularilor respectivi.

Următorul tabel arată durata de operare după o singură încărcare în modul Radio.

Capacitatea acumulatorului	Tensiunea cartușului acumulatorului			Durată de operare (ore) (la ieșirea difuzorului = 50 mW + 50 mW)		Durată de încărcare (min.)
	max. 10,8 V - 12 V	14,4 V	18 V	În modul Radio sau AUX	În modul Bluetooth® cu încărcare prin USB	
1,5 Ah	BL1016	-	-	6,3	0,9	31
	-	BL1415N	-	5,6	1,0	27
	-	-	BL1815N	6,1	1,4	27
2,0 Ah	BL1021B	-	-	8,2	1,2	40
	-	-	BL1820B	8,2	1,8	38
3,0 Ah	-	BL1430B	-	9,4	1,7	48
	-	-	BL1830B	11,3	2,5	48
4,0 Ah	BL1041B	-	-	16,4	2,3	75
	-	-	BL1840B	16,0	3,6	67
5,0 Ah	-	-	BL1850B	20,5	4,6	84
6,0 Ah	-	BL1460B	-	19,5	3,6	100
	-	-	BL1860B	24,7	5,5	100

**AVERTIZARE:** Utilizați numai cartușele de acumulator specificate mai sus. Utilizarea oricăror altor cartușe de acumulator poate duce la rănire și/sau incendiu.

**NOTĂ:** Este posibil ca unele cartușe ale acumulatorilor menționate mai sus să nu fie disponibile în funcție de regiunea dvs. de reședință.

**NOTĂ:** Tabelul de mai sus referitor la durata de operare a acumulatorului este pentru referință. Durata de operare efectivă poate diferi în funcție de tipul acumulatorului, starea încărcării sau mediul de utilizare.

## Simboluri

Mai jos sunt prezentate simbolurile de pe echipament. Asigurați-vă că înțelegeți sensul acestora înainte de utilizare.



Citiți manualul de utilizare.



Doar pentru țările din cadrul UE  
Nu aruncați aparatele electrice sau acumulatorii în gunoii menajeri!

În conformitate cu Directiva europeană privind deșeurile de echipamente electrice și electronice, bateriile și acumulatorii, precum și bateriile și acumulatorii reziduale și implementarea acestora conform legislației naționale, echipamentele electrice și bateriile și acumulatorii care au ajuns la sfârșitul duratei de viață trebuie colectate separat și reciclate corespunzător în vederea protejării mediului.

## Declarații de conformitate

### Numai pentru țările europene

Declarațiile de conformitate sunt incluse ca Anexa A la acest manual de instrucțiuni.

## AVERTIZĂRI DE SIGURANȚĂ

### INSTRUCȚIUNI IMPORTANTE PRIVIND SIGURANȚA

### PĂSTRAȚI ACESTE INSTRUCȚIUNI.

**AVERTIZARE:** Atunci când utilizați mașini electrice, trebuie să respectați întotdeauna precauțiile de bază privind siguranța pentru a reduce riscul de producere a incendiilor, a electrocutării și a accidentelor, inclusiv următoarele:

1. Citiți acest manual de instrucțiuni cu atenție înainte de utilizare. Dacă utilizați un încărcător Makita, citiți și manualul de instrucțiuni al încărcătorului.
2. Curățați doar cu o cârpă uscată. Nu utilizați apă pentru curățare.
3. Nu instalați lângă surse de căldură precum radiatoare, grilaje de aerisire pentru căldură, sobe sau alte aparate (inclusiv amplificatoare) care produc căldură.

4. Utilizați doar atașamentele/accesoriile specifice de producător.
5. Deconectați acest aparat de la sursa de alimentare în timpul furtunilor cu fulgere sau atunci când nu este utilizat pentru perioade lungi de timp.
6. Grupul de baterii trebuie reîncărcat doar cu acest radio sau cu încărcătorul specificat pentru acumulatori. Un încărcător care poate fi adecvat pentru un anumit tip de acumulator poate prezenta risc de incendiu dacă este utilizat cu alt tip de acumulator.
7. Folosiți radioul care funcționează cu acumulatori doar cu grupurile de baterii indicate în mod specific. Utilizarea oricărei alt acumulator poate prezenta risc de incendiu.
8. Când nu folosiți grupul de baterii, țineți-l la distanță de obiecte metalice precum: agrafe de birou, monede, chei, cuie, șuruburi sau alte obiecte metalice mici, ce pot constitui o legătură între cele două borne. Conectarea bornelor acumulatorului între ele poate provoca scântei, arsuri sau incendii.
9. Evitați contactul corpului cu suprafețele împământate precum conducte, radiatoare, cupatoare și frigidere. Vă puteți electrocuta în cazul în care corpul dumneavoastră atinge suprafețe împământate.
10. În condiții extreme, lichidul poate fi eliminat din acumulator; evitați contactul cu acesta. Dacă intrați în contact accidental, clătiți bine cu apă zona afectată. Dacă v-a intrat lichid în ochi, solicitați suplimentar asistență medicală. Lichidul eliminat din acumulator poate provoca iritații sau arsuri.
11. Nu utilizați grupuri de baterii sau radiouri care sunt avariate ori modificate. În caz contrar, acestea pot prezenta un comportament imprevizibil, ce poate cauza incendii, explozii sau risc de rănire.
12. Nu expuneți un grup de baterii sau mașina la foc sau la temperaturi excesive. Expunerea la foc sau la temperaturi mai mari de 130 °C (266 °F) poate cauza explozii.
13. Urmați toate instrucțiunile de încărcare și nu încărcați grupul de baterii sau mașina la temperaturi care nu se încadrează în intervalul specificat poate cauza deteriorarea acumulatorului și creșterea riscului de incendiu.
14. Fișa de ALIMENTARE ELECTRICĂ este utilizată ca dispozitiv de deconectare. Fișa de ALIMENTARE ELECTRICĂ trebuie să rămână ușor accesibilă.
15. Nu utilizați produsul la volum mare sau pentru o perioadă de timp prelungită. Pentru a evita problemele de auz, utilizați produsul la un nivel de volum moderat.
16. Afișajele LCD conțin lichid care poate cauza iritații și otrăvire. Dacă lichidul pătrunde în ochi, gură sau piele, clătiți cu apă și consultați un doctor.
17. Nu expuneți produsul la ploaie sau la condiții de umiditate. Dacă intră apă în produs, crește riscul de electrocutare.
18. Acest produs nu este destinat utilizării de către persoane (inclusiv copiii) cu capacități fizice, senzoriale sau mentale reduse ori lipsite de experiență și cunoștințe, cu excepția cazului în care au fost supravegheate sau instruite cu privire la utilizarea echipamentului de către o persoană responsabilă pentru siguranța lor. Copiii trebuie supravegheați, pentru a vă asigura că nu se joacă cu produsul. Depozitați produsul într-un loc inaccessibil copiilor.
19. Aveți grijă să nu vă prindeți degetele la deschiderea și închiderea capacului acumulatorului.
20. După montarea sau demontarea cartușului acumulatorului, reduceți locașul compartimentului acumulatorului în poziția inițială. În caz contrar, cartușul acumulatorului poate cădea accidental din radio, provocând accidentarea dumneavoastră sau a persoanelor din jur.
21. Închideți și blocați întotdeauna locașul compartimentului acumulatorului înainte de a deplasa radioul.
22. Când radioul este alimentat de la cartușul acumulatorului, opriți radioul înainte de a demonta cartușul acumulatorului.
23. Aveți grijă să nu scăpați sau să loviți radioul. Carcasa spartă vă poate zgâria degetele sau vă poate provoca tăieturi pe corp. Radioul avariata poate prezenta un comportament imprevizibil, ce poate cauza incendii, explozii sau risc de rănire.
24. Reparațiile trebuie efectuate de o persoană calificată, folosind doar piese de schimb identice. Aceasta va asigura menținerea siguranței produsului.
25. Nu modificați și nu încercați să reparați aparatul sau grupul de baterii decât în conformitate cu instrucțiunile de utilizare și întreținere.

### Instrucțiuni importante privind siguranța pentru cartușul acumulatorului

1. Înainte de a folosi cartușul acumulatorului, citiți toate instrucțiunile și atenționările de pe (1) încărcătorul acumulatorului, (2) acumulator și (3) produsul care folosește acumulatorul.
2. Nu dezasamblați și nu interveniți asupra cartușului acumulatorului. Acest lucru poate cauza incendii, căldură excesivă sau explozii.
3. Dacă timpul de funcționare s-a redus excesiv, întrerupeți imediat funcționarea. Aceasta poate prezenta risc de supraîncălzire, posibile arsuri și chiar explozie.
4. Dacă electrolitul pătrunde în ochi, clătiți bine ochii cu apă curată și consultați imediat un medic. Există risc de orbire.
5. Nu scurtcircuitați cartușul acumulatorului:
  - (1) Nu atingeți bornele cu niciun material conductor.
  - (2) Evitați depozitarea cartușului acumulatorului la un loc cu alte obiecte metalice cum ar fi cuie, monede etc.
  - (3) Nu expuneți cartușul acumulatorului la apă sau ploaie.

Un scurtcircuit al acumulatorului poate provoca un flux puternic de curent electric, supraîncălzire, posibile arsuri și chiar defectarea mașinii.

6. **Nu depozitați și nu utilizați mașina și cartușul acumulatorului în locuri în care temperatura poate atinge sau depăși 50 °C (122 °F).**
7. **Nu încerați cartușul acumulatorului chiar dacă acesta este grav deteriorat sau complet uzat. Cartușul acumulatorului poate exploda în foc.**
8. **Nu introduceți cuie în cartușul acumulatorului, nu îl tăiați, striviți, aruncați sau scăpați și nu îl loviți cu un obiect dur.** Astfel de acțiuni pot provoca incendii, căldură excesivă sau explozii.
9. **Nu utilizați un acumulator deteriorat.**
10. **Acumulatorii Li-Ion încorporați se supun cerințelor Legislației privind substanțele periculoase.**  
 Pentru transporturi comerciale, efectuate de exemplu de către părți terțe, expeditori, trebuie respectate cerințele speciale de ambalare și etichetare.  
 Pentru pregătirea articolului care urmează să fie expediat, este necesară consultarea unui expert în materiale periculoase. Vă rugăm să respectați, de asemenea, reglementările naționale, care pot fi mai detaliate.  
 Izolați sau acoperiți contactele deschise și împachetați acumulatorul în așa fel încât să nu se poată mișca în ambalaj.
11. **Atunci când eliminați la deșeurii cartușul acumulatorului, scoateți-l din mașină și eliminați-l într-un loc sigur. Respectați normele naționale privind eliminarea la deșeurii a acumulatorului.**
12. **Utilizați acumulatorii numai cu produsele specificate de Makita.** Instalarea acumulatorilor în produse neconforme poate cauza incendii, căldură excesivă, explozii sau scurgeri de electrolit.
13. **Dacă mașina nu este utilizată o perioadă lungă de timp, acumulatorul trebuie scos din acesta.**
14. **În timpul utilizării și după aceea, cartușul acumulatorului se poate încălzi, ceea ce poate cauza arsuri sau arsuri la temperaturi scăzute. Fiți atenți la manipularea cartușelor de acumulator atunci când sunt fierbinți.**
15. **Nu atingeți borna mașinii imediat după utilizare, întrucât se poate încălzi foarte tare și poate provoca arsuri.**
16. **Nu lăsați să pătrundă așchii, praf sau pământ în borne, în orificii și în canelurile cartușului acumulatorului.** Acest lucru poate provoca încălzirea, aprinderea, explozia și defectarea mașinii sau a cartușului acumulatorului, cauzând arsuri sau vătămări corporale.
17. **Nu utilizați cartușul acumulatorului în apropierea liniilor electrice de înaltă tensiune, cu excepția cazului în care mașina suportă utilizarea în apropierea liniilor electrice de înaltă tensiune.** Acest lucru poate duce la funcționarea necorespunzătoare sau la defectarea mașinii sau a cartușului acumulatorului.
18. **Țineți acumulatorul la distanță de copii.**

## **PĂSTRAȚI ACESTE INSTRUCȚIUNI.**

**⚠ATENȚIE:** Folosiți numai acumulatori Makita originali. Acumulatorii Makita care nu sunt originali și acumulatorii care au suferit modificări se pot aprinde, provocând incendii, leziuni corporale și daune. De asemenea, anulează garanția oferită de Makita pentru uleanța și încărcătorul Makita.

**⚠ATENȚIE: RISC DE EXPLOZIE DACĂ ACUMULATORUL ESTE ÎNLOCUIT CU UN TIP DE ACUMULATOR INCORECT.** Eliminarea unui acumulator în foc sau într-un cuptor cald ori prin strivire mecanică sau prin tăierea acumulatorului poate provoca o explozie. Un acumulator lăsat într-un mediu înconjurător cu o temperatură extrem de ridicată poate provoca o explozie sau scurgerea lichidului sau a gazului inflamabil. Un acumulator supus unei presiuni a aerului extrem de scăzute poate provoca o explozie sau scurgerea lichidului sau a gazului inflamabil.

## **Sfaturi pentru obținerea unei durate maxime de exploatare a acumulatorului**

1. **Încărcați cartușul acumulatorului înainte de a se descărca complet. Întrerupeți întotdeauna funcționarea mașinii și încărcați cartușul acumulatorului când observați o scădere a puterii mașinii.**
2. **Nu reîncărcați niciodată un acumulator complet încărcat. Suprîncărcarea va scurta durata de exploatare a acumulatorului.**
3. **Încărcați cartușul acumulatorului la temperatura camerei, între 10 °C - 40 °C (50 °F - 104 °F). Lăsați un acumulator fierbinte să se răcească înainte de a-l încărca.**
4. **Încărcați cartușul acumulatorului în cazul în care nu a fost utilizat pe o perioadă mai lungă (mai mult de șase luni).**

## **Instrucțiuni importante privind siguranța pentru încărcarea acumulatorului**

### **ATENȚIE:**

1. **PĂSTRAȚI ACESTE INSTRUCȚIUNI** - Acest manual conține instrucțiuni importante de siguranță și funcționare pentru încărcarea acumulatorului.
2. **Înainte de încărcare, citiți toate instrucțiunile și marcasele de atenționare referitoare la acest aparat, la adaptorul de alimentare cu c.a. și la cartușul acumulatorului.**
3. **ATENȚIE** - Încărcați numai acumulatori Makita reîncărcabili pentru a reduce riscul de vătămări corporale. Alte tipuri de acumulatori pot exploda producând vătămări corporale și daune.
4. **Acumulatorii care nu sunt reîncărcabili nu pot fi încărcați folosind acest aparat.**
5. **Folosiți o sursă de alimentare cu tensiunea specificată pe plăcuța de identificare a adaptorului de alimentare cu c.a.**
6. **Nu încărcați cartușul acumulatorului în prezența lichidelor sau a gazelor inflamabile.**

7. Nu expuneți adaptorul de alimentare cu c.a. la ploaie, zăpadă sau condiții de umezeală.
8. Nu transportați niciodată adaptorul de alimentare cu c.a. ținând de cablu și nu îl smulgeți pentru a-l scoate din priză.
9. Înainte de a încerca să efectuați lucrări de întreținere sau curățare, deconectați adaptorul de alimentare cu c.a. și scoateți cartușul acumulatorului. Ori de câte ori deconectați aparatul, trageți mai degrabă de fișă decât de cablu.
10. Nu lăsați adaptorul de alimentare cu c.a. deconectat de la aparat în timp ce este alimentat de la rețeaua electrică.
11. Poziționați cablul astfel încât să nu se calce pe acesta, să nu fie tras din cauza împiedicării sau să nu fie deteriorat sau tensionat din orice alte motive.
12. Nu utilizați acest aparat cu un cablu sau o fișă deteriorată. În cazul în care cablul sau fișa este deteriorată, solicitați centrului de service autorizat Makita înlocuirea acesteia pentru a evita un pericol.
13. Nu utilizați și nu dezamblați acest aparat dacă a primit o lovitură puternică, a fost scăpat sau deteriorat în orice mod. Apelați la un tehnician de service calificat. Utilizarea sau reasamblarea incorectă poate produce un risc de electrocutare sau incendiu.
14. Nu încărcați cartușul acumulatorului la o temperatură a camerei SUB 10° C (50° F) sau PESTE 40° C (104° F). Este posibil ca încărcarea să nu pornească la o temperatură scăzută.
15. Nu încercați să utilizați adaptorul de alimentare cu c.a. cu un transformator ridicător, un generator de motor sau o priză c.c.
16. Asigurați-vă că orificiile de ventilație ale acestui aparat nu sunt acoperite sau blocate.
17. Nu conectați și nu deconectați cablul de alimentare și adaptorul de alimentare cu c.a. cu mâinile ude.
18. Nu montați sau demontați cartușul acumulatorului cu mâinile ude.

## INTRODUCERE

### Descrierea componentelor

#### Corp

- Fig.1: a) Partea stângă b) Față c) Partea dreaptă d) Spate (capacul acumulatorului închis) e) Spate (capacul acumulatorului deschis) f) Partea de sus

1	Mâner	2	Antenă vergea moale pliată	3	Difuzor	4	Buton Meniu/Informații
5	Volum/Setarea posturilor de radio/Buton rotativ de selectare	6	Priză de intrare auxiliară (AUX IN 1)	7	Port sursă de alimentare USB	8	Priză IN c.c.
9	Cârlig pentru adaptorul c.a.	10	Deschizător de sticle	11	Capacul acumulatorului	12	Fantă pentru cartușul acumulatorului LXT
13	Fantă pentru cartușul acumulatorului CXT	14	Priză de intrare auxiliară (AUX IN 2)	15	Port sursă de alimentare USB	16	Compartiment acumulator (acoperă acumulatorii de rezervă)
17	Locaș compartiment acumulator	18	Cablul de alimentare	19	Adaptor de alimentare cu c.a.	-	-

#### Butoane și afișaj LCD

- Fig.2

1	Buton Pomire/Temporizator veghe	2	Buton alimentare	3	Buton alarmă radio	4	Buton sonerie alarmă
5	Pictogramă pentru „TEMPORIZATOR PÂNĂ LA ALARMĂ”	6	Pictogramă pentru „TEMPORIZATOR PÂNĂ LA DIFUZOR”	7	Pictogramă pentru încărcare amânată	8	Bandă
9	Pictogramă pentru temporizator veghe	10	Indicator PM pentru ceas	11	Simbol stereo	12	Indicator lipsă alimentare
13	Pictogramă eroare pentru încărcare nereușită	14	Indicator pentru starea/capacitatea acumulatorului	15	Indicator pentru sursa de alimentare cu c.a.	16	Ceas
17	Zonă de informații	18	Posturi de radio prestabilite/Buton Prestabilire 1 ca buton de asociere Bluetooth®	-	-	-	-

**NOTĂ:** Frecvența DAB poate fi captată doar cu DMR301.

## Instalarea acumulatorilor de rezervă

**NOTĂ:** Menținerea acumulatorilor de rezervă în compartiment previne pierderea datelor stocate în memoriile prestabilite.

1. Trageți în sus compartimentul acumulatorului pentru a-l debloca și apoi deschideți capacul acumulatorului.

► **Fig.3:** 1. Locaș compartiment acumulator  
2. Capacul acumulatorului

2. Scoateți capacul compartimentului pentru acumulatorul de rezervă și montați 2 acumulatori noi UM-3 (dimensiunea AA). Asigurați-vă că acumulatorii au polaritatea corectă, astfel cum se arată în interiorul compartimentului.

► **Fig.4:** 1. Capac compartiment pentru acumulatorul de rezervă

3. Închideți capacul compartimentului pentru acumulatorul de rezervă.

## DESCRIEREA FUNCȚIILOR

### Instalarea sau scoaterea cartușului acumulatorului

**ATENȚIE:** Țineți ferm mașina și cartușul acumulatorului la instalarea sau scoaterea cartușului acumulatorului. În cazul în care nu țineți ferm radioul și cartușul acumulatorului, acestea vă pot aluneca din mâini, ceea ce poate duce la defectarea radioului și a cartușului acumulatorului, precum și la accidentări.

Trageți în sus compartimentul acumulatorului pentru a-l debloca și apoi deschideți capacul acumulatorului.

Pentru a instala cartușul acumulatorului, aliniați limba de pe cartușul acumulatorului cu canelura din carcasă și introduceți-l în locaș. Introduceți-l complet, până când se înclichetează în locaș. Dacă puteți vedea indicatorul roșu din partea superioară a butonului, acesta nu este blocat complet.

► **Fig.5:** 1. Cartușul acumulatorului LXT 2. Cartușul acumulatorului CXT 3. Indicator roșu  
4. Buton

Pentru a scoate cartușul acumulatorului, glisați-l din mașină în timp ce glisați butonul de pe partea frontală a cartușului.

După instalarea/scoaterea cartușului acumulatorului, asigurați-vă că ați închis capacul acumulatorului.

**ATENȚIE:** Instalați întotdeauna cartușul acumulatorului complet, până când indicatorul roșu nu mai este vizibil. În caz contrar, acesta poate cădea accidental din mașină provocând rănirea dumneavoastră sau a persoanelor din jur.










**ATENȚIE:** Nu forțați cartușul acumulatorului la montare. Dacă acesta nu se glisează ușor, înseamnă că a fost introdus incorect.

## Indicarea capacității rămase a acumulatorului

**Numai pentru cartușe de acumulator cu indicator**

► **Fig.6:** 1. Lămpi indicatoare 2. Buton de verificare

Apăsați butonul de verificare de pe cartușul acumulatorului, astfel încât să se indice capacitățile rămase ale acumulatorului. Lămpile indicatorului vor lumina timp de câteva secunde.

Lămpi indicatoare			Capacitate rămasă
 Iluminat	 Oprit	 Iluminare intermitentă	
			Între 75% și 100%
			Între 50% și 75%
			Între 25% și 50%
			Între 0% și 25%
 (Doar pentru cartușul LXT)			Încărcați acumulatorul.
 (Doar pentru cartușul LXT)			Este posibil ca acumulatorul să fie defect.

**NOTĂ:** În funcție de condițiile de utilizare și temperatura ambientală, indicația poate fi ușor diferită de capacitatea reală.

### Utilizarea antenei vergea moi pliate

Când ascultați posturi de radio FM, îndreptați antena vergea moale pliată astfel cum se arată în figură.

► **Fig.7:** 1. Antenă vergea moale pliată

**NOTĂ:** După utilizare, depozitați întotdeauna antena vergea moale pliată în poziția originală.

## Utilizarea adaptorului de alimentare cu c.a. furnizat

**⚠️ AVERTIZARE:** Deconectați întotdeauna complet adaptorul de alimentare cu c.a. înainte de a deplasa radioul. Nedeconectarea adaptorului de alimentare cu c.a. poate duce la electrocutare.

**⚠️ AVERTIZARE:** Nu trageți și/sau târați niciodată cablul sau adaptorul de alimentare cu c.a. În caz contrar, radioul poate cădea accidental, provocând accidentarea dumneavoastră sau a persoanelor din jur.

**⚠️ AVERTIZARE:** Adaptorul de alimentare cu c.a. este utilizat ca mijloc de conectare a radioului la sursa de alimentare de la rețeaua electrică.

Priza de alimentare de la rețeaua electrică utilizată pentru radio trebuie să rămână accesibilă în timpul utilizării normale.

**⚠️ AVERTIZARE:** Pentru a deconecta radioul, adaptorul de alimentare cu c.a. ar trebui să fie deconectat complet de la fișa rețelei electrice.

**⚠️ AVERTIZARE:** Utilizați numai adaptorul de alimentare cu c.a. furnizat cu produsul sau adaptoarele specificate de Makita.

**⚠️ AVERTIZARE:** Nu țineți cu gura cablul de alimentare și fișa. Acest lucru poate duce la electrocutare.

**⚠️ AVERTIZARE:** Nu manipulați fișa cu mâna udă sau murdară de substanțe uleioase.

**⚠️ AVERTIZARE:** Cablurile de alimentare deteriorate sau incurcate sporesc riscul de electrocutare. În cazul în care cablul este deteriorat, solicitați înlocuirea acestuia de către centrul de service autorizat, pentru a evita un pericol pentru siguranță. Nu îl utilizați înainte de reparație.

**⚠️ AVERTIZARE:** După utilizare, depozitați întotdeauna adaptorul de alimentare cu c.a. în locuri inaccesibile copiilor.

Deschideți capacul și introduceți fișa adaptorului în priza IN c.c. de pe partea laterală a radioului. Conectați adaptorul la o fișă standard a rețelei electrice. În timp ce radioul este alimentat de la adaptorul de alimentare cu c.a., indicatorul pentru sursa de alimentare cu c.a. (🔌) va apărea pe afișaj.

► Fig.8: 1. Capac 2. Priză IN c.c. 3. Fișă adaptor



**NOTĂ:** Când se utilizează adaptorul, radioul este alimentat de la rețeaua electrică, iar cartușul acumulatorului se încarcă.

**NOTĂ:** Când adaptorul cu c.a. interferează cu banda AM a radioului, îndepărtați radioul la o distanță mai mare de 30 cm (1 picior) de adaptorul cu c.a.

## Priză intrare auxiliară

► Fig.9: 1. AUX IN 2. AUX IN 2

Sunt furnizate două prize de intrare auxiliare stereo 3,5 mm. Una se află în partea frontală a radioului (AUX IN 1); cealaltă se află în compartimentul acumulatorului (AUX IN 2).

1. Conectați o sursă audio externă, cum ar fi un MP3 sau un CD player, la priza de intrare auxiliară.
2. Apăsăți și eliberați în mod repetat butonul de selectare  până când se afișează AUX IN 1 sau 2.
3. Reglați setarea de volum pe sursa dumneavoastră audio externă pentru a asigura un nivel adecvat al semnalului. După aceea, utilizați butonul rotativ pentru setarea posturilor de radio  de pe radio după cum este necesar pentru o ascultare confortabilă.

## Încărcarea la portul sursă de alimentare USB

**⚠️ ATENȚIE:** Nu conectați sursa de alimentare la portul USB. În caz contrar, există risc de incendiu. Portul USB este prevăzut numai pentru încărcarea unui dispozitiv de joasă tensiune. Puneți întotdeauna capacul peste portul USB atunci când nu încărcați dispozitivul de joasă tensiune.

**⚠️ ATENȚIE:** Nu introduceți un cui, o sârmă etc. în portul de alimentare USB. În caz contrar, se poate produce un scurtcircuit care poate cauza fum sau incendii.

**NOTĂ:** Înainte de a conecta un dispozitiv USB la încărcător, realizați întotdeauna o copie de siguranță a datelor dumneavoastră de pe dispozitivul USB. În caz contrar, este posibil să vă pierdeți datele.

**NOTĂ:** Dacă nu îl utilizați sau după încărcare, scoateți cablul USB și închideți capacul.

**NOTĂ:** Nu conectați această mufă USB la portul USB al computerului dumneavoastră, deoarece aceasta poate cauza defectarea unităților.

**NOTĂ:** Este posibil ca încărcătorul să nu alimenteze unele dispozitive USB.

Există porturi de alimentare USB în partea din față și în partea din spate a radioului. Puteți încărca dispozitivul USB prin portul sursă de alimentare USB.

► Fig.10: 1. Port sursă de alimentare USB

1. Conectați dispozitivul USB, precum un MP3 sau un CD player, la portul sursă de alimentare USB utilizând un cablu USB disponibil pe piață.

2. Pentru a porni radioul, apăsați butonul de pornire 

**NOTĂ:** Indiferent dacă radioul este alimentat cu c.a. sau cu acumulatori, puteți încărca un dispozitiv USB când radioul este pornit și se află în modul FM, Bluetooth sau AUX, care este afișat atunci când se conectează o sursă audio externă.

**NOTĂ:** Volumul maxim al puterii de ieșire a difuzorului va fi redus atunci când se încarcă dispozitivul dumneavoastră USB.




**NOTĂ:** Priza USB poate furniza curent electric cu intensitatea maximă de 2,4 A și cu tensiunea maximă de 5 V (cele 2 porturi împreună).

## Încărcarea cartușului acumulatorului

Pentru a efectua încărcarea cartușului acumulatorului cu acest radio, introduceți fișa adaptorului în priză IN c.c. și apoi conectați-o la rețeaua electrică. După aceea, introduceți cartușul acumulatorului în fantă.

► **Fig.11:** 1. Cartușul acumulatorului LXT 2. Cartușul acumulatorului CXT 3. Indicator pentru starea/capacitatea acumulatorului

Indicatorul pentru starea/capacitatea acumulatorului luminează intermitent în timpul încărcării cartușului acumulatorului. Starea încărcării este după cum urmează:

Indicator pentru starea/capacitatea acumulatorului	Starea încărcării
 (iluminare intermitentă)	Încărcare (mai puțin de 80%)
 (iluminare intermitentă)	Încărcare (încărcat în proporție de 80% sau mai mult)
 (fără iluminare intermitentă)	Încărcat (100%)

**NOTĂ:** Nu puteți încărca mai multe cartușe de acumulator LXT și CXT în același timp.

**NOTĂ:** Va dura câteva secunde până când indicatorul pentru starea/capacitatea acumulatorului va apărea după conectarea adaptorului de alimentare cu c.a. la rețeaua electrică.

**NOTĂ:** Dacă adaptorul de alimentare cu c.a. este deconectat de la radio în timpul încărcării acumulatorului, radioul se oprește pentru câteva secunde și apoi pornește automat cu sursa de alimentare cu acumulator.

## Cârlig pentru adaptorul de alimentare cu c.a.

Cârligul din partea din spate a radioului este util pentru transportarea adaptorului de alimentare cu c.a. În timpul transportului, uniți cablurile și legați-le cu adaptorul de alimentare cu c.a. folosind centura.

► **Fig.12:** 1. Cârlig 2. Adaptor de alimentare cu c.a. 3. Centură

**NOTĂ:** Nu depozitați adaptorul de alimentare cu c.a. în compartimentul acumulatorului. Cablul se poate înțepa și deteriora la închiderea capacului acumulatorului.

**NOTĂ:** Țineți întotdeauna de mâner când transportați radioul.

**NOTĂ:** Aveți grijă să nu scăpați adaptorul de alimentare cu c.a. prins cu cârligul în partea din spate a radioului.

## Deschizător de sticle

Deschizătorul de sticle se află pe partea din spate a radioului.



► **Fig.13:** 1. Deschizător de sticle

**NOTĂ:** Țineți radioul bine atunci când utilizați deschizătorul de sticle. În caz contrar, radioul se poate răsturna și poate provoca defectarea sau la funcționarea necorespunzătoare a acestuia.



**NOTĂ:** Aveți grijă să nu vărsați băutura pe radio atunci când deschideți capacul.

## OPERAREA

### Pornirea/oprirea radioului




Pentru a porni radioul, apăsați butonul de pornire .  
Pentru a opri radioul, apăsați din nou butonul de pornire .

### Reglarea nivelului volumului

Rotiți butonul rotativ pentru setarea posturilor de radio  înspre dreapta pentru a mări volumul.  
Rotiți butonul rotativ pentru setarea posturilor de radio  înspre stânga pentru a reduce volumul.

**NOTĂ:** Reglarea volumului nu este disponibilă în timpul setării posturilor de radio și în timpul efectuării anumitor setări.

### Scanarea unui post de radio AM/FM sau DAB






1. Pentru a porni radioul, apăsați butonul de pornire .
2. Pentru a selecta modul radio AM/FM sau DAB, apăsați butonul de selectare .
3. Pentru a efectua o căutare automată a posturilor de radio, apăsați și țineți apăsat butonul rotativ pentru setarea posturilor de radio .

Radioul dumneavoastră va scana banda AM/FM sau DAB de la frecvența afișată în prezent și va opri automat scanarea atunci când găsește un post cu o putere suficientă.

**NOTĂ:** Posturile care pot fi găsite prin scanare variază în funcție de sensibilitatea recepției în locul în care se efectuează scanarea. Dacă nu ați găsit postul dorit, schimbați locul și efectuați din nou procedura de mai sus.

**NOTĂ:** Când se va ajunge la capătul benzii de frecvență, radioul dumneavoastră va reîncepe căutarea din capătul celălalt al benzii de frecvență.

## Scanarea manuală unui post de radio – FM/AM sau DAB

1. Pentru a porni radioul, apăsați butonul de pornire .
2. Pentru a selecta modul radio FM/AM sau DAB, apăsați butonul de selectare .
3. Apăsați butonul rotativ pentru setarea posturilor de radio .
4. Pentru a găsi un post, rotiți butonul rotativ pentru setarea posturilor de radio .
5. Pentru a seta postul găsit, apăsați butonul rotativ pentru setarea posturilor de radio .




**NOTĂ:** Scanarea manuală este disponibilă atunci când pe afișaj apare „MANUAL TUNING”. Dacă nu este afișat „MANUAL TUNING”, începeți scanarea manuală de la început.

**NOTĂ:** Posturile care pot fi găsite prin scanare manuală variază în funcție de sensibilitatea recepției în locul în care se efectuează scanarea manuală. Dacă nu ați găsit postul dorit, schimbați locul și efectuați din nou procedura de mai sus.

**NOTĂ:** Când se va ajunge la capătul benzii de frecvență, radioul dumneavoastră va reîncepe căutarea din capătul celălalt al benzii de frecvență.




## Prestabilirea posturilor de radio în FM/AM sau DAB

Există câte 5 posturi de radio prestabilite pentru FM/AM sau DAB. Sunt utilizate în același mod pentru fiecare bandă de frecvență.

1. Pentru a porni radioul, apăsați butonul de pornire .
2. Pentru a selecta banda de frecvență dorită, apăsați butonul de selectare . Căutați postul de radio dorit.
3. Apăsați și țineți apăsat butonul de Prestabilire necesar (1 până la 5)  până când afișajul arată „PRESET X STORED” (X indică numărul butonului de Prestabilire pe care l-ați apăsat). Postul de radio va fi stocat utilizând numărul prestabil (P1-P5). Repetați această procedură pentru prestabilirea posturilor rămase după cum doriți.

**NOTĂ:** Posturile de radio prestabilite care au fost deja stocate pot fi suprascrise urmând procedura de mai sus.

## Anularea unui post de radio prestabil în AM/FM sau DAB

1. Pentru a porni radioul, apăsați butonul de pornire .
2. Pentru a selecta modul radio AM, FM sau DAB, apăsați butonul de selectare .
3. Apăsați butonul de Prestabilire dorit  pe care l-ați stocat în memoria prestabilă.

## Moduri de afișare – FM

Radioul dumneavoastră dispune de o serie de opțiuni de afișare pentru modul radio FM.

Numele postului de radio	Afișează numele postului de radio care este ascultat, precum și banda și frecvența.
Tipul programului	Afișează tipul postului de radio care este ascultat, precum Pop, Clasic, Știri etc., precum și banda și frecvența.
Text radio	Afișează mesaje text radio, cum ar fi noi articole etc., precum și banda și frecvența.
Oră/Date	Afișează ora și data în funcție de setările datei înregistrate pe radioul dumneavoastră.

## Moduri de afișare – DAB








Radioul dumneavoastră dispune de o serie de opțiuni de afișare pentru modul radio DAB.

Numele postului de radio	Afișează numele postului de radio care este ascultat.
Tipul programului	Afișează tipul postului de radio care este ascultat, precum Pop, Clasic, Știri etc.
Numele multiplexului	Afișează numele multiplexului DAB de care aparține postul de radio care rulează.
Oră/Date	Afișează ora și data.
Frecvență și canal	Afișează frecvența și numărul canalului pentru postul de radio DAB care rulează.
Rata de biți/Tip semnal audio	Afișează rata de biți a sistemului audio digital și tipul de semnal audio pentru postul de radio DAB care rulează.
Puterea semnalului	Afișează puterea semnalului pentru postul de radio DAB care rulează.








## Setarea ceasului

### Setarea formatului orei și al datei









**NOTĂ:** Formatul orei și al datei selectat este utilizat și la setarea alarmelor.

1. Apăsați și țineți apăsat butonul Meniu/Informații  pentru a intra în setarea meniului.
2. Rotiți butonul rotativ pentru setarea posturilor de radio  până când apare <TIME> pe afișaj și apăsați butonul rotativ pentru setarea posturilor de radio  pentru a intra în setare.
3. Rotiți butonul rotativ pentru setarea posturilor de radio  până când apare <SET 12/24 HOUR> pe afișaj și apăsați butonul de control al scanării posturilor de radio  pentru a intra în setare.
4. Rotiți butonul rotativ pentru setarea posturilor de radio  pentru a selecta formatul <12 HOUR> sau <24 HOUR>. Pentru a vă confirma alegerea, apăsați butonul rotativ pentru setarea posturilor de radio .












**NOTĂ:** Dacă se alege formatul cu 12 ore, radioul va utiliza formatul cu 12 ore pentru setare.

5. Apăsați și țineți apăsat butonul Meniu/Informații  pentru a intra în setarea meniului.
6. Rotiți butonul rotativ pentru setarea posturilor de radio  până când apare <TIME> pe afișaj și apăsați butonul rotativ pentru setarea posturilor de radio  pentru a intra în setare.
7. Rotiți butonul rotativ pentru setarea posturilor de radio  până când apare <DATE FORMAT> pe afișaj și apăsați butonul de control al scanării posturilor de radio  pentru a intra în setare.
8. Rotiți butonul rotativ pentru setarea posturilor de radio  pentru a selecta formatul dorit al datei (<ZZ/LL/AAAA> sau <LL/ZZ/AAAA>). Pentru a vă confirma alegerea, apăsați butonul rotativ pentru setarea posturilor de radio .

## Setarea orei

1. Apăsați și țineți apăsat butonul Meniu/Informații .
2. Rotiți butonul rotativ pentru setarea posturilor de radio  până când apare <TIME> pe afișaj. Apăsați butonul rotativ pentru setarea posturilor de radio  pentru a intra în setare.
3. Apăsați butonul rotativ pentru setarea posturilor de radio  când apare <SET TIME> pe afișaj pentru a intra în setare.
4. Setarea orei de pe afișaj va începe să lumineze intermitent. Rotiți butonul rotativ pentru setarea posturilor de radio  pentru a selecta ora dorită și apăsați butonul rotativ pentru setarea posturilor de radio  pentru a confirma setarea. Apoi rotiți butonul rotativ pentru setarea posturilor de radio  pentru a selecta minutul dorit și apăsați butonul rotativ pentru setarea posturilor de radio  pentru a confirma setarea.







## Setarea datei

1. Apăsați și țineți apăsat butonul Meniu/Informații .
2. Rotiți butonul rotativ pentru setarea posturilor de radio  până când apare <TIME> pe afișaj. Apăsați butonul rotativ pentru setarea posturilor de radio  pentru a intra în setare.
3. Rotiți butonul rotativ pentru setarea posturilor de radio  până când apare <SET DATE> pe afișaj. Apăsați butonul rotativ pentru setarea posturilor de radio  pentru a intra în setare.
4. Rotiți butonul rotativ pentru setarea posturilor de radio  pentru a selecta anul dorit și apăsați butonul rotativ pentru setarea posturilor de radio  pentru a confirma setarea. Apoi rotiți butonul rotativ pentru setarea posturilor de radio  pentru a selecta luna dorită și apăsați butonul rotativ pentru setarea posturilor de radio  pentru a confirma setarea. Apoi rotiți butonul rotativ pentru setarea posturilor de radio  pentru a selecta data dorită și apăsați butonul rotativ pentru setarea posturilor de radio  pentru a confirma setarea.

## Setarea alarmei


Radioul dumneavoastră are două alarme care pot fi setate pentru a vă trezi cu radioul AM/FM/DAB sau cu soneria alarmei. Alarmerile pot fi setate când unitatea se află în modul standby sau în timp ce este redat un post de radio.






### Setarea orei alarmei radio

1. Apăsați și țineți apăsat butonul de alarmă radio , simbolul alarmei radio și ora afișajului vor lumina intermitent și va fi emis un semnal sonor.
2. În timp ce simbolul alarmei radio luminează intermitent , rotiți butonul rotativ pentru setarea posturilor de radio  pentru a selecta ora și apăsați butonul rotativ pentru setarea posturilor de radio  din nou pentru a confirma setarea orei. Apoi rotiți butonul rotativ pentru setarea posturilor de radio  pentru a selecta minutul și apăsați butonul rotativ pentru setarea posturilor de radio  pentru a confirma setarea minutului.
3. Rotiți butonul rotativ pentru setarea posturilor de radio, iar afișajul va afișa opțiunile de frecvență pentru alarmă.

Opțiunile pentru alarmă sunt următoarele:

O DATĂ	Alarma va suna o singură dată
ZILNIC	Alarma va suna în fiecare zi
ZILELE SĂPTĂMÂNII	Alarma va suna doar în zilele săptămânii
WEEKEND	Alarma va suna doar în zilele de weekend


Apăsați butonul rotativ pentru setarea posturilor de radio  pentru a confirma setarea.

4. Rotiți butonul rotativ pentru setarea posturilor de radio  pentru a selecta banda (FM/AM/DAB) și apăsați butonul rotativ pentru setarea posturilor de radio  din nou pentru a confirma setarea.
5. Rotiți butonul rotativ pentru setarea posturilor de radio  pentru a selecta <LAST LISTENED> sau <RESET NO> și apăsați butonul rotativ pentru setarea posturilor de radio  din nou pentru a confirma setarea.
6. Rotiți butonul rotativ pentru setarea posturilor de radio  pentru a selecta volumul dorit și apăsați butonul rotativ pentru setarea posturilor de radio pentru a confirma volumul. Setarea alarmei radio este acum finalizată.








**NOTĂ:** Dacă nu se selectează un nou post de radio pentru alarma radio, radioul va selecta ultimul post de radio pentru alarmă.

## Setarea soneriei alarmei HWS (Sistem de trezire a omului)

La selectarea soneriei alarmei HWS, se va activa un semnal sonor.


Soneria alarmei începe să sune și se intensifică pe măsură ce trece timpul. Soneria alarmei continuă să sune timp de un minut, apoi se oprește. După un minut de liniște, soneria alarmei reîncepe să sune. Soneria alarmei repetă acest ciclu până când apăsați pe butonul de pornire .

**NOTĂ:** Soneria alarmei poate fi setată când radioul este oprit.

1. Apăsați și țineți apăsat butonul de alarmă radio , simbolul și ora afișajului vor lumina intermitent și va fi emis un semnal sonor.
2. În timp ce simbolul soneriei alarmei luminează intermitent , rotiți butonul rotativ pentru setarea posturilor de radio  pentru a selecta ora și apăsați butonul rotativ pentru setarea posturilor de radio  din nou pentru a confirma setarea orei. Apoi rotiți butonul rotativ pentru setarea posturilor de radio  pentru a selecta minutul și apăsați butonul rotativ pentru setarea posturilor de radio  pentru a confirma setarea minutului.
3. Rotiți butonul rotativ pentru setarea posturilor de radio , iar afișajul va afișa opțiunile de frecvență pentru alarmă.


Opțiunile pentru alarmă sunt următoarele:

O DATA	Alarma va suna o singură dată
ZILNIC	Alarma va suna în fiecare zi
ZILELE SĂPTĂMÂNII	Alarma va suna doar în zilele săptămânii
WEEKEND	Alarma va suna doar în zilele de weekend

4. Apăsați butonul rotativ pentru setarea posturilor de radio  pentru a confirma setarea.

**NOTĂ:** Nu există o opțiune de reglare a volumului pentru soneria alarmei.


## Când sună alarma

Pentru a anula o alarmă care sună, apăsați butonul de pornire .





## Dezactivarea/Anularea alarmelor


Pentru a dezactiva o alarmă activă, apăsați și țineți apăsat butonul de alarmă corespunzător pentru a anula alarma.

## Amânare

Când sună alarma, apăsați orice buton cu excepția butonului de pornire  pentru a opri alarma timp de 5 minute. Pe afișaj va apărea „SNOOZE”.





Pentru a regla timpul de liniște, urmați procedurile de mai jos:

1. Apăsați și țineți apăsat butonul Meniu/ Informații  pentru a intra în setarea meniului.
2. Rotiți butonul rotativ pentru setarea posturilor de radio  până când apare „SNOOZE” pe afișaj. Apăsați butonul rotativ pentru setarea posturilor de radio  pentru a intra în setare. Rotiți butonul rotativ pentru setarea posturilor de radio  pentru a regla timpul de liniște la 5, 10, 15 și 20 de minute.


**NOTĂ:** Pentru a anula temporizatorul amânării în timp ce alarma este suspendată, apăsați butonul de pornire .

## Temporizator veghe

Radioul dumneavoastră poate fi setat să se oprească automat după trecerea unei anumite perioade de timp prestabilite. Setarea temporizatorului de veghe poate fi reglată la 15, 30, 45, 60, 90 sau 120 de minute.





1. Apăsați și țineți apăsat butonul de pornire  pentru a intra în setarea temporizatorului de veghe. Pe afișaj va apărea „SLEEP 60 MINUTES”.
2. Țineți apăsat în continuare butonul de pornire . Opțiunile temporizatorului de veghe vor începe să se succedă pe afișaj. Eliberați butonul de pornire  când setarea dorită a temporizatorului de veghe apare pe afișaj. Setarea va fi salvată, iar pictograma pentru temporizatorul de veghe () va apărea pe afișaj.


**NOTĂ:** Radioul dumneavoastră se va opri automat după trecerea perioadei de timp prestabilite pentru temporizatorul de veghe.

**NOTĂ:** Pentru a anula temporizatorul de veghe înainte de momentul prestabilite, este suficient să apăsați butonul de pornire  pentru a opri radioul.

## Nivel de zgomot

Prin reglarea funcției nivelului de zgomot, puteți obține compensare pe frecvențele mai joase sau mai înalte pentru radioul dumneavoastră.



1. Apăsați și țineți apăsat butonul Meniu/ Informații  pentru a intra în setarea meniului.
2. Rotiți butonul rotativ pentru setarea posturilor de radio  până când apare „LOUDNESS” pe afișaj. Apăsați butonul rotativ pentru setarea posturilor de radio pentru a intra în setare.
3. Rotiți butonul rotativ pentru setarea posturilor de radio  pentru a alege <ON> sau <OFF> pentru a porni sau opri funcția nivelului de zgomot, apoi apăsați butonul rotativ pentru setarea posturilor de radio  pentru a confirma setarea.

**NOTĂ:** Pentru a opri funcția nivelului de zgomot, selectați <OFF> și apăsați butonul rotativ pentru setarea posturilor de radio  pentru a confirma setarea.

## Ascultarea muzicii prin Bluetooth®

Trebuie să asociați dispozitivul dumneavoastră Bluetooth® cu radioul înainte de a le putea conecta automat pentru a asculta/reda muzică prin Bluetooth® prin intermediul radioului dumneavoastră. Asocierea creează o „legătură” permanentă, astfel încât două dispozitive se pot recunoaște reciproc întotdeauna.

### Asocierea dispozitivului dumneavoastră Bluetooth®


1. Apăsăți butonul de alimentare  pentru a selecta funcția Bluetooth®. Pe afișaj va apărea „READY BLUETOOTH”, iar „READY” va lumina intermitent.
2. Activați funcția Bluetooth® pe dispozitivul dumneavoastră în conformitate cu manualul de utilizare al dispozitivului respectiv pentru a permite realizarea procedurii de asociere.
3. Apăsăți și eliberați butonul Asociere . Pe afișaj va apărea „PAIR BLUETOOTH”, care va lumina intermitent. Puteți începe căutarea radioului dumneavoastră pe dispozitivul dumneavoastră Bluetooth®. După ce numele radioului dumneavoastră apare pe dispozitivul dumneavoastră Bluetooth®, apăsați elementul în lista dumneavoastră Bluetooth®.

**NOTĂ:** În cazul anumitor dispozitive mobile (dispozitive cu versiuni anterioare versiunii Bluetooth® BT2.1), este posibil să fie necesar să introduceți parola „0000”.

4. Dispozitivul dumneavoastră Bluetooth® va fi conectat la radio. După conectare, mesajul „CONNECTED BLUETOOTH” va apărea pe afișaj.

Acum puteți reda muzica din dispozitivul dumneavoastră Bluetooth® prin intermediul radioului dumneavoastră.

### Redarea unui dispozitiv Bluetooth® deja asociat

1. Apăsăți butonul de alimentare  pentru a selecta funcția Bluetooth®. Pe afișaj va apărea „READY BLUETOOTH”, iar „READY” va lumina intermitent.
2. Căutați și conectați radioul pe dispozitivul dumneavoastră Bluetooth®. Este posibil ca unele dispozitive să se conecteze automat cu radioul.

Acum puteți reda muzica din dispozitivul dumneavoastră Bluetooth® prin intermediul radioului dumneavoastră.

**NOTĂ:** Radioul poate fi asociat cu maximum 8 dispozitive Bluetooth®. Când asociați mai multe dispozitive Bluetooth®, istoricul asocierilor va fi suprascris de la cel mai vechi istoric al asocierilor.

**NOTĂ:** Dacă există 2 dispozitive Bluetooth® care caută radioul dumneavoastră, acesta va apărea disponibil pe ambele dispozitive.



**NOTĂ:** Dacă dispozitivul dumneavoastră Bluetooth® este deconectat temporar de la radioul dumneavoastră, va trebui să reconectați manual dispozitivul la radio.

**NOTĂ:** Dacă numele radioului dumneavoastră apare în lista dispozitivelor dumneavoastră Bluetooth®, dar dispozitivul dumneavoastră nu se poate conecta cu acesta, ștergeți numele radioului dumneavoastră din listă și asociați din nou dispozitivul cu radioul dumneavoastră, urmând etapele descrise mai sus.

**NOTĂ:** Distanța optimă de operare dintre radio și dispozitivul asociat este de aproximativ 10 metri (30 ft).

**NOTĂ:** Orice obstacol dintre radio și dispozitiv poate reduce distanța operațională.








### Deconectarea dispozitivului dumneavoastră Bluetooth®

1. Apăsăți și țineți apăsat butonul de asociere  timp de câteva secunde pentru a deconecta dispozitivul dumneavoastră Bluetooth®. „CONNECTED BLUETOOTH” va fi înlocuit de „PAIR BLUETOOTH”.
2. Apăsăți butonul de pornire .

### Opțiuni limbă

#### Numai pentru DMR301







Radioul este disponibil în patru limbi: engleză, italiană, franceză, germană.

1. Apăsăți butonul de selectare  pentru a selecta modul radio DAB.
2. Apăsăți și țineți apăsat butonul Meniu/ Informații  timp de câteva secunde până ce auziți un semnal sonor.
3. Rotiți butonul rotativ pentru setarea posturilor de radio  până când apare <System> pe afișaj. Apăsăți butonul rotativ pentru setarea posturilor de radio  pentru a intra în setare.
4. Rotiți butonul rotativ pentru setarea posturilor de radio  pentru a alege <Language>.
5. Rotiți butonul rotativ pentru setarea posturilor de radio  pentru a selecta limba și apăsați butonul rotativ pentru setarea posturilor de radio  pentru a confirma.

## Resetarea sistemului







### Numai pentru DMR301

Dacă radioul dumneavoastră nu mai funcționează corect sau unele caractere de pe afișaj lipsesc sau sunt incomplete, efectuați procedura de mai jos.

1. Apăsați butonul de selectare  pentru a selecta modul radio DAB.
2. Apăsați și țineți apăsat butonul Meniu/ Informații  timp de câteva secunde până ce auziți un semnal sonor.
3. Rotiți butonul rotativ pentru setarea posturilor de radio  până când apare <System> pe afișaj. Apăsați butonul rotativ pentru setarea posturilor de radio  pentru a intra în setare.
4. Rotiți butonul rotativ pentru setarea posturilor de radio  pentru a alege <Factory reset>. Apăsați butonul rotativ pentru setarea posturilor de radio  pentru a confirma setarea (<Yes>) și se va efectua o resetare completă.

## Versiunea software-ului

### Numai pentru DMR301

1. Apăsați butonul de selectare  pentru a selecta modul radio DAB.
2. Apăsați și țineți apăsat butonul Meniu/ Informații  timp de câteva secunde până ce auziți un semnal sonor.
3. Rotiți butonul rotativ pentru setarea posturilor de radio  până când apare <System> pe afișaj. Apăsați butonul rotativ pentru setarea posturilor de radio  pentru a intra în setare.
4. Rotiți butonul rotativ pentru setarea posturilor de radio  pentru a alege <SW Version> și apăsați butonul rotativ pentru setarea posturilor de radio  pentru a vizualiza versiunea software-ului instalat pe radio.

## ÎNTREȚINERE

**ATENȚIE:** Asigurați-vă întotdeauna că aparatul este oprit și cartușul acumulatorului este scos, înainte de a executa lucrări de inspecție sau întreținere.

**NOTĂ:** Nu utilizați niciodată gazolină, benzină, diluant, alcool sau alte substanțe asemănătoare. În caz contrar, pot rezulta decolorări, deformări sau fisuri.

Pentru a menține SIGURANȚA și FIABILITATEA produsului, reparațiile și orice alte lucrări de întreținere sau reglare trebuie executate de centre de service Makita autorizate sau proprii, folosind întotdeauna piese de schimb Makita.

## ACCESORII OPȚIONALE

**ATENȚIE:** Folosiți accesoriile sau piesele auxiliare recomandate pentru mașina dumneavoastră Makita în acest manual. Utilizarea oricăror alte accesorii sau piese auxiliare poate prezenta risc de vătămare corporală. Utilizați accesorii și piesele auxiliare numai în scopul destinat.

Dacă aveți nevoie de asistență sau de mai multe detalii referitoare la aceste accesorii, adresați-vă centrului local de service Makita.

- Acumulator și încărcător original Makita

**NOTĂ:** Unele articole din listă pot fi incluse ca accesorii standard în ambalajul de scule. Acestea pot diferi în funcție de țară.

## TECHNISCHE DATEN

Modell:		DMR300	DMR301
Netzteil		24 V Gleichstrom/5,0 A, Innenhülse positiv	
Batterie		UM-3 (Größe AA) × 2 für Pufferung CXT-Akku: 10,8 V - max. 12 V Gleichstrom LXT-Akku: 14,4 V - 18 V Gleichstrom	
Wellenband		FM AM	FM AM DAB
Frequenzabdeckung		<b>Für europäische Länder:</b> 50 kHz (0,05-MHz-Raster) <b>Für Länder außerhalb Europas:</b> Die Frequenzabdeckung ist auf dem Typenschild des Radios angegeben. (Die Frequenzabdeckung ist je nach Land unterschiedlich.)	
Bluetooth®	Bluetooth® Bluetooth® QD ID	147189 (Die Bluetooth®-Wortmarke und die Logos sind eingetragene Markenzeichen im Besitz von Bluetooth SIG, Inc.)	
	Bluetooth®-Version	5.0 zertifiziert	
	Bluetooth®-Profile	A2DP / AVRCP	
	Sendeleistung	Leistungsklasse 2	
	Betriebsfrequenz	2.402 MHz - 2.480 MHz	
	Maximale Hochfrequenzleistung	6,32 dBm (Erklärung für EU-Konformität)	
	Übertragungreichweite	Optimal: Max. 10 Meter Möglich: Max. 30 Meter (abhängig von Benutzungsbedingungen)	
	Unterstützter Codec	SBC	
Schaltungsmerkmal Lautsprecher		3,5 Zoll 8 Ohm × 2	
Ausgangsleistung		10,8 V - max. 12 V Gleichstrom: 1,2 W × 2 14,4 V Gleichstrom: 2,2 W × 2 18 V Gleichstrom: 3,5 W × 2	
USB-Ausgang		USB TYPE A × 2 (5 V / 2,4 A TOTAL)	
Akku-Ladeleistung		CXT-Akku: 10,8 V - max. 12 V Gleichstrom, 3,5 A LXT-Akku: 14,4 V - 18 V Gleichstrom, 3,5 A	
Eingangsanschluss		3,5 mm Durchm. (AUX IN1/AUX IN2)	
Antennensystem		FM: weiche biegsame Stabantenne AM: Stabantenne	
Abmessungen (L × B × H)		268 × 185 × 305 mm	
Gewicht (ohne Akku)		5,9 kg	

- Wir behalten uns vor, Änderungen der technischen Daten im Zuge der Entwicklung und des technischen Fortschritts ohne vorherige Ankündigung vorzunehmen.
- Die technischen Daten können von Land zu Land unterschiedlich sein.



Die Bluetooth®-Wortmarke und -Logos sind eingetragene Markenzeichen im Besitz von Bluetooth SIG, Inc., und jeglicher Gebrauch solcher Zeichen durch Makita erfolgt unter Lizenz. Andere Markenzeichen und Markennamen sind diejenigen ihrer entsprechenden Eigentümer.

Die folgende Tabelle gibt die Betriebszeit mit einer einzigen Ladung im Radiomodus an.

Akkukapazität	Akkuspannung			Betriebszeit (Stunden) (bei Lautsprecherleistung = 50 mW + 50 mW)		Ladezeit (min.)
	10,8 V - 12 V max.	14,4 V	18 V	In Radio oder AUX	In Bluetooth® mit USB- Ladung	
1,5 Ah	BL1016	-	-	6,3	0,9	31
	-	BL1415N	-	5,6	1,0	27
	-	-	BL1815N	6,1	1,4	27
2,0 Ah	BL1021B	-	-	8,2	1,2	40
	-	-	BL1820B	8,2	1,8	38
3,0 Ah	-	BL1430B	-	9,4	1,7	48
	-	-	BL1830B	11,3	2,5	48
4,0 Ah	BL1041B	-	-	16,4	2,3	75
	-	-	BL1840B	16,0	3,6	67
5,0 Ah	-	-	BL1850B	20,5	4,6	84
6,0 Ah	-	BL1460B	-	19,5	3,6	100
	-	-	BL1860B	24,7	5,5	100

**⚠️ WARNUNG:** Verwenden Sie nur die oben aufgeführten Akkus. Bei Verwendung irgendwelcher anderer Akkus besteht Verletzungs- und/oder Brandgefahr.

**HINWEIS:** Einige der oben aufgelisteten Akkus sind je nach Ihrem Wohngebiet eventuell nicht erhältlich.

**HINWEIS:** Die Tabelle bezüglich der obigen Akku-Betriebszeit dient als Referenz. Die tatsächliche Betriebszeit kann je nach Art des Akkus, des Ladezustands oder der Benutzungsumgebung unterschiedlich sein.

## Symbole

Nachfolgend werden die für das Gerät verwendeten Symbole beschrieben. Machen Sie sich vor der Benutzung mit ihrer Bedeutung vertraut.



Betriebsanleitung lesen.



Nur für EU-Länder  
Werfen Sie Elektrogeräte oder Akkus nicht in den Hausmüll!  
Unter Einhaltung der Europäischen Richtlinie über Elektro- und Elektronik-Altgeräte, Batterien und Akkus sowie verbrauchte Batterien und Akkus und ihre Umsetzung gemäß den Landesgesetzen müssen Elektrogeräte und Batterien bzw. Akkus, die das Ende ihrer Lebensdauer erreicht haben, getrennt gesammelt und einer umweltgerechten Recycling-Einrichtung zugeführt werden.

## Konformitätserklärungen

### Nur für europäische Länder

Die Konformitätserklärungen sind in Anhang A dieser Betriebsanleitung enthalten.

## SICHERHEITSWARNUNGEN

### WICHTIGE SICHERHEITSVORSCHRIFTEN

### DIESE ANWEISUNGEN AUFBEWAHREN.

**⚠️ WARNUNG:** Beim Gebrauch von Elektrowerkzeugen sollten die grundlegenden Sicherheitsvorkehrungen, einschließlich der folgenden, stets beachtet werden, um die Gefahr von Brand, elektrischem Schlag und Verletzungen zu reduzieren.

1. Lesen Sie diese Betriebsanleitung vor der Benutzung sorgfältig durch. Wenn Sie ein Makita-Ladegerät verwenden, lesen Sie auch die Betriebsanleitung des Ladegerätes durch.
2. Nur mit einem trockenen Tuch reinigen. Kein Wasser zum Reinigen verwenden.
3. Stellen Sie das Gerät nicht in der Nähe von Wärmequellen, wie z. B. Heizkörpern, Heizstrahlern, Öfen, oder anderen Geräten (einschließlich Verstärkern) auf, die Wärme erzeugen.

4. **Verwenden Sie nur die vom Hersteller angegebenen Anbaugeräte/Zubehörteile.**
5. **Trennen Sie dieses Gerät bei Gewittern oder längerer Nichtbenutzung vom Stromnetz.**
6. **Der Akku darf nur mit diesem Radio oder mit dem für den Akku vorgeschriebenen Ladegerät aufgeladen werden. Ein Ladegerät, das für einen bestimmten Akkutyp geeignet ist, kann bei Verwendung mit einem anderen Akku eine Brandgefahr darstellen.**
7. **Benutzen Sie das batteriebetriebene Radio nur mit den ausdrücklich vorgeschriebenen Akkus. Bei Verwendung irgendwelcher anderer Akkus besteht Brandgefahr.**
8. **Bewahren Sie den Akku bei Nichtgebrauch nicht zusammen mit Metallgegenständen, wie Büroklammern, Münzen, Schlüsseln, Nägeln, Schrauben, und anderen kleinen Metallteilen auf, welche die Kontakte kurzschließen können. Kurzschließen der Akkukontakte kann Funken, Verbrennungen oder einen Brand verursachen.**
9. **Vermeiden Sie Körperkontakt mit geerdeten Gegenständen (z. B. Rohre, Kühler, Herde, Kühlschränke). Es besteht erhöhte Stromschlaggefahr, falls Ihr Körper Erdkontakt hat.**
10. **Bei Missbrauch kann Flüssigkeit aus dem Akku austreten. Vermeiden Sie Kontakt mit dieser Flüssigkeit. Falls Sie versehentlich mit der Flüssigkeit in Berührung kommen, spülen Sie die betroffenen Stellen mit Wasser ab. Falls die Flüssigkeit in die Augen gelangt, begeben Sie sich zusätzlich in ärztliche Behandlung. Die vom Akku austretende Flüssigkeit kann Hautreizungen oder Verätzungen verursachen.**
11. **Verwenden Sie keinen Akku und auch kein Radio, der (das) beschädigt oder modifiziert ist. Anderenfalls kann der Akku bzw. das Radio unvorhersehbares Verhalten zeigen, das zu einem Brand, einer Explosion oder Verletzungsgefahr führen kann.**
12. **Setzen Sie einen Akku oder ein Werkzeug nicht Feuer oder übermäßigen Temperaturen aus. Bei Einwirkung von Feuer oder Temperaturen über 130 °C kann es zu einer Explosion kommen.**
13. **Befolgen Sie alle Ladeanweisungen, und laden Sie den Akku bzw. das Werkzeug nicht außerhalb des in den Anweisungen angegebenen Temperaturbereichs. Wird der Ladevorgang unsachgemäß oder bei Temperaturen außerhalb des angegebenen Bereichs durchgeführt, kann es zu einer Beschädigung des Akkus und erhöhter Brandgefahr kommen.**
14. **Der Netzstecker wird als Trennvorrichtung verwendet. Der Netzstecker muss stets betriebsbereit bleiben.**
15. **Benutzen Sie das Produkt nicht mit hoher Lautstärke über längere Zeiträume. Um Gehörschäden zu vermeiden, benutzen Sie das Produkt beimäßigem Lautstärkepegel.**
16. **LCD-Displays enthalten eine Flüssigkeit, die Reizung und Vergiftung verursachen kann. Falls die Flüssigkeit in die Augen, den Mund oder auf die Haut gelangt, spülen Sie die betroffenen Stellen mit Wasser aus, und rufen Sie einen Arzt.**
17. **Setzen Sie das Produkt keinem Regen oder Nässe aus. Wasser, das in das Produkt eindringt, erhöht die Stromschlaggefahr.**
18. **Dieses Produkt ist nicht für den Gebrauch durch Personen (einschließlich Kindern) mit verminderten körperlichen oder geistigen Fähigkeiten oder mangelnder Erfahrung und Kenntnis vorgesehen, es sei denn, sie haben eine Betreuung oder Unterweisung im Gebrauch des Produkts von einer Person erhalten, die für ihre Sicherheit verantwortlich ist. Kinder sollten beaufsichtigt werden, um sicherzugehen, dass sie nicht mit dem Produkt spielen. Lagern Sie das Produkt außer Reichweite von Kindern.**
19. **Achten Sie beim Öffnen und Schließen der Batterieabdeckung darauf, dass Sie sich nicht die Finger klemmen.**
20. **Bringen Sie den Batteriefachriegel wieder in seine Ausgangsposition, nachdem Sie den Akku eingesetzt oder entnommen haben. Anderenfalls kann der Akku versehentlich aus dem Radio herausfallen und Sie oder umstehende Personen verletzen.**
21. **Schließen und verriegeln Sie stets den Batteriefachriegel, bevor Sie das Radio transportieren.**
22. **Wenn das Radio über den Akku versorgt wird, schalten Sie das Radio aus, bevor Sie den Akku entnehmen.**
23. **Achten Sie darauf, dass das Radio nicht fallen gelassen oder Stößen ausgesetzt wird. Bruchstücke des Gehäuses können Schnittverletzungen Ihrer Finger oder Stichverletzungen Ihres Körpers verursachen. Ein beschädigtes Radio kann unvorhersehbares Verhalten zeigen, das zu einem Brand, einer Explosion oder Verletzungsgefahr führen kann.**
24. **Lassen Sie Wartungsarbeiten nur von einem qualifizierten Wartungstechniker unter Verwendung identischer Ersatzteile durchführen. Dadurch wird die Aufrechterhaltung der Sicherheit des Produkts gewährleistet.**
25. **Unterlassen Sie jegliche Modifizierung oder Versuche, das Gerät oder den Akku zu reparieren, außer wie in den Anweisungen für Gebrauch und Pflege angegeben.**

## Wichtige Sicherheitsanweisungen für Akku

1. **Lesen Sie vor der Benutzung des Akkus alle Anweisungen und Warnhinweise, die an (1) Ladegerät, (2) Akku und (3) Akkuwerkzeug angebracht sind.**
2. **Unterlassen Sie Zerlegen oder Manipulieren des Akkus. Es kann sonst zu einem Brand, übermäßiger Hitzeentwicklung oder einer Explosion kommen.**
3. **Falls die Betriebszeit beträchtlich kürzer geworden ist, stellen Sie den Betrieb sofort ein. Anderenfalls besteht die Gefahr von Überhitzung, möglichen Verbrennungen und sogar einer Explosion.**

4. Falls Elektrolyt in Ihre Augen gelangt, waschen Sie sie mit sauberem Wasser aus, und begeben Sie sich unverzüglich in ärztliche Behandlung. Anderenfalls können Sie Ihre Sehkraft verlieren.
5. Der Akku darf nicht kurzgeschlossen werden:
  - (1) Die Kontakte dürfen nicht mit leitfähigem Material berührt werden.
  - (2) Lagern Sie den Akku nicht in einem Behälter zusammen mit anderen Metallgegenständen, wie z. B. Nägel, Münzen usw.
  - (3) Setzen Sie den Akku weder Wasser noch Regen aus.

Ein Kurzschluss des Akkus verursacht starken Stromfluss, der Überhitzung, mögliche Verbrennungen und einen Defekt zur Folge haben kann.
6. Lagern und benutzen Sie das Werkzeug und den Akku nicht an Orten, an denen die Temperatur 50 °C erreichen oder überschreiten kann.
7. Versuchen Sie niemals, den Akku zu verbrennen, selbst wenn er stark beschädigt oder vollkommen verbraucht ist. Der Akku kann im Feuer explodieren.
8. Unterlassen Sie Nageln, Schneiden, Zerquetschen, Werfen, Fallenlassen des Akkus oder Schlagen des Akkus mit einem harten Gegenstand. Eine solche Handlung kann zu einem Brand, übermäßiger Hitzeentwicklung oder einer Explosion führen.
9. Benutzen Sie keine beschädigten Akkus.
10. Die enthaltenen Lithium-Ionen-Akkus unterliegen den Anforderungen der Gefahrgut-Gesetzgebung.
 

Für kommerzielle Transporte, z. B. durch Dritte oder Spediteure, müssen besondere Anforderungen zu Verpackung und Etikettierung beachtet werden.

Zur Vorbereitung des zu transportierenden Artikels ist eine Beratung durch einen Experten für Gefahrgut erforderlich. Bitte beachten Sie möglicherweise ausführlichere nationale Vorschriften. Überkleben oder verdecken Sie offene Kontakte, und verpacken Sie den Akku so, dass er sich in der Verpackung nicht umher bewegen kann.
11. Entfernen Sie den Akku zum Entsorgen vom Werkzeug, und entsorgen Sie ihn an einem sicheren Ort. Befolgen Sie die örtlichen Vorschriften bezüglich der Entsorgung von Akkus.
12. Verwenden Sie die Akkus nur mit den von Makita angegebenen Produkten. Das Einsetzen der Akkus in nicht konforme Produkte kann zu einem Brand, übermäßiger Hitzebildung, einer Explosion oder Auslaufen von Elektrolyt führen.
13. Soll das Werkzeug längere Zeit nicht benutzt werden, muss der Akku vom Werkzeug entfernt werden.
14. Bei und nach dem Gebrauch kann der Akku heiß werden, was Verbrennungen oder Niedertemperaturverbrennungen verursachen kann. Beachten Sie die Handhabung von heißen Akkus.
15. Berühren Sie nicht den Anschlusskontakt des Werkzeugs unmittelbar nach dem Gebrauch, da er heiß genug werden kann, um Verbrennungen zu verursachen.
16. Achten Sie darauf, dass sich keine Späne, Staub oder Schmutz in den Anschlusskontakten, Löchern und Nuten des Akkus absetzen. Es könnte sonst zu Erhitzung, Brandauslösung, Bersten und Funktionsstörungen des Werkzeugs oder des Akkus kommen, was zu Verbrennungen oder Personenschäden führen kann.
17. Wenn das Werkzeug den Einsatz in der Nähe einer Hochspannungs-Stromleitung nicht unterstützt, benutzen Sie den Akku nicht in der Nähe einer Hochspannungs-Stromleitung. Dies kann zu einer Funktionsstörung oder Betriebsstörung des Werkzeugs oder des Akkus führen.
18. Halten Sie die Batterie von Kindern fern.

## DIESE ANWEISUNGEN AUFBEWAHREN.

**⚠ VORSICHT:** Verwenden Sie nur Original-Makita-Akkus. Die Verwendung von Nicht-Original-Makita-Akkus oder von Akkus, die abgeändert worden sind, kann zum Bersten des Akkus und daraus resultierenden Bränden, Personenschäden und Beschädigung führen. Außerdem wird dadurch die Makita-Garantie für das Makita-Werkzeug und -Ladegerät ungültig.

**⚠ VORSICHT: EXPLOSIONSGEFAHR, FALLS BATTERIE DURCH FALSCHEN TYP ERSETZT WIRD.** Wegwerfen einer Batterie ins Feuer oder einen heißen Ofen, oder mechanisches Zerquetschen oder Zerschneiden einer Batterie kann zu einer Explosion führen. Wird die Batterie in einer Umgebung mit äußerst hoher Temperatur liegen gelassen, kann es zu einer Explosion oder zu Auslaufen von brennbarer Flüssigkeit oder Gas kommen. Wird eine Batterie einem äußerst niedrigen Luftdruck ausgesetzt, kann es zu einer Explosion oder zu Auslaufen von brennbarer Flüssigkeit oder Gas kommen.

## Hinweise zur Aufrechterhaltung der maximalen Akku-Nutzungsdauer

1. Laden Sie den Akku, bevor er vollkommen erschöpft ist. Schalten Sie das Werkzeug stets aus, und laden Sie den Akku, wenn Sie ein Nachlassen der Werkzeugleistung feststellen.
2. Unterlassen Sie erneutes Laden eines voll aufgeladenen Akkus. Überladen führt zu einer Verkürzung der Nutzungsdauer des Akkus.
3. Laden Sie den Akku bei Raumtemperatur zwischen 10 – 40 °C. Lassen Sie einen heißen Akku abkühlen, bevor Sie ihn laden.
4. Der Akku muss geladen werden, wenn er lange Zeit (länger als sechs Monate) nicht benutzt wird.

## Wichtige Sicherheitsanweisungen zum Laden des Akkus

### VORSICHT:

- BEWAHREN SIE DIESE ANWEISUNGEN SORGFÄLTIG AUF** - Diese Anleitung enthält wichtige Sicherheits- und Gebrauchsanweisungen für das Laden des Akkus.
- Lesen Sie vor dem Laden alle Anweisungen und warnenden Markierungen an diesem Gerät, dem Netzteil und dem Akku.
- VORSICHT** - Um die Verletzungsgefahr zu reduzieren, dürfen nur Makita-Akkus geladen werden. Andere Akkutypen können verurasachen und Personen- oder Sachschäden verursachen.
- Nicht aufladbare Batterien können nicht mit diesem Gerät aufgeladen werden.
- Achten Sie darauf, dass die Spannung der Stromquelle mit der auf dem Typenschild des Netzteils angegebenen Spannung übereinstimmt.
- Laden Sie den Akku nicht in Gegenwart von brennbaren Flüssigkeiten oder Gasen.
- Setzen Sie das Netzteil weder Regen noch Schnee oder nassen Bedingungen aus.
- Tragen Sie das Netzteil niemals am Kabel, und reißen Sie niemals daran, um es von der Steckdose zu trennen.
- Bevor Sie irgendwelche Wartung oder Reinigung vornehmen, trennen Sie das Netzteil ab, und entnehmen Sie den Akku. Ziehen Sie immer am Stecker, niemals am Kabel, um das Gerät von der Stromquelle zu trennen.
- Lassen Sie das Netzteil nicht vom Gerät abgetrennt, während es an eine Netzsteckdose angeschlossen ist.
- Verlegen Sie das Netzkabel so, dass niemand darauf tritt oder darüber stolpert, und dass es keinen sonstigen schädlichen Einflüssen oder Belastungen ausgesetzt wird.
- Betreiben Sie dieses Gerät nicht mit einem beschädigten Kabel oder Stecker. Falls das Kabel oder der Stecker beschädigt ist, lassen Sie das betreffende Teil von einem autorisierten Makita-Servicecenter austauschen, um eine Gefahr zu vermeiden.
- Benutzen oder zerlegen Sie dieses Gerät nicht, wenn es einen harten Schlag erlitten hat, fallen gelassen oder sonst wie beschädigt worden ist, sondern bringen Sie es zu einem qualifizierten Kundendiensttechniker. Falscher Gebrauch oder Zusammenbau kann die Ursache für elektrische Schläge oder einen Brand sein.
- Laden Sie den Akku nicht bei einer Raumtemperatur UNTER 10°C oder ÜBER 40°C. Bei niedrigen Temperaturen beginnt der Ladevorgang u. U. nicht.
- Das Netzteil darf nicht an einen Aufwärtstransformator, Generator oder eine Gleichstrom-Steckdose angeschlossen werden.
- Achten Sie darauf, dass die Lüftungsöffnungen dieses Gerätes nicht abgedeckt oder blockiert werden.
- Unterlassen Sie Anschließen oder Abziehen des Netzkabels und des Netzteils mit nassen Händen.
- Unterlassen Sie Einsetzen oder Entnehmen des Akkus mit nassen Händen.

## EINLEITUNG

### Beschreibung der Teile

#### Hauptgerät

► **Abb.1:** a) Linke Seite b) Vorderseite c) Rechte Seite d) Rückseite (Batterieabdeckung geschlossen) e) Rückseite (Batterieabdeckung geöffnet) f) Oberseite

1	Handgriff	2	Weiche biegsame Stabantenne	3	Lautsprecher	4	Menü-/Infotaste
5	Lautstärkeregler/ Abstimmknopf/ Wählknopf	6	Zusatzeingangsbuchse (AUX IN 1)	7	USB-Stromversorgungsanschluss	8	Buchse DC IN
9	Haken für Netzteil	10	Flaschenöffner	11	Batterieabdeckung	12	Steckplatz für LXT-Akku
13	Steckplatz für CXT-Akku	14	Zusatzeingangsbuchse (AUX IN 2)	15	USB-Stromversorgungsanschluss	16	Batteriefach (Abdeckung von Pufferbatterien)
17	Batteriefachriegel	18	Netzkabel	19	Netzteil	-	-

## Tasten und LCD-Display

### ► Abb.2

1	Ein-Aus-/Einschlafmertaste	2	Quellentaste	3	Radioweckertaste	4	Summerweckertaste
5	Symbol „TIMER TO ALARM“	6	Symbol „TIMER TO SPEAKER“	7	Symbol für Ladeverzögerung	8	Wellenband
9	Symbol für EinschlafTIMER	10	PM-Anzeige für Uhr	11	Stereosymbol	12	Kein-Strom-Anzeige
13	Fehlersymbol für Ladeversagen	14	Anzeige für Batteriezustand/-kapazität	15	Anzeige für Netzstromversorgung	16	Uhr
17	Informationsbereich	18	Festsender/Festsendertaste 1 als Bluetooth®-Kopplungstaste	-	-	-	-

**HINWEIS:** DAB ist nur mit dem DMR301 empfangbar.

## Einsetzen von Pufferbatterien

**HINWEIS:** Pufferbatterien im Batteriefach verhindern, dass die in den Vorwahlspeichern gespeicherten Daten verloren gehen.

- Ziehen Sie den Batteriefachriegel hoch, um ihn zu entriegeln, und öffnen Sie dann die Batterieabdeckung.  
► **Abb.3:** 1. Batteriefachriegel 2. Batterieabdeckung
- Entfernen Sie die Pufferbatteriefachabdeckung, und setzen Sie 2 frische UM-3-Batterien (Größe AA) ein. Vergewissern Sie sich, dass die Batterien mit korrekten Polaritäten eingesetzt werden, wie im Batteriefach angezeigt.  
► **Abb.4:** 1. Pufferbatteriefachabdeckung
- Schließen Sie die Pufferbatteriefachabdeckung.

## FUNKTIONSBE-SCHREIBUNG

### Anbringen und Abnehmen des Akkus

**⚠ VORSICHT:** Halten Sie das Werkzeug und den Akku beim Anbringen oder Abnehmen des Akkus sicher fest. Wenn Sie das Radio und den Akku nicht sicher festhalten, können sie Ihnen aus den Händen rutschen, was zu einer Beschädigung des Radios und des Akkus und zu Personenschäden führen kann.

Ziehen Sie den Batteriefachriegel hoch, um ihn zu entriegeln, und öffnen Sie dann die Batterieabdeckung. Richten Sie zum Anbringen des Akkus dessen Führungsfeder auf die Nut im Gehäuse aus, und schieben Sie den Akku hinein. Schieben Sie ihn vollständig ein, bis er mit einem hörbaren Klicken einrastet. Falls die rote Anzeige an der Oberseite des Knopfes sichtbar ist, ist der Akku nicht vollständig verriegelt.

► **Abb.5:** 1. LXT-Akku 2. CXT-Akku 3. Rote Anzeige 4. Knopf

Ziehen Sie den Akku zum Abnehmen vom Werkzeug ab, während Sie den Knopf an der Vorderseite des Akkus verschieben. Denken Sie unbedingt daran, die Batterieabdeckung nach dem Einsetzen oder Entnehmen des Akkus zu schließen.

**⚠ VORSICHT:** Schieben Sie den Akku stets bis zum Anschlag ein, bis die rote Anzeige nicht mehr sichtbar ist. Anderenfalls kann er aus dem Werkzeug herausfallen und Sie oder umstehende Personen verletzen.

**⚠ VORSICHT:** Unterlassen Sie Gewaltanwendung beim Anbringen des Akkus. Falls der Akku nicht reibungslos hineingleitet, ist er nicht richtig ausgerichtet.

## Anzeigen der Akku-Restkapazität

**Nur für Akkus mit Anzeige**

► **Abb.6:** 1. Anzeigelampen 2. Prüftaste

Drücken Sie die Prüftaste am Akku, um die Akku-Restkapazität anzuzeigen. Die Anzeigelampen leuchten wenige Sekunden lang auf.

Anzeigelampen			Restkapazität
Erleuchtet	Aus	Blinkend	
■ ■ ■ ■			75 % bis 100 %
■ ■ ■ □			50% bis 75%
■ ■ □ □			25% bis 50%
■ □ □ □			0% bis 25%
▣ □ □ □			Den Akku aufladen.
■ ■ □ □			Möglicherweise liegt eine Funktionsstörung im Akku vor.
□ □ ■ ■			

**HINWEIS:** Abhängig von den Benutzungsbedingungen und der Umgebungstemperatur kann die Anzeige geringfügig von der tatsächlichen Kapazität abweichen.

## Verwendung der weichen biegsamen Stabantenne

Um FM-Sender zu hören, stellen Sie die weiche biegsame Stabantenne senkrecht, wie in der Abbildung gezeigt.

► **Abb.7:** 1. Weiche biegsame Stabantenne

**ANMERKUNG:** Verstauen Sie die weiche biegsame Stabantenne nach Gebrauch immer an der Ausgangsposition.

## Verwendung des mitgelieferten Netzteils

**⚠ WARNUNG:** Trennen Sie das Netzteil stets vollständig ab, bevor Sie das Radio transportieren. Wird das Netzteil nicht abgetrennt, kann es einen elektrischen Schlag verursachen.

**⚠ WARNUNG:** Ziehen Sie niemals am Kabel des Netzteils. Anderenfalls kann das Radio versehentlich herunterfallen und Sie oder umstehende Personen verletzen.

**⚠ WARNUNG:** Das Netzteil dient zum Anschließen des Radios an das Stromnetz. Die für das Radio verwendete Netzsteckdose muss während des normalen Gebrauchs zugänglich bleiben.

**⚠ WARNUNG:** Um das Radio vom Stromnetz zu trennen, muss das Netzteil vollständig von der Netzsteckdose abgezogen werden.

**⚠ WARNUNG:** Verwenden Sie nur das mit dem Produkt gelieferte oder von Makita vorgeschriebene Netzteil.

**⚠ WARNUNG:** Halten Sie das Stromversorgungskabel und den Stecker nicht mit Ihrem Mund. Anderenfalls kann ein elektrischer Schlag verursacht werden.

**⚠ WARNUNG:** Fassen Sie den Stecker nicht mit nassen oder fettigen Händen an.

**⚠ WARNUNG:** Ein beschädigtes oder verheddertes Kabel erhöht die Stromschlaggefahr. Falls das Kabel beschädigt ist, lassen Sie es von unserem autorisierten Service-Center auswechseln, um eine Sicherheitsgefahr zu vermeiden. Benutzen Sie es nicht vor einer Reparatur.

**⚠ WARNUNG:** Bewahren Sie das Netzteil nach dem Gebrauch stets außer Reichweite von Kindern auf.

Öffnen Sie die Abdeckung, und stecken Sie den Netzteilstecker in die Buchse DC IN an der Seite des Radios. Schließen Sie das Netzteil an eine standardmäßige Netzsteckdose an. Solange das Radio über das Netzteil versorgt wird, ist die Anzeige für Netzstromversorgung (➔) auf dem Display sichtbar.

► **Abb.8:** 1. Abdeckung 2. Buchse DC IN  
3. Netzteilstecker



**HINWEIS:** Wenn das Netzteil verwendet wird, wird das Radio über das Stromnetz betrieben, und der Akku wird aufgeladen.

**HINWEIS:** Wenn der Empfang des Radios im AM-Wellenband durch das Netzteil gestört wird, vergrößern Sie den Abstand zwischen Radio und Netzteil auf mehr als 30 cm.

## Zusatzeingangsbuchse

► **Abb.9:** 1. AUX IN 1 2. AUX IN 2

Zwei 3,5-mm-Stereo-Zusatzeingangsbuchsen sind vorhanden. Eine befindet sich an der Vorderseite des Radios (AUX IN 1); die andere befindet sich im Batteriefach (AUX IN 2).

1. Schließen Sie eine externe Audioquelle, wie z. B. einen MP3- oder CD-Player, an die Zusatzeingangsbuchse an.
2. Bringen Sie durch wiederholtes Drücken und Loslassen der Quellentaste  AUX IN 1 oder 2 zur Anzeige.
3. Passen Sie die Lautstärkeeinstellung an Ihrer externen Audioquelle an, um einen angemessenen Signalpegel zu gewährleisten. Verwenden Sie danach den Abstimmknopf  am Radio nach Bedarf für komfortables Hören.

## Laden mit dem USB-Stromversorgungsanschluss

**⚠ VORSICHT:** Schließen Sie die Stromquelle nicht an den USB-Anschluss an. Anderenfalls besteht Brandgefahr. Der USB-Anschluss ist nur zum Laden von Niederspannungsgeräten vorgesehen. Bringen Sie stets die Abdeckung am USB-Anschluss an, wenn Sie kein Niederspannungsgerät laden.

**⚠ VORSICHT:** Stecken Sie keinen Nagel, Draht usw. in den USB-Stromversorgungsanschluss. Anderenfalls kann ein Kurzschluss Rauch und Feuer verursachen.

**ANMERKUNG:** Bevor Sie ein USB-Gerät an das Ladegerät anschließen, sollten Sie stets die Daten Ihres USB-Gerätes sichern. Anderenfalls können Ihre Daten womöglich verloren gehen.


**ANMERKUNG:** Wenn Sie das USB-Kabel nicht benutzen oder der Ladevorgang beendet ist, entfernen Sie das USB-Kabel, und schließen Sie die Abdeckung.

**ANMERKUNG:** Verbinden Sie diese USB-Buchse nicht mit dem USB-Anschluss Ihres PC, da sonst höchstwahrscheinlich ein Ausfall der Geräte verursacht wird.

**HINWEIS:** Manche USB-Geräte können u. U. nicht über das Ladegerät mit Strom versorgt werden.

USB-Stromversorgungsanschlüsse befinden sich an der Vorder- und Rückseite des Radios. Sie können ein USB-Gerät über den USB-Stromversorgungsanschluss laden.

► **Abb.10:** 1. USB-Stromversorgungsanschluss

1. Schließen Sie das USB-Gerät, wie z. B. einen MP3- oder CD-Player, mit einem auf dem Markt erhältlichen USB-Kabel an den USB-Stromversorgungsanschluss an.
2. Drücken Sie die Ein-Aus-Taste , um das Radio einzuschalten.

**HINWEIS:** Ganz gleich, ob das Radio mit Netzstrom oder Akkustrom versorgt wird: Sie können ein USB-Gerät laden, wenn das Radio eingeschaltet und auf den FM-Radiomodus, den Bluetooth-Modus oder den AUX-Modus eingestellt wird, der erscheint, wenn eine externe Audioquelle angeschlossen wird.

**HINWEIS:** Die Maximallautstärke des Ausgangsleistungs-Lautsprechers wird verringert, wenn Ihr USB-Gerät geladen wird.




**HINWEIS:** Die USB-Buchse kann einen elektrischen Strom von maximal 2,4 A 5 V (insgesamt 2 Anschlüsse) liefern.

## Laden des Akkus

Um den Akku mit diesem Radio zu laden, stecken Sie den Netzteilstecker in die Buchse DC IN, und schließen Sie dann das Netzteil an das Stromnetz an. Setzen Sie danach den Akku in den Steckplatz ein.

► **Abb.11:** 1. LXT-Akku 2. CXT-Akku 3. Anzeige für Batteriezustand/-kapazität

Die Anzeige für Batteriezustand/-kapazität blinkt, während der Akku geladen wird. Der Ladezustand ist wie folgt:

Anzeige für Batteriezustand/-kapazität	Ladezustand
 (Blinken)	Laden (weniger als 80 %)
 (Blinken)	Laden (zu 80 % oder mehr geladen)
 (kein Blinken)	Geladen (100 %)

**ANMERKUNG:** LXT- und CXT-Akkus können nicht gleichzeitig geladen werden.

**HINWEIS:** Es dauert mehrere Sekunden, bis die Anzeige für Batteriezustand/-kapazität erscheint, nachdem das Netzteil an das Stromnetz angeschlossen worden ist.

**HINWEIS:** Wird das Netzteil während des Ladevorgangs vom Radio getrennt, schaltet sich das Radio für wenige Sekunden aus, bevor es sich mit Batteriestromversorgung wieder automatisch einschaltet.

## Haken für Netzteil

Der Haken an der Rückseite des Radios ist praktisch zum Tragen des Netzteils. Wenn Sie das Radio tragen, bündeln Sie die Kabel zusammen, und binden Sie sie mit dem Band am Netzteil fest.

► **Abb.12:** 1. Haken 2. Netzteil 3. Band

**ANMERKUNG:** Verstauen Sie das Netzteil nicht im Batteriefach. Anderenfalls kann das Kabel beim Schließen der Batterieabdeckung eingeklemmt und beschädigt werden.

**ANMERKUNG:** Halten Sie das Radio zum Tragen immer am Handgriff.

**ANMERKUNG:** Achten Sie darauf, dass das auf der Rückseite des Radios aufgehängte Netzteil nicht herunterfällt.

## Flaschenöffner

Ein Flaschenöffner ist auf der Rückseite des Radios vorhanden.



► **Abb.13:** 1. Flaschenöffner

**ANMERKUNG:** Halten Sie das Radio sicher fest, wenn Sie den Flaschenöffner benutzen. Anderenfalls kann das Radio umkippen, was zu einer Beschädigung oder Funktionsstörung führen kann.



**ANMERKUNG:** Achten Sie beim Öffnen der Flasche darauf, dass das Getränk nicht über das Radio verschüttet wird.

## BETRIEB

### Ein-/Ausschalten des Radios




Drücken Sie die Ein-Aus-Taste , um das Radio einzuschalten. Drücken Sie die Ein-Aus-Taste , um das Radio auszuschalten.

### Einstellen des Lautstärkepegels

Drehen Sie den Abstimmknopf  im Uhrzeigersinn, um die Lautstärke zu erhöhen. Drehen Sie den Abstimmknopf  entgegen dem Uhrzeigersinn, um die Lautstärke zu verringern.

**HINWEIS:** Während der Abstimmung und einiger Einstellungen ist die Lautstärkeeinstellung nicht verfügbar.

### Sendersuchlauf von AM/FM oder DAB






1. Drücken Sie die Ein-Aus-Taste , um Ihr Radio einzuschalten.
2. Drücken Sie die Quellentaste , um den AM/FM- oder DAB-Radiomodus auszuwählen.
3. Halten Sie den Abstimmknopf  gedrückt, um einen automatischen Sendersuchlauf auszuführen.

Ihr Radio tastet das AM/FM- oder DAB-Wellenband von der gegenwärtig angezeigten Frequenz an aufwärts ab und stoppt den Suchlauf automatisch, wenn es einen Sender von ausreichender Stärke findet.

**HINWEIS:** Die durch Sendersuchlauf zu findenden Sender hängen von der Empfangsempfindlichkeit am Ort des Sendersuchlaufs ab. Haben Sie den gewünschten Sender nicht gefunden, wechseln Sie den Standort, und führen Sie den obigen Vorgang durch.

**HINWEIS:** Wenn das Ende des Wellenbands erreicht ist, beginnt Ihr Radio die Abstimmung vom entgegengesetzten Ende des Wellenbands.

## Manuelle Abstimmung - FM/AM oder DAB

1. Drücken Sie die Ein-Aus-Taste , um Ihr Radio einzuschalten.
2. Drücken Sie die Quellentaste , um den FM/AM- oder DAB-Radiomodus auszuwählen.
3. Drücken Sie den Abstimmknopf .
4. Drehen Sie den Abstimmknopf , um einen Sender einzustellen.
5. Drücken Sie den Abstimmknopf , um die Abstimmung festzulegen.




**HINWEIS:** Manuelle Abstimmung ist verfügbar, solange „MANUAL TUNING“ auf dem Display angezeigt wird. Falls „MANUAL TUNING“ nicht angezeigt wird, starten Sie die manuelle Abstimmung von vorn.

**HINWEIS:** Die durch manuelle Abstimmung zu findenden Sender hängen von der Empfangsempfindlichkeit am Ort der manuellen Abstimmung ab. Haben Sie den gewünschten Sender nicht gefunden, wechseln Sie den Standort, und führen Sie den obigen Vorgang durch.

**HINWEIS:** Wenn das Ende des Wellenbands erreicht ist, beginnt Ihr Radio die Abstimmung vom entgegengesetzten Ende des Wellenbands.




## Voreinstellen von Sendern in FM/AM oder DAB

Jeweils 5 Festsender können im Wellenband FM/AM oder DAB voreingestellt werden. Die Verwendung ist die gleiche für jedes Wellenband.

1. Drücken Sie die Ein-Aus-Taste , um Ihr Radio einzuschalten.
2. Drücken Sie die Quellentaste , um das gewünschte Wellenband auszuwählen. Stellen Sie den erforderlichen Sender ein.
3. Halten Sie die erforderliche Festsendertaste (1 bis 5)  gedrückt, bis „PRESET X STORED“ auf dem Display erscheint (X steht für die Nummer der gedrückten Festsendertaste). Der Sender wird unter der Festsendernummer (P1-P5) gespeichert. Wiederholen Sie diesen Vorgang auf Wunsch für die restlichen Festsender.

**HINWEIS:** Bereits gespeicherte Festsender können nach dem obigen Verfahren überschrieben werden.

## Abrufen eines Festsenders in AM/ FM oder DAB

1. Drücken Sie die Ein-Aus-Taste , um Ihr Radio einzuschalten.
2. Drücken Sie die Quellentaste , um den AM-, FM- oder DAB-Radiomodus auszuwählen.
3. Drücken Sie die gewünschte Festsendertaste , um den im Vorwahrpeicher gespeicherten Sender abzurufen.

## Anzeigemodi - FM

Ihr Radio verfügt über eine Reihe von Anzeigeeoptionen für den FM-Radiomodus.

Sendername	Zeigt den Namen des aktuellen Senders zusammen mit Wellenband und Frequenz an.
Programmtyp	Zeigt den Typ des aktuellen Senders, wie z. B. Pop, Klassik, Nachrichten usw., zusammen mit Wellenband und Frequenz an.
Radiotext	Zeigt Radiotextmeldungen, wie z. B. neue Posten usw., zusammen mit Wellenband und Frequenz an.
Uhrzeit/Datum	Zeigt Uhrzeit und Datum entsprechend der Datumseinstellung Ihres Radios an.

## Anzeigemodi – DAB






Ihr Radio verfügt über eine Reihe von Anzeigeeoptionen für den DAB-Radiomodus.



Sendername	Zeigt den Namen des gehörten Senders an.
Programmtyp	Zeigt den Typ des gehörten Senders, wie z. B. Pop, Klassik, Nachrichten usw., an.
Multiplexname	Zeigt den Namen des DAB-Multiplexes an, zu dem der aktuelle Sender gehört.
Uhrzeit/Datum	Zeigt Uhrzeit und Datum an.
Frequenz und Kanal	Zeigt die Frequenz und die Kanalnummer für den aktuell eingestellten DAB-Sender an.
Bitrate/Audiotyp	Zeigt die digitale Audiobitrate und den Audiotyp für den aktuell eingestellten DAB-Sender an.
Signalstärke	Zeigt die Signalstärke für den aktuell eingestellten DAB-Sender an.

## Einstellen der Uhr








### Einstellen von Uhrzeit- und Datumsformat

**HINWEIS:** Die ausgewählte Uhrzeit- und das Datumsformat werden auch beim Einstellen der Wecker verwendet.









1. Halten Sie die Menü-/Infotaste  gedrückt, um die Menüeinstellung zu aktivieren.
2. Drehen Sie den Abstimmknopf , bis <TIME> auf dem Display erscheint, und drücken Sie den Abstimmknopf , um die Einstellung einzugeben.
3. Drehen Sie den Abstimmknopf , bis <SET 12/24 HOUR> auf dem Display erscheint, und drücken Sie den Abstimmknopf , um die Einstellung einzugeben.

4. Drehen Sie den Abstimmknopf , um entweder das Format <12 HOUR> oder <24 HOUR> auszuwählen. Drücken Sie den Abstimmknopf , um Ihre Wahl zu bestätigen.












**HINWEIS:** Wird das 12-Stunden-Format gewählt, verwendet das Radio die 12-Stunden-Uhr für die Einstellung.

5. Halten Sie die Menü-/Infotaste  gedrückt, um die Menüeinstellung zu aktivieren.
6. Drehen Sie den Abstimmknopf , bis <TIME> auf dem Display erscheint, und drücken Sie den Abstimmknopf , um die Einstellung einzugeben.
7. Drehen Sie den Abstimmknopf , bis <DATE FORMAT> auf dem Display erscheint, und drücken Sie den Abstimmknopf , um die Einstellung einzugeben.
8. Drehen Sie den Abstimmknopf , um das gewünschte Datumsformat (<DD/MM/YYYY> oder <MM/DD/YYYY>) auszuwählen. Drücken Sie den Abstimmknopf , um Ihre Wahl zu bestätigen.

## Einstellen der Uhrzeit

1. Halten Sie die Menü-/Infotaste  gedrückt.
2. Drehen Sie den Abstimmknopf , bis <TIME> auf dem Display erscheint. Drücken Sie den Abstimmknopf , um die Einstellung einzugeben.
3. Drücken Sie den Abstimmknopf , während <SET TIME> auf dem Display erscheint, um die Einstellung einzugeben.
4. Die Stundeneinstellung auf dem Display beginnt zu blinken. Drehen Sie den Abstimmknopf , um die gewünschte Stunde auszuwählen, und drücken Sie dann den Abstimmknopf , um die Einstellung zu bestätigen. Drehen Sie dann den Abstimmknopf , um die gewünschte Minute auszuwählen, und drücken Sie den Abstimmknopf , um die Einstellung zu bestätigen.







## Einstellen des Datums

1. Halten Sie die Menü-/Infotaste  gedrückt.
2. Drehen Sie den Abstimmknopf , bis <TIME> auf dem Display erscheint. Drücken Sie den Abstimmknopf , um die Einstellung einzugeben.
3. Drehen Sie den Abstimmknopf , bis <SET DATE> auf dem Display erscheint. Drücken Sie den Abstimmknopf , um die Einstellung einzugeben.
4. Drehen Sie den Abstimmknopf , um das gewünschte Jahr auszuwählen, und drücken Sie dann den Abstimmknopf , um die Einstellung zu bestätigen. Drehen Sie dann den Abstimmknopf , um den gewünschten Monat auszuwählen, und drücken Sie den Abstimmknopf , um die Einstellung zu bestätigen. Drehen Sie dann den Abstimmknopf , um das gewünschte Datum auszuwählen, und drücken Sie den Abstimmknopf , um die Einstellung zu bestätigen.

## Einstellen des Weckers






Ihr Radio besitzt zwei Wecker, die jeweils eingestellt werden können, um Sie mit dem AM/FM/DAB-Radio oder Summerwecker zu wecken. Die Wecker können eingestellt werden, während das Gerät sich im Bereitschafts- oder Wiedergabemodus befindet.

### Einstellen der Radio-Weckzeit

1. Halten Sie die Radioweckertaste  gedrückt, worauf das Radioweckersymbol und die Anzeigestunde zusammen mit einem Piepton blinken.
2. Während das Radioweckersymbol  blinkt, drehen Sie den Abstimmknopf , um die Stunde auszuwählen, und drücken Sie den Abstimmknopf  erneut, um die Stundeneinstellung zu bestätigen. Drehen Sie dann den Abstimmknopf , um die Minute auszuwählen, und drücken Sie den Abstimmknopf , um die Minuteneinstellung zu bestätigen.
3. Drehen Sie den Abstimmknopf, so dass das Display die Häufigkeitsoptionen für den Wecker anzeigt. Die Weckeroptionen sind wie folgt:

ONCE	Der Wecker ertönt einmal
DAILY	Der Wecker ertönt täglich
WEEKDAYS	Der Wecker ertönt nur an Werktagen
WEEKENDS	Der Wecker ertönt nur an Wochenenden


Drücken Sie den Abstimmknopf , um die Einstellung zu bestätigen.

4. Drehen Sie den Abstimmknopf , um das Wellenband (FM/AM/DAB) auszuwählen, und drücken Sie den Abstimmknopf  erneut, um die Einstellung zu bestätigen.
5. Drehen Sie den Abstimmknopf , um <LAST LISTENED> oder <PRESET NO.> auszuwählen, und drücken Sie den Abstimmknopf  erneut, um die Einstellung zu bestätigen.
6. Drehen Sie den Abstimmknopf , um die gewünschte Lautstärke auszuwählen, und drücken Sie den Abstimmknopf, um die Lautstärke zu bestätigen. Damit sind die Radiowecker-Einstellungen abgeschlossen.








**HINWEIS:** Wenn kein neuer Radioweckersender ausgewählt wird, verwendet das Radio den letzten Weckersender.

## Einstellen des HWS (Humane Wake System)-Summerweckers


Ein Piepton wird aktiviert, wenn der HWS-Summerwecker ausgewählt wird.

Der Wecker-Piepton ertönt und wird mit dem Ablauf der Zeit zunehmend schneller. Der Wecker-Piepton ertönt eine Minute lang und verstummt dann. Nach einer Stummphase von einer Minute ertönt der Wecker-Piepton wieder. Dieser Zyklus des Wecker-Pieptons wird so lange wiederholt, bis Sie die Ein-Aus-Taste  drücken.

**HINWEIS:** Der Summerwecker kann bei ausgeschaltetem Radio eingestellt werden.

- Halten Sie die Summerweckertaste  gedrückt, worauf das Symbol und die Anzeigestunde zusammen mit einem Piepton blinken.
- Während das Summerweckersymbol  blinkt, drehen Sie den Abstimmknopf , um die Stunde auszuwählen, und drücken Sie den Abstimmknopf , um die Stundeneinstellung zu bestätigen. Drehen Sie dann den Abstimmknopf , um die Minute auszuwählen, und drücken Sie den Abstimmknopf , um die Minuteneinstellung zu bestätigen.
- Drehen Sie den Abstimmknopf , so dass das Display die Häufigkeitsoptionen für den Wecker anzeigt. Die Weckeroptionen sind wie folgt:

ONCE	Der Wecker ertönt einmal
DAILY	Der Wecker ertönt täglich
WEEKDAYS	Der Wecker ertönt nur an Werktagen
WEEKENDS	Der Wecker ertönt nur an Wochenenden

- Drücken Sie den Abstimmknopf , um die Einstellung zu bestätigen.

**HINWEIS:** Es gibt keine Lautstärkeeinstellung für den Summerwecker.


## Wenn der Wecker ertönt

Um einen ertönenden Wecker abzuschalten, drücken Sie die Ein-Aus-Taste .





## Deaktivieren/Aufheben von Weckern


Um einen aktiven Wecker zu deaktivieren, halten Sie die entsprechende Weckertaste gedrückt, um den Wecker aufzuheben.

## Schlummerfunktion

Wenn der Wecker ertönt, drücken Sie eine beliebige Taste außer der Ein-Aus-Taste , um den Wecker für 5 Minuten abzustellen. „SNOOZE“ erscheint dann auf dem Display.





Um die Stummzeit einzustellen, folgen Sie den nachstehenden Verfahren:

- Halten Sie die Menü-/Infotaste  gedrückt, um die Menüeinstellung zu aktivieren.
- Drehen Sie den Abstimmknopf , bis „SNOOZE“ auf dem Display erscheint. Drücken Sie den Abstimmknopf , um die Einstellung einzugeben. Drehen Sie den Abstimmknopf , um die Stummzeit von 5, 10, 15 und 20 Minuten einzustellen.


**HINWEIS:** Um den Schlummertimer aufzuheben, während der Wecker ausgesetzt ist, drücken Sie die Ein-Aus-Taste .

## Einschlaf timer

Ihr Radio kann eingestellt werden, dass es sich nach Ablauf einer voreingestellten Zeit automatisch ausschaltet. Die Einschlaf timer-Einstellung kann auf 15, 30, 45, 60, 90 oder 120 Minuten eingestellt.






- Halten Sie die Ein-Aus-Taste  gedrückt, um die Einschlaf timer-Einstellung zu aktivieren. „SLEEP 60 MINUTES“ erscheint auf dem Display.
- Halten Sie die Ein-Aus-Taste  weiter gedrückt. Die Einschlaf timer-Optionen beginnen, sich auf dem Display abzuwechseln. Lassen Sie die Ein-Aus-Taste  los, wenn die gewünschte Einschlaf timer-Einstellung auf dem Display erscheint. Die Einstellung wird gespeichert, und das Symbol für den Einschlaf timer () erscheint auf dem Display.


**HINWEIS:** Ihr Radio schaltet sich nach Ablauf des voreingestellten Einschlaf timers automatisch aus.

**HINWEIS:** Um den Einschlaf timer vor Ablauf der voreingestellten Zeit aufzuheben, drücken Sie einfach die Ein-Aus-Taste , um das Radio auszuschalten.

## Loudness

Durch Einstellen der Loudness-Funktion können Sie eine Kompensation von tieferen und höheren Frequenzen für Ihr Radio erhalten.



- Halten Sie die Menü-/Infotaste  gedrückt, um die Menüeinstellung zu aktivieren.
- Drehen Sie den Abstimmknopf , bis <LOUDNESS> auf dem Display erscheint. Drücken Sie den Abstimmknopf , um die Einstellung einzugeben.
- Drehen Sie den Abstimmknopf  zur Wahl von <ON> oder <OFF>, um die Loudness-Funktion ein- oder auszuschalten, und drücken Sie dann den Abstimmknopf , um die Einstellung zu bestätigen.

**HINWEIS:** Um die Loudness-Funktion auszuschalten, wählen Sie <OFF>, und drücken Sie den Abstimmknopf , um die Einstellung zu bestätigen.

## Hören von Musik über Bluetooth®

Sie müssen Ihr Bluetooth®-Gerät mit Ihrem Radio koppeln, bevor Sie eine automatische Verbindung herstellen können, um Musik über Bluetooth® durch Ihr Radio abzuspielen/zu streamen. Durch Koppeln wird eine permanente „Bindung“ erzeugt, damit zwei Geräte einander immer erkennen können.

## Koppeln Ihres Bluetooth®-Gerätes


1. Drücken Sie die Quellentaste , um die Bluetooth®-Funktion auszuwählen. „READY BLUETOOTH“ erscheint auf dem Display, und „READY“ beginnt zu blinken.
2. Aktivieren Sie Bluetooth® auf Ihrem Gerät gemäß seiner Bedienungsanleitung, um den Kopplungsvorgang zu ermöglichen.
3. Tippen Sie die Kopplungstaste  kurz an. „PAIR BLUETOOTH“ erscheint auf dem Display und beginnt zu blinken. Sie können die Suche Ihres Radios an Ihrem Bluetooth®-Gerät starten. Sobald der Name Ihres Radios auf Ihrem Bluetooth®-Gerät erscheint, drücken Sie den Posten in Ihrer Bluetooth®-Liste.

**HINWEIS:** Bei einigen Mobilgeräten (frühere Versionen als ein BT2.1 Bluetooth®-Gerät) müssen Sie eventuell den Passcode „0000“ eingeben.

4. Ihr Bluetooth®-Gerät wird mit dem Radio gekoppelt. Nachdem die Verbindung hergestellt worden ist, erscheint „CONNECTED BLUETOOTH“ auf dem Display.

Sie können nun Musik in Ihrem Bluetooth®-Gerät über Ihr Radio abspielen.

## Abspielen eines bereits gekoppelten Bluetooth®-Gerätes

1. Drücken Sie die Quellentaste , um die Bluetooth®-Funktion auszuwählen. „READY BLUETOOTH“ erscheint auf dem Display, und „READY“ beginnt zu blinken.
2. Suchen und verbinden Sie das Radio auf Ihrem Bluetooth®-Gerät. Manche Geräte werden automatisch mit dem Radio verbunden.

Sie können nun Musik in Ihrem Bluetooth®-Gerät über Ihr Radio abspielen.

**HINWEIS:** Das Radio kann mit maximal 8 Bluetooth®-Geräten gekoppelt werden. Wenn Sie Bluetooth®-Geräte über diese Zahl hinaus koppeln, wird die Kopplungshistorie ab der ältesten Kopplungshistorie überschrieben.

**HINWEIS:** Falls 2 Bluetooth®-Geräte Ihr Radio suchen, wird seine Verfügbarkeit auf beiden Geräten angezeigt.



**HINWEIS:** Falls Ihr Bluetooth®-Gerät vorübergehend von Ihrem Radio getrennt wird, müssen Sie Ihr Gerät manuell wieder mit dem Radio verbinden.

**HINWEIS:** Falls der Name Ihres Radios in der Liste Ihres Bluetooth®-Gerätes angezeigt wird, ohne dass Ihr Gerät eine Verbindung damit herstellen kann, löschen Sie den Postennamen Ihres Radios aus der Liste, und koppeln Sie das Gerät gemäß den zuvor beschriebenen Schritten erneut mit Ihrem Radio.

**HINWEIS:** Der optimale Betriebsbereich zwischen dem Radio und dem gekoppelten Gerät beträgt ungefähr 10 Meter.

**HINWEIS:** Ein Hindernis zwischen dem Radio und dem Gerät kann den Betriebsbereich verkleinern.








## Trennen Ihres Bluetooth®-Gerätes

1. Halten Sie die Kopplungstaste  ein paar Sekunden lang gedrückt, um Ihr Bluetooth®-Gerät zu trennen. „CONNECTED BLUETOOTH“ wechselt zu „PAIR BLUETOOTH“.
2. Drücken Sie die Ein-Aus-Taste .

## Sprachoptionen

### nur für DMR301







Vier Sprachoptionen sind in dem Radio verfügbar: Englisch, Italienisch, Französisch, Deutsch.

1. Drücken Sie die Quellentaste , um den DAB-Radiomodus auszuwählen.
2. Halten Sie die Menü-/Infotaste  einige Sekunden lang gedrückt, bis Sie einen Signalton hören.
3. Drehen Sie den Abstimmknopf , bis <System> auf dem Display erscheint. Drücken Sie den Abstimmknopf , um die Einstellung einzugeben.
4. Drehen Sie den Abstimmknopf  zur Wahl von <Language>.
5. Drehen Sie den Abstimmknopf , um die Sprache auszuwählen, und drücken Sie dann den Abstimmknopf , um die Wahl zu bestätigen.

## Systemzurücksetzung







### nur für DMR301

Falls Ihr Radio nicht korrekt funktioniert oder einige Stellen auf dem Display fehlen oder unvollständig sind, führen Sie das folgende Verfahren aus.

1. Drücken Sie die Quellentaste , um den DAB-Radiomodus auszuwählen.
2. Halten Sie die Menü-/Infotaste  einige Sekunden lang gedrückt, bis Sie einen Signalton hören.
3. Drehen Sie den Abstimmknopf , bis <System> auf dem Display erscheint. Drücken Sie den Abstimmknopf , um die Einstellung einzugeben.
4. Drehen Sie den Abstimmknopf  zur Wahl von <Factory Reset>. Drücken Sie den Abstimmknopf , um die Einstellung zu bestätigen (<Yes>), worauf eine vollständige Zurücksetzung durchgeführt wird.

## Software-Version

### nur für DMR301

1. Drücken Sie die Quellentaste , um den DAB-Radiomodus auszuwählen.
2. Halten Sie die Menü-/Infotaste  einige Sekunden lang gedrückt, bis Sie einen Signalton hören.
3. Drehen Sie den Abstimmknopf , bis <System> auf dem Display erscheint. Drücken Sie den Abstimmknopf , um die Einstellung einzugeben.
4. Drehen Sie den Abstimmknopf  zur Wahl von <SW Version>, und drücken Sie den Abstimmknopf , um die im Radio installierte Software-Version anzuzeigen.

## WARTUNG

**⚠ VORSICHT:** Vergewissern Sie sich vor der Durchführung von Inspektions- oder Wartungsarbeiten stets, dass das Gerät ausgeschaltet und der Akku abgenommen ist.

**ANMERKUNG:** Verwenden Sie auf keinen Fall Benzin, Waschbenzin, Verdünner, Alkohol oder dergleichen. Solche Mittel können Verfärbung, Verformung oder Rissbildung verursachen.

Um die SICHERHEIT und ZUVERLÄSSIGKEIT dieses Produkts zu gewährleisten, sollten Reparaturen und andere Wartungs- oder Einstellarbeiten nur von Makita-Vertragswerkstätten oder Makita-Kundendienstzentren unter ausschließlicher Verwendung von Makita-Originalersatzteilen ausgeführt werden.

## SONDERZUBEHÖR

**⚠ VORSICHT:** Die folgenden Zubehörteile oder Vorrichtungen werden für den Einsatz mit dem in dieser Anleitung beschriebenen Makita-Werkzeug empfohlen. Die Verwendung anderer Zubehörteile oder Vorrichtungen kann eine Verletzungsgefahr darstellen. Verwenden Sie Zubehörteile oder Vorrichtungen nur für ihren vorgesehenen Zweck.

Wenn Sie weitere Einzelheiten bezüglich dieser Zubehörteile benötigen, wenden Sie sich bitte an Ihre Makita-Kundendienststelle.

- Original-Makita-Akku und -Ladegerät

**HINWEIS:** Manche Teile in der Liste können als Standardzubehör im Werkzeugsatz enthalten sein. Sie können von Land zu Land unterschiedlich sein.



# Makita Europe N.V.

Jan-Baptist Vinkstraat 2, 3070 Kortenberg, Belgium

# Makita Corporation

3-11-8, Sumiyoshi-cho, Anjo, Aichi 446-8502 Japan

[www.makita.com](http://www.makita.com)



DMR300-AT8-2310  
EN, PL, HU, SK,  
CS, UK, RO, DE  
20231123