

DEWALT®

XR FLEX VOLT™ LI-ION



509216 - 00 PL

Tłumaczenie oryginalnej instrukcji

DCV586M

Rys. A

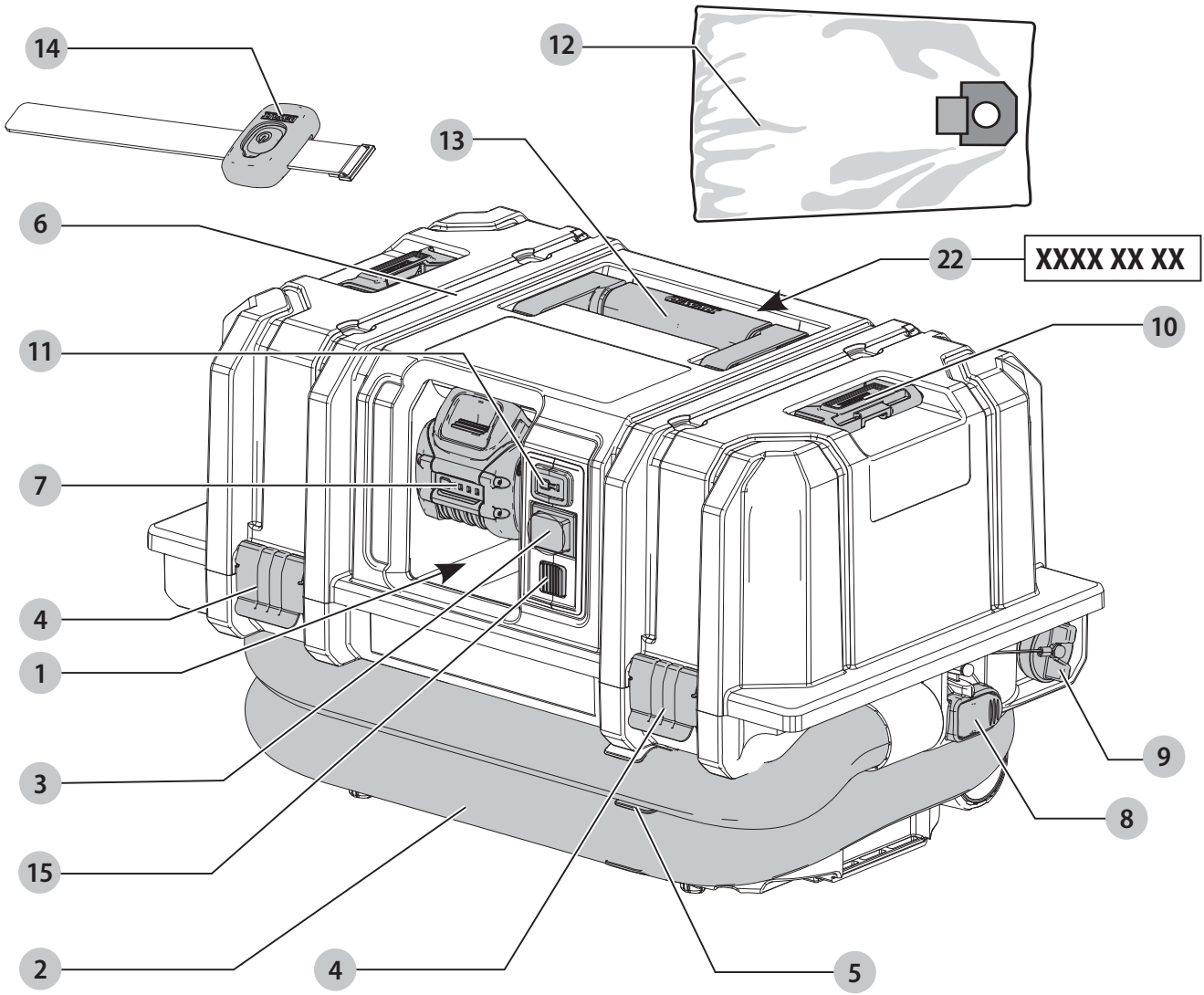

Rys. B

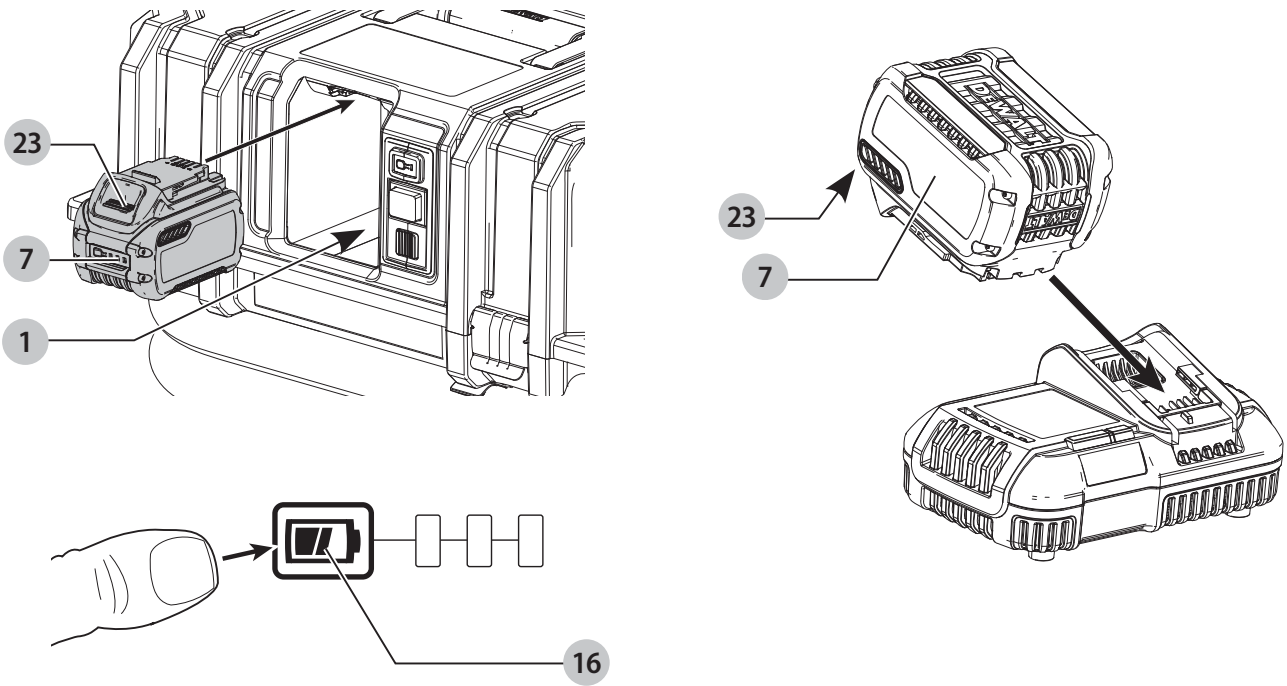

Rys. C

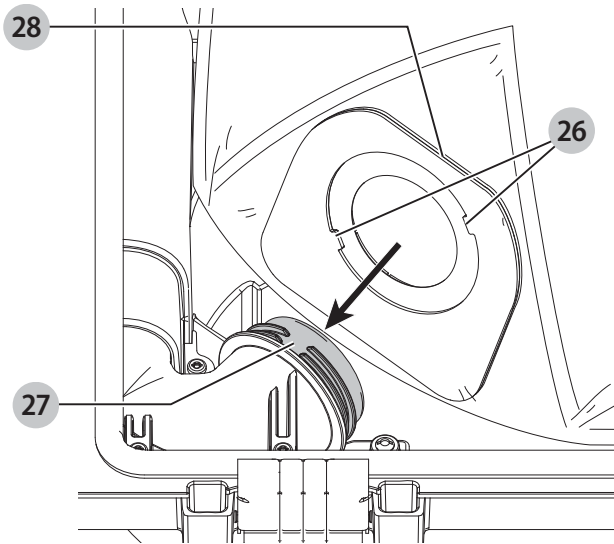

Rys. D

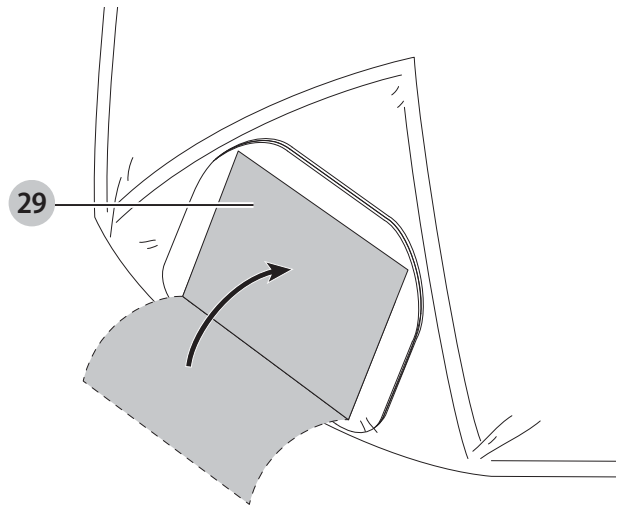

Rys. E

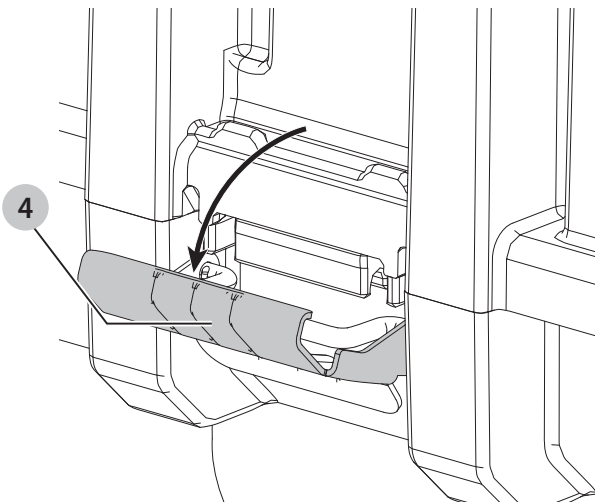

Rys. F

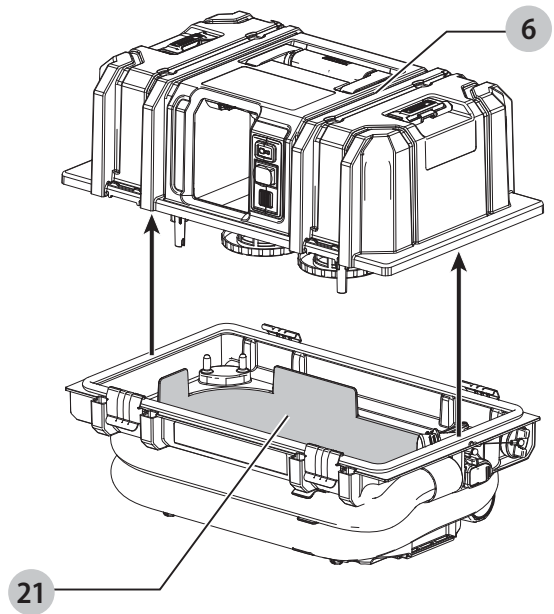

Rys. G

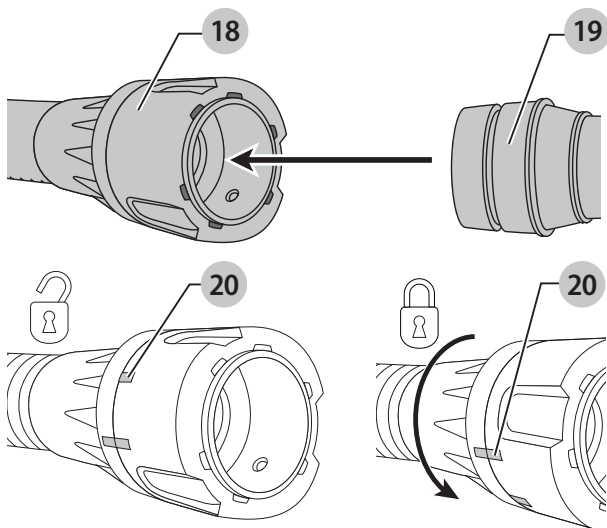

Rys. H

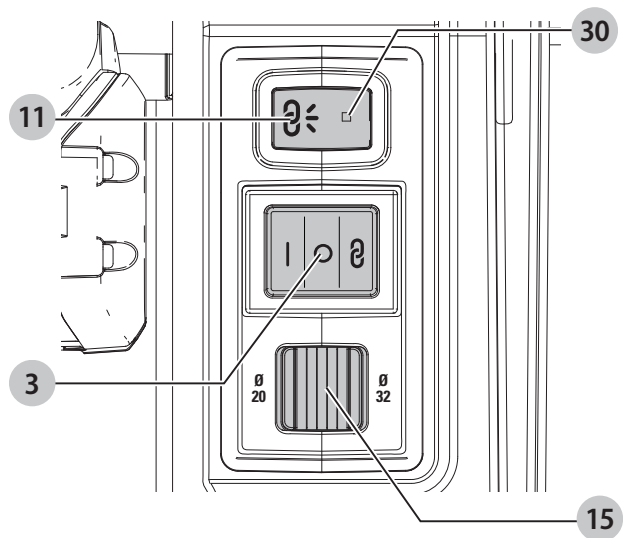

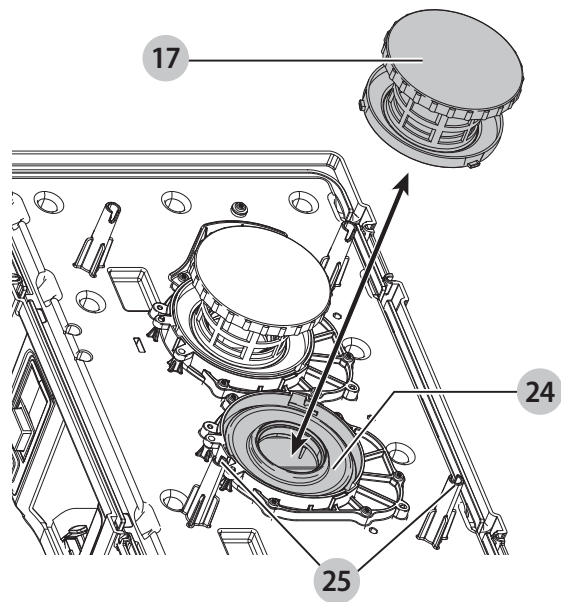

ODSYSACZ PYŁU

DCV586M

Gratulacje!

Dziękujemy za zakup odsysacza pyłu firmy DEWALT. Wiele lat doświadczeń, niezwykle staranne wykonanie i ciągłe innowacje sprawiły, że firma DEWALT stała się prawdziwie niezawodnym partnerem dla wszystkich użytkowników profesjonalnych elektronarzędzi.

Dane techniczne

		DCV586M
Napięcie	V prądu stałego	54
Typ		1
Typ akumulatora		Litowo-jonowy
Stopień ochrony		IPX4
Podciśnienie	kPa	8,8
Szybkość przepływu	l/s	24,7
Pojemność zbiornika	l	11
Maks. napełnienie płynem	l	7,5
Średnica węża	mm	32
Długość węża	m	2,4
Waga (bez akumulatora)	kg	7,5
Wartości hałasu i wartości drgań (sumy wektorowe przyspieszeń) zgodnie z EN60335-2-69:		
L _{PA} (poziom emisji ciśnienia akustycznego)	dB(A)	69
L _{WA} (poziom mocy akustycznej)	dB(A)	81,5
K (niepewność dla danego poziomu dźwięku)	dB(A)	3,5

Deklaracja zgodności WE

Dyrektywa maszynowa



Odsysacz pyłu DCV586M

Firma DEWALT deklaruje, że produkty opisane w sekcji **Dane techniczne** są zgodne z zapisami norm: 2006/42/WE, EN60335-1:2012 + A11:2014 + A13:2017; EN60335-2-69:2012.

Produkty te są również zgodne z zapisami dyrektyw 2014/30/UE 2014/53/UE oraz 2011/65/UE. Więcej informacji na ten temat można uzyskać pod podanym niżej adresem filii firmy DEWALT lub skorzystać z informacji na ostatniej stronie okładki instrukcji obsługi.

Niżej podpisany jest odpowiedzialny za zebranie danych technicznych i składa tę deklarację w imieniu firmy DEWALT.

Markus Rompel
Vice-President Engineering, PTE-Europa
DEWALT, Richard-Klinger-Straße 11,
D-65510, Idstein, Niemcy
15.10.2018



OSTRZEŻENIE: Aby zmniejszyć ryzyko obrażeń, przeczytaj instrukcję.

Definicje: Wytyczne dotyczące bezpieczeństwa

Podane poniżej definicje określają stopień zagrożenia oznaczony danym słowem. Proszę przeczytać instrukcję i zwracać uwagę na te symbole.



NIEBEZPIECZEŃSTWO: Informuje o bezpośrednim niebezpieczeństwie. Nieprzestrzeganie tego zalecenia spowoduje śmierć lub poważne obrażenia ciała.



OSTRZEŻENIE: Informuje o potencjalnym niebezpieczeństwie. Nieprzestrzeganie tego zalecenia może spowodować śmierć lub poważne obrażenia ciała.



PRZESTROGA: Informuje o potencjalnym niebezpieczeństwie. Nieprzestrzeganie tego zalecenia może prowadzić do obrażeń ciała od lekkiego do średniego stopnia.

UWAGA: Informuje o czynnościach nie powodujących obrażeń ciała, lecz mogących prowadzić do szkód materialnych.



Ostrzeżenie przed możliwością porażenia prądem elektrycznym.



Oznacza ryzyko pożaru.

WAŻNE INSTRUKCJE DOTYCZĄCE BEZPIECZEŃSTWA

**ZACHOWAĆ WSZYSTKIE INSTRUKCJE
I INFORMACJE DOTYCZĄCE BEZPIECZNEJ PRACY,
ABY MÓC KORZYSTAĆ Z NICH W PRZYSZŁOŚCI
PRZECZYTAĆ INSTRUKCJĘ W CAŁOŚCI PRZED
ROZPOCZĘCIEM KORZYSTANIA Z TEGO
URZĄDZENIA**

Podczas korzystania z tego urządzenia należy zawsze przestrzegać podstawowych środków ostrożności, w tym podanych poniżej:

Akumulatory				Ładowarki/czas ładowania (minuty)							
Nr kat.	V _{Prąd stały}	Ah	Masa (kg)	DCB107	DCB112	DCB113	DCB115	DCB118	DCB132	DCB119	
DCB546	18/54	6,0/2,0	1,05	270	170	140	90	60	90	X	
DCB547	18/54	9,0/3,0	1,46	420	270	220	140	85	140	X	
DCB548	18/54	12,0/4,0	1,44	540	350	300	180	180	120	X	
DCB181	18	1,5	0,35	70	45	35	22	22	22	45	
DCB182	18	4,0	0,61	185	120	100	60	60	60	120	
DCB183/B	18	2,0	0,40	90	60	50	30	30	30	60	
DCB184/B	18	5,0	0,62	240	150	120	75	75	75	150	
DCB185	18	1,3	0,35	60	40	30	22	22	22	X	
DCB187	18	3,0	0,54	140	90	70	45	45	45	90	
DCB189	18	4,0	0,54	185	120	100	60	60	60	120	

! OSTRZEŻENIE: Operatorzy muszą być odpowiednio przeszkoleni z użytkowania tego odsysacza pyłu.

! OSTRZEŻENIE: Aby ograniczyć ryzyko pożaru, porażenia prądem i obrażeń ciała:

- Dopilnować, aby odsysacz pyłu był zamontowany w położeniu poziomym.
- Nie pozostawiać urządzenia bez nadzoru, gdy odsysacz pyłu znajduje się poza zasięgiem rąk lub wzroku. Wyjmować akumulator, gdy urządzenie nie jest używane i przed rozpoczęciem serwisowania.
- Nie pozwalać na używanie tego urządzenia w roli zabawki. Zachować szczególną ostrożność, jeśli urządzenie jest używane przez dzieci lub w ich pobliżu.
- Używać tego urządzenia WYŁĄCZNIE zgodnie z opisem w niniejszej instrukcji. Używać wyłącznie zalecany osprzęt i zalecane akcesoria.
- Nie używać tego urządzenia, jeśli występują na nim jakiegokolwiek oznaki awarii. Jeśli urządzenie nie działa prawidłowo, zostało upuszczone, uszkodzone, pozostawione na wolnym powietrzu lub upuszczone do wody, przekazać je do serwisu.
- Nie dotykać urządzenia mokrymi rękami.
- Nie wkładać żadnych przedmiotów w otwory w urządzeniu. Nie używać urządzenia z zatkanym którymkolwiek otworem. Oczyszczać z kurzu, pyłu, kłaczek, włosów i wszelkich zanieczyszczeń, które mogą ograniczać przepływ powietrza.
- Trzymać włosy, luźne ubrania, palce i inne części ciała z dala od otworów i ruchomych części.
- Przetawić wszystkie elementy sterujące w pozycję wyłączoną przed odłączeniem od źródła zasilania.
- Zachować szczególną ostrożność podczas odkurzania schodów.
- Używać środków ochrony osobistej. Zawsze zakładać okulary ochronne. Używanie, w miarę potrzeb, środków ochrony osobistej, takich jak maska przeciwpyłowa, buty ochronne z antypoślizgową

podeszwą, kask czy ochronniki słuchu, zmniejsza ryzyko odniesienia uszczerbku na zdrowiu.

- W czasie pracy odsysaczem pyłu zachować czujność, patrzeć uważnie i kierować się zdrowym rozsądkiem. Nie używać odsysacza pyłu w stanie zmęczenia, pod wpływem narkotyków, alkoholu lub leków. Nawet chwila nieuwagi w czasie pracy odsysaczem pyłu może doprowadzić do poważnych obrażeń ciała.

Dodatkowe zasady bezpiecznej pracy

- Unikać niezamierzonego uruchomienia. Przed włożeniem akumulatorów oraz przed podniesieniem i przenoszeniem urządzenia, upewnić się, że wyłącznik znajduje się w pozycji „wyłączone”.** Trzymanie palca na wyłączniku podczas przenoszenia lub podłączenie włączonego urządzenia do zasilania łatwo staje się przyczyną wypadków.
- Przed przystąpieniem do regulacji, wymiany akcesoriów oraz przed schowaniem urządzenia, odłączyć akumulator od urządzenia.** Odkurzanie może zostać włączone przez urządzenie zdalne lub sparowane narzędzie. Niezamierzone podłączenie włączonego urządzenia do zasilania prowadzi do wypadków.
- Używać wyłącznie ładowarki zalecanej przez producenta.** Użycie ładowarki przeznaczonej do ładowania jednego typu akumulatora do ładowania innego typu akumulatora może stać się przyczyną pożaru.
- Do zasilania urządzenia używać wyłącznie wyznaczonych akumulatorów.** Użycie innych akumulatorów stwarza ryzyko zranienia i pożaru.
- Używać elektronarzędzi i akcesoriów podłączonych do odsysacza zgodnie z nieniejszą instrukcją.** Używanie elektronarzędzi do zadań innych, niż te, do których zostały przeznaczone, może powodować zagrożenie.
- Nie używane akumulatory należy przechowywać z dala od metalowych przedmiotów, takich jak spinacze biurowe, monety, klucze, gwoździe, wkręty itp., które mogłyby doprowadzić do zwarcia biegunów.** Zwarcie biegunów może być przyczyną oparzenia lub pożaru.

- g) **W przypadku uszkodzenia akumulatora może z niego wypłynąć płyn; unikać kontaktu z tą substancją.**
W razie styczności, obficie przemywać wodą.
W przypadku dostania się płynu do oczu, dodatkowo należy zgłosić się do lekarza. Płyn wydostający się z akumulatorów może powodować podrażnienia lub oparzenia.
- h) **Nie używać uszkodzonego lub zmodyfikowanego akumulatora lub urządzenia.** Uszkodzone lub zmodyfikowane akumulatory mogą działać w sposób nieprzewidywalny, co może prowadzić do pożaru, wybuchu lub ryzyka obrażeń ciała.
- i) **Nie narażać akumulatora ani urządzenia na działanie płomienia lub zbyt wysokiej temperatury.** Narażenie produktu na płomień lub temperaturę powyżej 40°C może spowodować wybuch.
- j) **Powierzać naprawy wyłącznie osobom wykwalifikowanym, używającym identycznych części zamiennych.** Zagwarantuje to bezpieczeństwo produktu.

Szczególne zasady bezpieczeństwa dotyczące odsysaczy pyłu

- Urządzenie może być użytkowane wyłącznie przez osoby z nim zaznajomione, przeszkolone z jego bezpiecznego użytkowania i rozumiejące związane z nim zagrożenia.
- Podczas wsysania pyłów, jakich dotyczy limit ekspozycji, należy podjąć odpowiednie środki ostrożności, aby zapewnić wystarczającą wymianę powietrza w pomieszczeniu, jeśli powietrze wylotowe z urządzenia jest uwalniane do tego pomieszczenia.
- Operator musi przestrzegać wszystkich przepisów BHP dotyczących materiałów, z którym pracuje.
- Nie używać do wsysania palnych materiałów wybuchowych, jak węgiel, ziarno lub inne silnie rozdrobnione materiały palne.
- Nie używać urządzenia do wsysania płynów palnych lub łatwopalnych, jak benzyna, ani nie używać w miejscach, gdzie występują płyny palne lub łatwopalne.
- Nie używać do wsysania materiałów niebezpiecznych, toksycznych lub rakotwórczych, jak azbest lub pestycydy, chyba że wsysanie takich materiałów jest wyraźnie określone w tej instrukcji obsługi jako dopuszczalne zastosowanie urządzenia.
- Występowanie ładunków elektrostatycznych jest możliwe w suchych miejscach lub gdy wilgotność względna powietrza jest niska. Takie zjawisko jest tymczasowe i nie wpływa na korzystanie z odsysacza.
- Aby uniknąć samozapłonu, opróżniać zbiornik po każdym użyciu.
- Niektóre rodzaje drewna zawierają środki konserwujące, które mogą być toksyczne. Zachować szczególną ostrożność, aby zapobiec wdychaniu i styczności ze skórą podczas pracy z takimi materiałami. Poprosić dostawcę materiałów o informacje dotyczące bezpieczeństwa i przestrzegać ich.
- Nie używać odsysacza w roli drabiny.
- Nie stawiać ciężkich przedmiotów na odsysaczu.



OSTRZEŻENIE: Aby ograniczyć ryzyko pożaru, porażenia prądem i obrażeń ciała:

- Nie wciągać urządzeniem niczego, co pali się lub dymi, jak papierosy, zapalniczki lub gorące pyły.
- Nie używać bez zamontowanego filtra.

Pozostałe zagrożenia

Mimo przestrzegania obowiązujących przepisów BHP i stosowania urządzeń zabezpieczających, nie ma możliwości uniknięcia określonych zagrożeń. Są to:

- Uszkodzenie słuchu.
- Niebezpieczeństwo wystąpienia obrażeń ciała spowodowanych latającymi cząsteczkami.
- Niebezpieczeństwo poparzeń spowodowanych akcesoriami, które stają się gorące podczas pracy.
- Niebezpieczeństwo wystąpienia obrażeń ciała spowodowanych zbyt długim użytkowaniem narzędzia.

Ochrona przeciwporażeniowa

Silnik elektryczny został zaprojektowany do pracy z jednym napięciem. Dlatego sprawdzić, czy napięcie akumulatora odpowiada wartości podanej na tabliczce znamionowej. Sprawdzić również, czy napięcie ładowarki jest zgodne z napięciem sieciowym.



Ładowarka DEWALT ma podwójną izolację zgodną z normą EN60335 i nie wymaga uziemienia.

Uszkodzony kabel zasilający należy zastąpić specjalnym kablem, który dostępny jest w sieci serwisowej DEWALT.

Wymiana wtyczki sieciowej (dotyczy tylko Wielkiej Brytanii i Irlandii)

Jeśli występuje konieczność montażu nowej wtyczki:

- Odpowiednio zutylizować starą wtyczkę.
- Przyłączyć brązowy przewód do zacisku fazy w nowej wtyczce.
- Przyłączyć niebieski przewód do zacisku zerowego.



OSTRZEŻENIE: Nie wykonywać przyłączenia do końcówki uziemienia.

Postępować zgodnie z instrukcją instalacji dołączoną do wtyczek wysokiej jakości. Zalecany bezpiecznik: 3 A.

Użycie przedłużacza

Nie należy używać przedłużacza, chyba że jest to absolutnie niezbędne. Używać przedłużaczy posiadających atest i przystosowanych do zasilania ładowarki (patrz **dane techniczne**). Minimalna średnica przewodu to 1 mm², a jego maksymalna długość to 30 m.

Przedłużacz nawinięty na bęben należy całkowicie rozwinąć.

ZACHOWAĆ INSTRUKCJĘ

Ładowarki

Ładowarki DEWALT nie wymagają żadnej regulacji i są zaprojektowane tak, aby ich obsługa była jak najprostsza.

Ważne instrukcje dotyczące bezpieczeństwa dla wszystkich ładowarek

ZACHOWAĆ INSTRUKCJĘ: Ta instrukcja zawiera ważne informacje na temat bezpieczeństwa i eksploatacji zgodnych ładowarek (patrz **Dane techniczne**).

- Przed użyciem ładowarki przeczytać wszystkie instrukcje i oznaczenia ostrzegawcze na ładowarce, akumulatorze i produkcie zasilanym akumulatorem.



OSTRZEŻENIE: Ryzyko porażenia prądem. Nie pozwalać, aby do ładowarki dostał się płyn. Może dojść do porażenia prądem.



OSTRZEŻENIE: Zalecamy stosowanie wyłącznika różnicowoprądowego z wartością prądu resztkowego wynoszącą 30 mA lub mniejszą.



PRZESTROGA: Niebezpieczeństwo oparzenia. Aby ograniczyć ryzyko obrażeń ciała, ładować wyłącznie akumulatory DEWALT. Ładowanie akumulatorów innego typu może spowodować ich rozsadzenie i być przyczyną obrażeń ciała i uszkodzenia mienia.



PRZESTROGA: Należy pilnować dzieci, aby nie bawiły się urządzeniem.

UWAGA: W pewnym warunkach, gdy ładowarka podłączona jest do zasilania, może dojść do zwarcia odsłoniętych styków ładowarki przez ciało obce. Komory i otwory ładowarki należy chronić przed ciałami obcymi, które mogą przewodzić prąd, jak, w szczególności, wata stalowa, folia aluminiowa, nagromadzenie cząstek metalowych. Zawsze odłączać ładowarkę od zasilania, gdy w komorze ładowarki nie ma akumulatora. Odłączać ładowarkę od zasilania przed rozpoczęciem jej czyszczenia

- **NIE podejmować prób ładowania akumulatora za pomocą ładowarek innych niż podane w tej instrukcji.** Ładowarka i akumulator są specjalnie przeznaczone do wspólnej pracy.
- **Te ładowarki są przeznaczone wyłącznie do ładowania akumulatorów DEWALT.** Użycie do jakichkolwiek innych zastosowań może spowodować pożar lub (śmiertelne) porażenie prądem.
- **Nie wystawiać ładowarki na działanie deszczu lub śniegu.**
- **Odłączając ładowarkę od zasilania, ciągnąć za wtyczkę, a nie za kabel.** Pozwoli to ograniczyć ryzyko uszkodzenia wtyczki i kabla zasilającego.
- **Dopilnować, aby kabel zasilający był umieszczony tak, aby nikt na niego nie nadepnął, nikt nie mógł się o niego potknąć i by kabel nie był narażony na inne uszkodzenia i obciążenia.**
- **Jeśli nie jest to absolutnie konieczne, nie używać przedłużacza.** Użycie nieodpowiedniego przedłużacza może prowadzić do pożaru lub (śmiertelnego) porażenia prądem.
- **Nie stawiać niczego na ładowarce ani nie stawiać ładowarki na miękkiej powierzchni, która mogłaby zatkać szczeliny wentylacyjne i spowodować nadmierne nagrzanie wnętrza urządzenia.** Ustawiać ładowarkę z dala

od źródeł ciepła. Ładowarka jest wentylowana przez szczeliny na górnej i dolnej ścianie obudowy.

- **Nie używać ładowarki z uszkodzonym kablem lub uszkodzoną wtyczką—niezwłocznie zlecić wymianę tych elementów.**
- **Nie używać ładowarki, jeśli została silnie uderzona, upuszczona lub inaczej uszkodzona w jakikolwiek sposób.** Zanieść ją do autoryzowanego serwisu.
- **Nie demontować ładowarki. Zanieść ją do autoryzowanego serwisu, jeśli konieczne jest serwisowanie lub wymagana jest naprawa.** Błędny ponowny montaż może spowodować (śmiertelne) porażenie prądem lub pożar.
- Jeśli kabel zasilający jest uszkodzony, musi on zostać niezwłocznie wymieniony przez producenta, jego przedstawiciela serwisowego lub odpowiednio wykwalifikowaną osobę, aby uniknąć zagrożeń.
- **Przed rozpoczęciem czyszczenia ładowarki odłączyć ją od gniazdka elektrycznego. Pozwoli to zmniejszyć ryzyko porażenia prądem.** Wyjęcie akumulatora z ładowarki nie zmniejsza tego ryzyka.
- **NIGDY nie próbować łączyć ze sobą dwóch ładowarek.**
- **Ładowarka jest przeznaczona do zasilania standardowym napięciem 230 V stosowanym w gospodarstwach domowych. Nie używać ładowarki w połączeniu z innym napięciem.** Nie ma to zastosowania do ładowarki samochodowej.

Ładowanie akumulatora (rys. B)









1. Podłączyć ładowarkę do odpowiedniego gniazdka przed włożeniem akumulatora.
2. Włożyć akumulator **7** do ładowarki, dopilnowując, aby był włożony do końca. Czerwona dioda (ładowania) będzie migać raz za razem, informując o rozpoczęciu ładowania.
3. O zakończeniu ładowania informuje czerwone stałe światło diody. Akumulator jest całkowicie naładowany i można go użyć od razu lub pozostawić w ładowarce. Aby wyjąć akumulator z ładowarki, wcisnąć przycisk zwalniania akumulatora **23** na akumulatorze.

UWAGA: Aby zapewnić maksymalną wydajność oraz żywotność akumulatorów litowo-jonowych, przed pierwszym użyciem należy je w pełni naładować.

Obsługa ładowarki

Poniższe wskazania objaśniają stany naładowania akumulatorów.

Wskaźniki naładowania

 Ładowanie		
 Akumulator całkowicie naładowany		
 Wstrzymywanie pracy z powodu zimnych/gorących akumulatorów*		

*Czerwona dioda miga dalej, ale żółta dioda zacznie świecić światłem stałym podczas tej operacji. Gdy akumulator osiągnie

odpowiednią temperaturę, żółta dioda zgaśnie, a ładowarka wznowi proces ładowania.

Zgodne ładowarki nie będą ładować uszkodzonego akumulatora. O uszkodzeniu akumulatora informuje brak włączenia diody.

UWAGA: Może to również oznaczać problem z ładowarką.

Jeśli ładowarka informuje o problemie, zanieść ładowarkę i akumulator do autoryzowanego serwisu w celu przeprowadzenia kontroli.

Wstrzymywanie pracy z powodu zimnych/gorących akumulatorów

Kiedy ładowarka wykryje, że akumulator jest za ciepły lub za zimny, automatycznie włącza opóźnienie ładowania gorącego/zimnego akumulatora, wstrzymując ładowanie do momentu osiągnięcia odpowiedniej temperatury przez akumulator. Ładowarka następnie automatycznie przełącza się na tryb ładowania akumulatora. Ta funkcja zapewnia maksymalną trwałość akumulatora.

Zimny akumulator ładuje się wolniej od ciepłego akumulatora. Akumulator będzie ładowany z mniejszą szybkością przez cały cykl ładowania i nie powróci do maksymalnej szybkości ładowania nawet po ogrzaniu.

Ładowarka DCB118 jest wyposażona w wewnętrzny wentylator przeznaczony do chłodzenia akumulatora. Wentylator włącza się automatycznie, gdy konieczne jest chłodzenie akumulatora. Nigdy nie używać ładowarki, jeśli wentylator nie działa poprawnie lub szczeliny wentylacyjne są zasłonięte. Nie zezwalać na przedostawanie się ciał obcych do wnętrza ładowarki.

System ochrony elektronicznej

Urządzenia XR Li-Ion są wyposażone w System ochrony elektronicznej, który chroni je przed przeciążeniem, przegrzaniem oraz całkowitym rozładowaniem.

Jeśli System ochrony elektronicznej zostanie uruchomiony, odsysacz wyłączy się automatycznie. W takim wypadku należy włożyć akumulator litowo-jonowy do ładowarki i naładować go do końca.

Mocowanie na ścianie

Te ładowarki są przeznaczone do mocowania na ścianie lub stawiania prosto na stole lub blacie roboczym. W przypadku mocowania na ścianie umieścić ładowarkę w zasięgu gniazdka elektrycznego i z dala od rogu pomieszczenia lub innych przeszkód, które mogą ograniczać przepływ powietrza. Użyć tylnej ścianki ładowarki w roli szablonu do ustalenia położenia śrub mocujących na ścianie. Solidnie przymocować ładowarkę wkrętami do płyt gipsowo-kartonowych (zakupionymi oddzielnie) o długości co najmniej 25,4 mm ze średnicą 1/8" (7-9 mm), wkręconymi w drewno na optymalną głębokość tak, aby około 5,5 mm wkrętu wystawało. Dopasować szczeliny na tylnej ściance ładowarki do odsłoniętych wkrętów i zaczerpić je do końca.

Instrukcja czyszczenia ładowarki



OSTRZEŻENIE: Ryzyko porażenia prądem. Przed rozpoczęciem czyszczenia ładowarki odłączyć ją od gniazdka elektrycznego. Brud i tłuszcz można usunąć

z zewnętrzných powierzchni ładowarki ściereczką lub miękką szczoteczką o włosiu nie wykonanym z metalu. Nie używać wody ani żadnych środków czyszczących. Nie pozwolić, aby do środka ładowarki dostała się ciecz i nigdy nie zanurzać żadnej części narzędzia w cieczy.

Akumulatory

Ważne instrukcje dotyczące bezpieczeństwa dla wszystkich akumulatorów

Zamawiając zamiennie akumulatory, proszę podać numer katalogowy i napięcie.

Dostarczony akumulator nie jest całkowicie naładowany. Przed użyciem akumulatora i ładowarki przeczytać poniższe instrukcje dotyczące bezpieczeństwa. Następnie postępować zgodnie z opisanymi procedurami ładowania.

PRZECZYTAĆ INSTRUKCJĘ W CAŁOŚCI

- **Nie ładować ani nie używać akumulatora w strefach zagrożonych wybuchem, na przykład w pobliżu palnych cieczy, gazów lub pyłów.** Włożenie akumulatora do ładowarki lub wyjęcie akumulatora z ładowarki może wywołać zapłon pyłu lub oparów.
- **Nigdy nie wciskać akumulatora do ładowarki na siłę. Nie modyfikować akumulatora w żaden sposób, aby dopasować go do niezgodnej ładowarki, ponieważ może to spowodować rozerwanie akumulatora i poważne obrażenia ciała.**
- Ładować akumulatory wyłącznie w ładowarkach DEWALT.
- **NIE** przyskać na akumulator/ładowarkę wodą ani nie zanurzać ich w wodzie lub innej cieczy.
- **Nie przechowywać ani nie używać odsysacza pyłu i akumulatora w miejscach, gdzie temperatura może osiągnąć lub przekroczyć 40°C (104°F) (np. metalowe budynki lub szopy latem).**
- **Nie spalać akumulatora, nawet jeśli jest poważnie uszkodzony lub całkowicie zużyty.** Po wrzuceniu do ognia akumulator może wybuchnąć. Podczas spalania akumulatorów litowo-jonowych powstają toksyczne opary i materiały.
- **Jeśli zawartość akumulatora zetknie się ze skórą, niezwłocznie zmyć miejsce styczności łagodnym mydłem i wodą.** Jeśli elektrolit dostanie się do oka, płukać otwarte oko przez 15 minut lub do momentu zaniku podrażnienia. Jeśli konieczna jest pomoc lekarska, poinformować personel, że elektrolit akumulatora składa się z mieszanki ciekłych węglanów organicznych i soli litu.
- **Zawartość otwartych ogniw akumulatora może powodować podrażnienie dróg oddechowych.** Zapewnić świeże powietrze. Jeśli objawy utrzymują się, uzyskać pomoc lekarską.



OSTRZEŻENIE: Niebezpieczeństwo oparzenia. Elektrolit może być łatwopalny po wystawieniu na działanie iskry lub płomienia.



OSTRZEŻENIE: Pod żadnym pozorem nie wolno otwierać akumulatorów. Jeśli obudowa akumulatora jest pęknięta lub uszkodzona, nie wkładać go do

ładowarki. Nie zgniatać, nie upuszczać i w inny sposób nie uszkadzać akumulatora. Nie używać akumulatorów ani ładowarek, które zostały silnie uderzone, upuszczone, przejechane lub w inny sposób uszkodzone (np. przebite gwoździem, uderzone młotkiem, nadepnięte). Może dojść do (śmiertelnego) porażenia prądem. Uszkodzone akumulatory przekazać do serwisu w celu recyklingu.



OSTRZEŻENIE: Ryzyko pożaru. Nie przechowywać ani nie przenosić akumulatora w sposób pozwalający na zetknięcie się metalowych przedmiotów z odsłoniętymi stykami akumulatora. Na przykład, nie wkładać akumulatora do fartucha, kieszeni, skrzynki narzędziowej, skrzynki z akcesoriami produktu, szuflady itp. wraz z gwoździami, wkrętami, kluczami itp.



PRZESTROGA: Gdy narzędzie nie jest używane, postawić je na boku na stabilnej powierzchni, w miejscu, gdzie nie spowoduje potknięcia się i przewrócenia. Pewne narzędzia z dużymi akumulatorami mogą stać pionowo na akumulatorze, ale mogą łatwo się przewrócić.

Transport



OSTRZEŻENIE: Ryzyko pożaru. Transport akumulatorów może spowodować pożar, jeśli styki akumulatora przypadkowo zetkną się z materiałami przewodzącymi. W przypadku transportu akumulatorów należy dopilnować, aby styki akumulatora były zabezpieczone i dobrze odizolowane od materiałów, które mogłyby się z nimi zetknąć i spowodować zwarcie.

UWAGA: Akumulatorów litowo-jonowych nie należy umieszczać w bagażu rejestrowanym.

Akumulatory DEWALT są zgodne z wszystkimi obowiązującymi przepisami dotyczącymi transportu zawartymi w branżowych i prawnie obowiązujących normach, w tym z Zaleceniami ONZ dotyczącymi transportu towarów niebezpiecznych; przepisami dotyczącymi towarów niebezpiecznych Międzynarodowego Zrzeszenia Przewoźników Powietrznych (IATA), przepisami Międzynarodowego Kodeksu Ładunków Niebezpiecznych (IMDG), a także międzynarodową konwencją dotyczącą drogowego przewozu towarów i ładunków niebezpiecznych (ADR). Ogniwa litowo-jonowe zostały przetestowane zgodnie z rozdziałem 38.3 Podręcznika Testów i Kryteriów Zaleceń ONZ dotyczących transportu towarów niebezpiecznych.

W większości przypadków transport akumulatora DEWALT jest wyłączony z klasyfikacji jako podlegający pełnej regulacji materiał niebezpieczny klasy 9. Ogólnie rzecz biorąc, jedynie przesyłki zawierające akumulator litowo-jonowy o pojemności przekraczającej 100 watogodzin (Wg) wymagają zastosowania przepisów dla podlegających pełnej regulacji materiałów klasy 9. Na wszystkich akumulatorach litowo-jonowych podana jest ich pojemność w watogodzinach. Ponadto, z uwagi na złożoność przepisów, DEWALT nie zaleca oddzielnego transportu powietrznego akumulatorów litowo-jonowych, niezależnie od ich pojemności w watogodzinach. Urządzenia z akumulatorami (zestawy połączone) można przewozić samolotem zgodnie z podanymi wyjątkami, jeśli pojemność akumulatora w watogodzinach nie przekracza 100 Wh.

Niezależnie od tego, czy przesyłka zostanie uznana za wyłączoną ze stosowania przepisów czy podlegającą pełnej regulacji, to nadawca odpowiada za zapoznanie się z najnowszymi przepisami dotyczącymi wymogów z zakresu pakowania, oznaczania i dokumentacji.

Informacje podane w tym rozdziale instrukcji zostały umieszczone w dobrej wierze i były uznane za prawdziwe w czasie utworzenia dokumentu. Mimo tego, nie udziela się żadnych gwarancji, wyraźnych ani dorozumianych. To nabywca odpowiada za dopilnowanie, że jego działania są zgodne z właściwymi przepisami.

Transport akumulatora FLEXVOLT™

Akumulator DEWALT FLEXVOLT™ oferuje dwa tryby:

Użytkowanie oraz **Transport**.

Tryb użytkowania:

Gdy akumulator FLEXVOLT™ stoi oddzielnie lub znajduje się w produkcie DEWALT

18V, działa jako akumulator 18V. Gdy akumulator FLEXVOLT™ znajduje się w produkcie 54V lub 108 V (dwa akumulatory 54V), działa jako akumulator 54V.

Tryb transportu: Kiedy na akumulator FLEXVOLT™ założona jest nakładka, akumulator pracuje w trybie transportu. Zachować nakładkę dla potrzeb transportu.

W trybie transportu szeregi ogniów są elektrycznie rozłączone wewnątrz akumulatora, co daje 3 akumulatory o niskiej pojemności w watogodzinach (Wh) w porównaniu do jednego akumulatora o wyższej pojemności w watogodzinach. Zwiększenie liczby akumulatorów do 3 akumulatorów o niższej pojemności w watogodzinach pozwala na wyłączenie akumulatora z pewnych przepisów przewozowych, które obowiązują dla akumulatorów o wyższej pojemności w watogodzinach.

Na przykład, pojemność w Wh w trybie transportu może wynosić 3 x 36 Wh, czyli 3 akumulatory, po 36 Wh każdy. Pojemność w Wh w trybie użytkowania może wynosić 108 Wh (1 akumulator).

Zalecenia dotyczące przechowywania

1. Najlepiej przechowywać produkt w chłodnym i suchym miejscu, z dala od bezpośredniego promieniowania słonecznego oraz od źródeł ciepła i chłodu. Aby zachować maksymalną wydajność i żywotność akumulatora, należy przechowywać go w temperaturze pokojowej, gdy nie jest używany.
2. W przypadku długiego okresu przechowywania, zalecamy umieszczenie całkowicie naładowanego akumulatora w chłodnym i suchym miejscu.

UWAGA: Akumulatory nie powinny być przechowywane w stanie całkowitego rozładowania. Przed ponownym użyciem akumulator będzie wymagał naładowania.

Przykład oznaczenia użytkowania i transportu

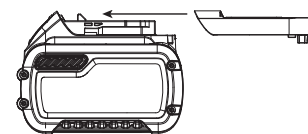

Oznaczenia na ładowarce i akumulatorach

Poza piktogramami używanymi w tej instrukcji, oznaczenia na ładowarce i akumulatorze mogą zawierać następujące piktogramy:



Przed użyciem przeczytać instrukcję obsługi.



Czas ładowania jest podany w **Danych technicznych**.



Nie dotykać przedmiotami przewodzącymi.



Nie ładować uszkodzonych akumulatorów.



Nie wystawiać na działanie wody.



Wadliwe kable zasilające należy natychmiast wymienić.



Ładować wyłącznie w temperaturze od 4°C do 40°C.



Tylko do użytku wewnątrz pomieszczeń.



Usuwać akumulator z odpowiednią dbałością o środowisko.

LI-ION



Ładować akumulatory DEWALT jedynie wyznaczonymi ładowarkami DEWALT. Ładowanie akumulatorów innych niż wyznaczone akumulatory DEWALT z użyciem ładowarki DEWALT może spowodować ich wybuch lub prowadzić do innych niebezpiecznych sytuacji.



Nie palić akumulatora.



UŻYTKOWANIE (bez nakładki transportowej).
Przykład: Pojemność w Wh wynosi 108 Wh (1 akumulator o pojemności 108 Wh).



TRANSPORT (z nakładką transportową). Przykład:
Pojemność w Wh wynosi 3 x 36 Wh (3 akumulatory o pojemności 36 Wh).

Typ akumulatora

Urządzenie DCV586M zasilane jest akumulatorem o napięciu 54 V.

Można stosować następujące akumulatory: DCB546, DCB547, DCB548. Patrz **Dane techniczne**, aby uzyskać więcej informacji.

Zawartość opakowania

Opakowanie zawiera:

- 1 Odsysacz pyłu
- 1 Pilot (DCV585KV)
- 2 Filtry

- 1 Wąż
- 1 Worek flizelinowy (tylko w zestawie)
- 1 Akumulator litowo-jonowy (modele C1, D1, L1, M1, P1, S1, T1, X1, Y1)
- 2 Akumulatory litowo-jonowe (modele C2, D2, L2, M2, P2, S2, T2, X2, Y2)
- 3 Akumulatory litowo-jonowe (modele C3, D3, L3, M3, P3, S3, T3, X3, Y3)
- 1 Instrukcja obsługi

UWAGA: Akumulatory, ładowarki i pudełka zestawu nie są dołączane do modeli N. Akumulatory i ładowarki nie są dołączane do modeli NT. Do modeli B dołączone są akumulatory Bluetooth®.

UWAGA: Symbol słowny i logotypy Bluetooth® to zastrzeżone znaki towarowe będące własnością Bluetooth®, SIG, Inc., a DEWALT korzysta z nich na zasadzie licencji. Inne znaki towarowe i nazwy handlowe są własnością odpowiednich podmiotów.

- Sprawdzić, czy odsysacz pyłu, części lub akcesoria nie zostały uszkodzone podczas transportu.
- Przed przystąpieniem do pracy poświęcić odpowiedni czas na dokładne zapoznanie się z instrukcją.

Oznaczenia na odsysaczu pyłu

Na obudowie odsysacza pyłu umieszczono następujące piktogramy:



Przed użyciem przeczytać instrukcję obsługi.



Symbol parowania.



Położenia przełącznika średnicy węża.



Alarm dźwiękowy



Alarm niskiego poziomu naładowania akumulatora



Alarm szybkości przepływu



OSTRZEŻENIE: Ta maszyna zawiera pył niebezpieczny dla zdrowia. Czynności związane z opróżnianiem i konserwacją, w tym usuwanie pojemnika gromadzącego pył, może przeprowadzać wyłącznie odpowiednio uprawniony personel korzystający z odpowiednich środków ochrony osobistej. Nie używać bez zamontowanego pełnego systemu filtracyjnego.

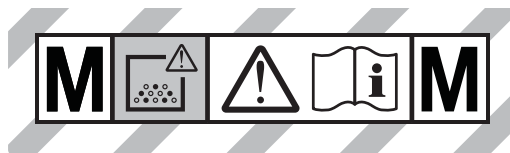

Odsysacze pyłu klasy M są przeznaczone do wsysania suchych i niepalnych pyłów z wartością limitu ekspozycji w miejscu pracy $\geq 0,1 \text{ mg/m}^3$.

Położenie kodu daty (rys. A)

Kod daty **22**, zawierający także rok produkcji, nadrukowany jest na górnej obudowie pod uchwytem.

Przykład:

2018 XX XX
Rok produkcji

Opis (rys. A)



OSTRZEŻENIE: Nigdy nie dokonywać przeróbek odsysacza pyłu ani jego części. Może to spowodować uszkodzenie mienia lub obrażenia ciała.

- | | |
|---------------------------------|---|
| 1 Gniazdo akumulatora | 10 Zatrzaski do ustawiania pojemników TSTAK |
| 2 Wąż odsysacza pyłu | 11 Przycisk parowania bezprzewodowego sterowania narzędziem |
| 3 Włącznik z trzema położeniami | 12 Worek flizelinowy |
| 4 Zatrzaski zbiornika | 13 Uchwyt |
| 5 Zaciski węża | 14 Pilot bezprzewodowego sterowania narzędziem |
| 6 Korpus odsysacza pyłu | 15 Przełącznik wyboru węża |
| 7 Akumulator | |
| 8 Zatrzask zwalniania węża | |
| 9 Zaślepka gniazda węża | |

Przeznaczenie

Ten przemysłowy odsysacz pyłu jest przeznaczony do odkurzania na mokro i na sucho.

To urządzenie może być zasilane bezprzewodowo akumulatorami litowo-jonowymi DEWALT 54 V.

Odsysacza pyłu można używać w połączeniu z systemem transportowym TSTAK DEWALT lub jako urządzenia niezależnego postawionego na podłodze.

Odsysacz DCV586M jest odpowiedni do wsysania suchych i niepalnych pyłów, cieczy, trocin, pyłów mineralnych zawierających kwarc oraz niebezpiecznych pyłów objętych limitami ekspozycji, (np. wartościami MAK lub AGW) większymi lub równymi $0,1 \text{ mg/m}^3$ (klasa pyłów M stosownie do IEC/EN60335-2-69).

NIE wsysać materiałów grożących wybuchem, materiałów żarzących się lub palących, materiałów łatwopalnych, gazów lub innych substancji niebezpiecznych.

NIE wsysać oleju, cieczy o temperaturze powyżej 32°C , cieczy żrących lub łatwopalnych.

NIE używać odsysacza pyłu w atmosferze wybuchowej.

NIE używać odsysacza pyłu bez worka na pył.

UWAGA: To urządzenie jest przeznaczone do użytku profesjonalnego i komercyjnego, np. w hotelach, szkołach, szpitalach, fabrykach, sklepach, biurach, firmach zajmujących się wynajmem i na budowie.

NIE dopuszczać dzieci do odsysacza pyłu. Zapewnić nadzór nad mało doświadczonymi użytkownikami odsysacza.

- **Małe dzieci i osoby niedołążne.** Niniejsze urządzenie nie jest przeznaczone do użytku przez małe dzieci i osoby niedołążne.
- Produktu tego nie powinny użytkować osoby (w tym dzieci) o ograniczonych zdolnościach fizycznych, czuciowych lub umysłowych oraz osoby nie posiadające odpowiedniego doświadczenia, wiedzy lub umiejętności. Dzieci nigdy nie powinny być pozostawiane z produktem bez nadzoru osób dorosłych.

MONTAŻ I REGULACJA



OSTRZEŻENIE: Aby ograniczyć ryzyko poważnych obrażeń ciała, wyłączyć odsysacz pyłu i odłączyć akumulator przed przeprowadzeniem jakichkolwiek regulacji lub demontażem/montażem osprzętu lub akesorii, jeśli korpus odsysacza pyłu został wyjęty ze zbiornika lub nie jest bezpiecznie zamocowany zatrzaskami. Przypadkowe włączenie może spowodować obrażenia ciała.



OSTRZEŻENIE: Używać wyłącznie akumulatorów i ładowarek DEWALT.

Wkładanie akumulatora i wyjmowanie akumulatora (rys. B)

UWAGA: Dopilnować, aby akumulator **7** był całkowicie naładowany.

1. Aby zamontować akumulator w odsysaczu, włożyć/wsunąć akumulator w gniazdo akumulatora **1**. Sprawdzić, czy akumulator jest całkowicie osadzony w gnieździe.
2. Aby wyjąć akumulator z odsysacza pyłu, wcisnąć i przytrzymać przycisk zwalniania akumulatora **23** na akumulatorze i wyjąć akumulator. Aby naładować akumulator, włożyć do ładowarki DEWALT.

Akumulatory ze wskaźnikami poziomu naładowania (rys. B)

Niektóre akumulatory DEWALT są wyposażone we wskaźnik poziomu naładowania, składający się z trzech diod LED, które informują o pozostałym poziomie naładowania akumulatora.

Aby uaktywnić wskaźnik poziomu naładowania, wcisnąć i przytrzymać przycisk wskaźnika poziomu naładowania **16**. Zestaw trzech zielonych diod LED zaświeci się, informując o pozostałym poziomie naładowania akumulatora. Kiedy poziom naładowania akumulatora spadnie poniżej poziomu używalności, wszystkie diody zgasną, oznaczając konieczność naładowania akumulatora.

UWAGA: Wskaźnik poziomu naładowania wskazuje jedynie orientacyjny poziom naładowania akumulatora. Nie informuje on o przydatności odsysacza pyłu do użycia, a jego wskazania ulegają zmianie w zależności od komponentów produktu, temperatury i sposobu użytkowania.

Podłączanie węża do odsysacza pyłu (rys. A)

Aby podłączyć wąż do odsysacza pyłu, wcisnąć zatrzask zwalniania węża **8**, a następnie włożyć koniec węża w gniazdo

węża. Wąż należy włożyć do końca przed zwolnieniem zatrasku zwalniania węża.

Aby odłączyć wąż, wcisnąć zatrask zwalniania węża i wyjąć wąż. Wąż należy wyjąć całkowicie przed zwolnieniem zatrasku zwalniania węża.

Zaślepki gniazda węża **9** można użyć do zasłonięcia gniazda węża, jeśli wąż został zdemontowany do transportu, czyszczenia itp.

Montaż worka papierowego lub flizelinowego (rys. A, C, E, F)

Podczas odkurzania drobnego pyłu można również użyć dodatkowego worka papierowego lub flizelinowego **12** w celu ułatwienia opróżniania zbiornika **21**. **UWAGA:** Zawsze używać worka do wsysania pyłu klasy M.

1. Wcisnąć włącznik z trzema położeniami **3** w położenie wyłączone (O) i wyjąć akumulator **7**.
2. Otworzyć zatraski zbiornika **4** i wyjąć korpus odsysacza pyłu **6** ze zbiornika **21**.
3. Podłączyć worek, przekładając dwa występy **26** na otworze worka poza dwa nacięcia **27** na odsysaczu pyłu.
4. Obrócić worek o ćwierć obrotu, aż kwadratowa krawędź **28** będzie skierowana do góry.
5. Włożyć worek do wnętrza zbiornika.
6. Włożyć korpus odsysacza pyłu z powrotem na zbiornik i pewnie zamknąć zatraski.

Wijmowanie i utylizacja worka (rys. A, D, E, F)



OSTRZEŻENIE: Podczas pracy z napełnionymi workami na pył należy korzystać z odpowiednich środków ochrony osobistej, jak maska przeciwpyłowa i rękawice.

1. Wcisnąć włącznik z trzema położeniami **3** w położenie wyłączone (O) i wyjąć akumulator **7**.
2. Zatkąć gniazdo węża z obracaną blokadą przy pomocy zaślepki gniazda węża **9**.
3. Otworzyć zatraski zbiornika **4** i wyjąć korpus odsysacza pyłu **6** ze zbiornika **21**.
UWAGA: To normalne, że w zbiorniku znajduje się niewielka ilość pyłu, nawet gdy worek jest zamontowany prawidłowo.
4. Obracać worek, aż dwa występy dopasują się do dwóch nacięć na odsysaczu pyłu i wyjąć worek z odsysacza pyłu.
5. Po wyjęciu worka można zamknąć szczelnie do utylizacji.
 - a. Ściągnąć warstwę ochronną samoprzylepnego uszczelnienia **29**.
 - b. Założyć samoprzylepne uszczelnienie na otwór, docisnąć je i przeprowadzić prawidłową utylizację worka. **NIE** używać worka ponownie.

OBSŁUGA

Instrukcja obsługi



OSTRZEŻENIE: Zawsze przestrzegać instrukcji bezpieczeństwa i odpowiednich przepisów.



OSTRZEŻENIE: Aby ograniczyć ryzyko poważnych obrażeń ciała, wyłączyć odsysacz pyłu i odłączyć akumulator przed przeprowadzeniem jakichkolwiek regulacji lub demontażem/montażem osprzętu lub akesorioów, jeśli korpus odsysacza pyłu został wyjęty ze zbiornika lub nie jest bezpiecznie zamocowany zatraskami. Przypadkowe włączenie może spowodować obrażenia ciała.

Alarm szybkości przepływu/niskiego poziomu naładowania akumulatora

Regulacja alarmu szybkości przepływu (rys. A)

Ustawić przełącznik wyboru węża **15** na prawidłową średnicę wewnętrzną węża (lub rury) lub średnicę akcesorium w oparciu o największy przekrój. Średnica wybrana przełącznikiem musi być równa lub większa od największej średnicy używanego węża/akcesorium lub używanej rury. Dołączony wąż ma średnicę wewnętrzną 32 mm. Alarm akustyczny włączy się, emitując przerywany sygnał dźwiękowy z niewielką częstotliwością, jeśli natężenie przepływu spadnie poniżej 20 m/s. System jest wyposażony w opóźnienie czasowe, które ogranicza zbyt częste włączanie alarmu.

Jeśli włączy się alarm, a nie widać oznak zatoru:

1. Sprawdzić, czy przełącznik wyboru węża jest ustawiony na odpowiednią średnicę.
2. Jeśli szybkość przepływu jest ustawiona poniżej poziomu maksymalnego, zwiększać poziom, aż odpowiedni przepływ przez wąż spowoduje wyłączenie alarmu.
3. Jeśli alarm nadal brzmi, odłączyć wąż i sprawdzić, czy nie jest zatkany. Zdemontować i wymienić worek na pył, jeśli jest pełny lub zatkany, a następnie sprawdzić stan filtra i wymienić go w razie potrzeby.

Jeśli alarm brzmi nadal, skontaktować się z serwisem DEWALT.

Wskaźnik niskiego poziomu naładowania akumulatora (rys. A)

Alarm akustyczny włączy się, emitując przerywany sygnał dźwiękowy z wysoką częstotliwością, jeśli poziom naładowania akumulatora spadnie. Jeśli włączy się ten alarm, wyjąć akumulator **7** z gniazda akumulatora **1** i naładować akumulator. Patrz **Ładowanie akumulatora**.

Korzystanie z odsysacza pyłu (rys. A)

1. Przed rozpoczęciem korzystania z odsysacza pyłu, wybrać prawidłową średnicę węża przełącznikiem wyboru węża **15**.
2. Podłączyć odpowiednie akcesorium do węża odsysacza pyłu **2**.
3. Włożyć akumulator **7**.
4. Aby włączyć odsysacz pyłu, wcisnąć włącznik z trzema położeniami **3** w położenie włączone (I).
5. Aby korzystać z trybu bezprzewodowego sterowania narzędziem, wcisnąć włącznik z trzema położeniami w położenie bezprzewodowego sterowania narzędziem **(2)**. Włącznik spustowy podłączonego narzędzia lub przycisk na pilocie będzie wtedy sterował pracą odsysacza pyłu.

UWAGA: Patrz **Parowanie odsysacza pyłu z narzędziem za pomocą trybu bezprzewodowego sterowania narzędziem**, aby korzystać z odsysacza pyłu w połączeniu z narzędziem wyposażonym w bezprzewodowe sterowanie narzędziem lub pilotem.

- Po zakończeniu, wyłączyć odsysacz pyłu, wciskając włącznik z trzema położeniami w położenie wyłączone (O).

Stosowanie do odkurzania cieczy (rys. I)



OSTRZEŻENIE: Jeśli z maszyny wydostaje się piana lub ciecz, wyłączyć ją niezwłocznie.



PRZESTROGA: Regularnie czyścić czujniki poziomu wody i sprawdzać je pod kątem uszkodzeń.



OSTRZEŻENIE: Nie używać maszyny w tej konfiguracji do wsysania pyłów klasy M.

Odsysacz pyłu jest przeznaczony do wsysania na mokro/sucho. Do wsysania na mokro stosować należy specjalne filtry, aby uniknąć zatkania filtrów.

- Dopilnować, aby odsysacz pyłu był zamontowany w położeniu poziomym.
- Przed rozpoczęciem wsysania na mokro należy zdemonstrować worek na pył.
- Czujniki poziomu wody **25** automatycznie wyłączą odsysacz pyłu po osiągnięciu maksymalnego poziomu napełnienia. Przewrócić włącznik z trzema położeniami w położenie wyłączone (O), wyjąć akumulator, a następnie opróżnić zbiornik przed ponownym włączeniem odsysacza.
- Aby uniknąć powstania efektu syfonu, usunąć wąż odsysacza pyłu z zasysanej cieczy, gdy czujniki poziomu wody wyłączą odsysacz.
- Zaleca się opróżnienie zbiornika z suchych materiałów przed rozpoczęciem jego używania do wsysania na mokro, co ułatwi czyszczenie zbiornika.
- Poczekać na wyschnięcie filtrów po wsysaniu na mokro.

Aby opróżnić zbiornik (rys. A, E, F)

- Wcisnąć włącznik z trzema położeniami **3** w położenie wyłączone (O) i wyjąć akumulator **7**.
- Otworzyć zatrzaski zbiornika **4** i wyjąć korpus odsysacza pyłu **6**.
- Opróżnić zawartość zbiornika **21** do odpowiedniego pojemnika zgodnie z obowiązującymi przepisami.

Aby przełączyć z powrotem na odkurzanie na sucho (rys. A, F)

- Opróżnić zbiornik **21**, patrz instrukcja **Czyszczenie odsysacza pyłu**.
- Umieścić zbiornik spodem do góry do wyschnięcia. NIE używać mokrego zbiornika do odkurzania na sucho.
- Postawić korpus odsysacza pyłu **6** na płaskiej powierzchni do wyschnięcia.
- Zamontować filtry na miejsce, gdy korpus odsysacza pyłu wyschnie. Patrz **Filtry**.
- Kiedy zbiornik wyschnie, umieścić korpus odsysacza pyłu **6** na zbiorniku i zamocować go, zamykając zatrzaski zbiornika **4**.

Podłączanie elektronarzędzi (rys. A, G)



PRZESTROGA: Przestrzegać wszystkich wymogów elektronarzędzia dotyczących podłączania odsysacza pyłu.

- Wybrać właściwy adapter elektronarzędzia **19**, pasujący do złącza elektronarzędzia, patrz **Akcesoria opcjonalne w Konserwacja**. Podłączyć adapter elektronarzędzia **19** do elektronarzędzia.
 - Ten budowlany odsysacz pyłu DEWALT jest wyposażony w system podłączania DEWALT AirLock. System AirLock zapewnia szybkie i bezpieczne połączenie między węzłem odsysacza pyłu **2** a elektronarzędziem. Złącze AirLock **18** podłącza się bezpośrednio do zgodnych narzędzi DEWALT lub poprzez adapter AirLock (dostępny u lokalnego dostawcy DEWALT). Patrz rozdział **Akcesoria opcjonalne**, aby uzyskać szczegółowe informacje na temat dostępnych adapterów.
- Dopilnować, aby kołnierz na złączu AirLock znajdował się w położeniu odblokowanym. (Patrz rysunek G). Dopasować nacięcia **20** na kołnierzu i złączu AirLock zgodnie z rysunkiem w celu ustawienia położenia odblokowania lub zablokowania.
 - Wcisnąć złącze AirLock na punkt podłączania adaptera.
 - Przekręcić kołnierz w położenie zablokowane.

UWAGA: Podczas korzystania z adaptera dopilnować, aby był mocno podłączony do wyjścia narzędzia przed wykonaniem procedury opisanej poniżej.

- Wcisnąć złącze AirLock na punkt podłączania adaptera.
 - Przekręcić kołnierz w położenie zablokowane.
- UWAGA:** Łożyska kulkowe wewnątrz kołnierza zablokują się w szczelinie i zabezpieczą połączenie. Elektronarzędzie jest teraz pewnie podłączone do odsysacza.

Parowanie odsysacza pyłu z narzędziem za pomocą trybu bezprzewodowego sterowania narzędziem (rys. A, H)



PRZESTROGA: Kiedy odsysacz pyłu jest sterowany z użyciem pilota lub sparowanego elektronarzędzia, może nagle się uruchomić lub zatrzymać.



OSTRZEŻENIE: Nie podłączać paska pilota do ruchomych części.

Aby sparować z pilotem DEWALT lub narzędziem obsługującym bezprzewodowe sterowanie narzędziem

- Wcisnąć włącznik z trzema położeniami **3** w położenie bezprzewodowego sterowania narzędziem (⓪).
 - Wcisnąć i przytrzymać przycisk parowania bezprzewodowego sterowania narzędziem **11** na DCV586M i wcisnąć włącznik spustowy narzędzia wyposażonego w system bezprzewodowego sterowania narzędziem lub jednocześnie wcisnąć przycisk na pilocie **14**.
 - Dioda LED **30** będzie świecić światłem stałym, informując o powodzeniu parowania.
- UWAGA:** Z DCV586M jednocześnie sparowany może być jeden nadajnik. Jeśli urządzenie już jest sparowane, poprzedni nadajnik zostanie zastąpiony nowym.

Aby usunąć sparowanie z narzędziem wyposażonym w system bezprzewodowego sterowania narzędziem lub pilotem

- Wcisnąć i przytrzymać przycisk parowania bezprzewodowego sterowania narzędziem **11** na DCV586M i wcisnąć włącznik spustowy narzędzia wyposażonego w system bezprzewodowego sterowania narzędziem lub jednocześnie wcisnąć przycisk na pilocie.
- Dioda LED **30** będzie migać powoli, informując o powodzeniu usunięcia parowania.

Czyszczenie odsysacza pyłu

Aby opróżnić zbiornik (rys. A, F, H)



OSTRZEŻENIE: Podczas czyszczenia odsysacza pyłu i opróżniania zbiornika należy korzystać z odpowiednich środków ochrony osobistej, jak maska przeciwpyłowa i rękawice.



OSTRZEŻENIE: Czynności związane z opróżnianiem i konserwacją, wliczając użycie pojemnika na zgromadzony pył, mogą przeprowadzać wyłącznie odpowiednio przeszkoleni i wykwalifikowani specjaliści. Korzystać z odpowiednich środków ochrony osobistej.

Kiedy zbiornik jest pełen, włącza się brzęczyk i spada siła ssania.

1. Wcisnąć włącznik z trzema położeniami **3** w położenie wyłączone (O) i wyjąć akumulator **7**.
2. Zatkać gniazdo węża z obracaną blokadą przy pomocy zaśleпки gniazda węża **9**.
3. Wyjąć korpus odsysacza pyłu **6** ze zbiornika **21**.
4. Wyrzucić worek na pył do odpowiedniego zbiornika zgodnie z obowiązującymi przepisami.
5. Oczyszczyć lub wymienić filtry **17**. Patrz rozdział **Filtr** w tej instrukcji.
6. Sprawdzić, czy urządzenie nie jest uszkodzone przez ciała obce. Skontaktować się z najbliższym serwisem DEWALT w celu wymiany uszkodzonych lub brakujących części.
7. Włożyć korpus odsysacza pyłu z powrotem na zbiornik i pewnie zamknąć zatrzaski.

Ustawianie na pojemnikach TSTAK za pomocą zatrzasków do ustawiania pojemników TSTAK DEWALT (rys. A)



OSTRZEŻENIE: W przypadku ustawiania pojemników jeden na drugim, zawsze ustawiać odsysacz pyłu na dole.

Zatrzaski do ustawiania pojemników TSTAK **10** pozwalają na bezpieczne ustawianie innych produktów TSTAK jeden na drugim, co zwiększa wygodę i ułatwia transport.

Aby użyć zatrzasków do ustawiania pojemników TSTAK **10**, umieścić urządzenie zgodne z TSTAK na odsysaczu pyłu i odwrócić do góry dwa zatrzaski TSTAK, aby zatrzasknęły się bezpiecznie na spodniej części górnego urządzenia.

Filtry



OSTRZEŻENIE: Podczas wsysania filtry muszą być zawsze zamontowane.

Pielęgnacja filtrów

Filtry dołączone do tego odsysacza pyłu mają przedłużoną trwałość. Aby zapewnić skuteczne ograniczanie recyrkulacji pyłu, filtry MUSZĄ być poprawnie zamontowane i znajdować się w dobrym stanie.

Układ automatycznego oczyszczania filtrów

Ten odsysacz pyłu jest wyposażony w wysoce skuteczny układ czyszczenia filtrów, który minimalizuje ich zatykanie. Co 20 sekund jeden z dwóch filtrów jest automatycznie oczyszczany. Filtry są czyszczone na przemian przez cały okres użytkowania urządzenia.

UWAGA: Podczas tego procesu słychać odgłos klikania, co jest normalnym objawem.

UWAGA: Po wielu godzinach pracy układ automatycznego oczyszczania filtrów może utracić skuteczność. W takiej sytuacji konieczne jest oczyszczenie filtrów lub ich wymiana.

Aby wyjąć filtry (rys. A, H, I)



OSTRZEŻENIE: Podczas pracy z filtrami należy korzystać z odpowiednich środków ochrony osobistej, jak maska przeciwpyłowa i rękawice.

1. Wcisnąć włącznik z trzema położeniami **3** w położenie wyłączone (O) i wyjąć akumulator **7**.
2. Otworzyć zatrzaski zbiornika **4** i wyjąć korpus odsysacza pyłu **6** ze zbiornika. Postawić korpus odsysacza na płaskiej powierzchni spodem do góry.
3. Obrócić każdy z filtrów **17** przeciwnie do wskazówek zegara, a następnie ostrożnie wyjąć je z korpusu odsysacza pyłu, dopilnowując, aby zanieczyszczenia nie wpadły do otworu montażowego.

UWAGA: Zachować ostrożność, aby nie uszkodzić materiału filtra.

4. Sprawdzić filtry pod kątem zużycia, rozerwania i innych uszkodzeń.

UWAGA: Jeśli ma się jakiegokolwiek wątpliwości związane ze stanem filtrów, NALEŻY je wymienić. NIE używać dalej uszkodzonych filtrów.



OSTRZEŻENIE: Nigdy nie używać sprężonego powietrza ani szczotek do czyszczenia filtrów, ponieważ spowoduje to uszkodzenie membrany filtra, co pozwoli pyłom przedostawać się przez filtr. W razie potrzeby przepłukać go wodą o temperaturze pokojowej i pozostawić do wyschnięcia. Czyszczenie filtrów zwykle nie jest konieczne. Nawet jeśli filtr jest pokryty pyłem, układ automatycznego oczyszczania filtrów zapewni utrzymanie maksymalnej wydajności i będzie działał dalej. Jeśli widoczne są uszkodzenia membrany filtra, wymienić filtr. Trwałość filtrów wynosi zwykle od sześciu do dwunastu miesięcy, w zależności od ich użytkowania i konserwacji.

UWAGA: Wyrzucić filtr do odpowiedniego zbiornika zgodnie z obowiązującymi przepisami.

Aby zamontować filtry (rys. E, F, I)



OSTRZEŻENIE: Podczas wsysania filtry muszą być zawsze zamontowane.

1. Dopilnować, aby uszczelka filtra znajdowała się na miejscu, była czysta i dobrze założona.
2. Dopasować występy na filtrze **17** do nacięć na korpusie odsysacza pyłu, a następnie, używając umiarkowanej siły, obracać filtr zgodnie ze wskazówkami zegara, aż zostanie pewnie zamocowany.

UWAGA: Zachować ostrożność, aby nie uszkodzić materiału filtra.

3. Umieścić korpus odsysacza pyłu **6** na zbiorniku **21** i zamocować go, zamykając zatrzaski zbiornika **4**.

KONSERWACJA

Urządzenie musi przejść przegląd techniczny przeprowadzony przez serwis DEWALT lub odpowiednio przeszkoloną osobę co najmniej raz na rok, aby sprawdzić, czy nie doszło do uszkodzenia filtra, czy nie występują wycieki powietrza oraz by zagwarantować prawidłowe działanie urządzeń sterujących.



OSTRZEŻENIE: W przypadku odsysaczy pyłu klasy M, zwrócić uwagę, że: Zewnętrzne powierzchnie odsysacza pyłu muszą zostać odkażone poprzez odsysanie pyłu i wytarte do czysta albo odsysacz musi zostać szczelnie zamknięty w odpowiednim pojemniku lub materiale, przed usunięciem z miejsca zanieczyszczonego substancjami niebezpiecznymi. Wszystkie części odsysacza pyłu należy uznawać za skażone po ich zabraniu z miejsca niebezpiecznego i należy podjąć odpowiednie środki w celu uniknięcia rozprzodzenia pyłu.



OSTRZEŻENIE: Aby ograniczyć ryzyko poważnych obrażeń ciała, wyłączyć odsysacz pyłu i odłączyć akumulator przed przeprowadzeniem jakichkolwiek regulacji lub demontażem/montażem osprzętu lub akcesoriów, jeśli korpus odsysacza pyłu został wyjęty ze zbiornika lub nie jest bezpiecznie zamocowany zatrzaskami. Przypadkowe włączenie może spowodować obrażenia ciała.

Z odsysaczem pyłu, podczas czyszczenia i konserwacji, należy obchodzić się w sposób pozwalający uniknąć narażenia pracowników przeprowadzających konserwację i innych osób na jakiegokolwiek zagrożenia.

- Należy używać środków ochrony osobistej.
- Używać wymuszonej wentylacji z filtracją.
- Oczyszczyć odsysacz pyłu. Patrz **Czyszczenie**.
- Podczas przeprowadzania czynności konserwacyjnych lub napraw, wszystkie zanieczyszczone części, których nie można w zadowalającym stopniu oczyścić, należy zapakować w nieprzepuszczalne worki i zutylizować zgodnie z właściwymi przepisami dotyczącymi utylizacji odpadów.
- Po zakończeniu czynności konserwacyjnych lub napraw, oczyścić miejsce konserwacji w sposób zapobiegający przedostaniu się niebezpiecznych substancji do najbliższego otoczenia.

Ładowarki i akumulatora nie można naprawiać.



Smarowanie

Ten odsysacz pyłu nie wymaga dodatkowego smarowania.



Czyszczenie (rys. A, I)



OSTRZEŻENIE: Do czyszczenia niemetalowych elementów odsysacza nie używać rozpuszczalników ani agresywnych chemikaliów. Chemikalia mogą osłabić materiał, z którego wykonano wspomniane elementy. Używać tylko szmatki zwilżonej wodą i łagodnego mydła. Nie pozwolić, aby do środka odsysacza dostała się ciecz i nigdy nie zanurzać żadnej części odsysacza w cieczy.

W celu przeprowadzenia czyszczenia i konserwacji w sposób zapobiegający narażeniu osób przeprowadzających konserwację i innych osób na zagrożenia, korzystać ze środków ochrony osobistej. Oczyszczyć miejsce konserwacji w sposób zapobiegający przedostaniu się niebezpiecznych substancji do najbliższego otoczenia.

Nie używać systemu rozpylania, myjki ciśnieniowej ani wody bieżącej do czyszczenia.

1. Oczyszczać zewnętrzną powierzchnię odsysacza odkurzaczem. Do dalszego czyszczenia używać tylko szmatki zwilżonej wodą i łagodnego mydła.
2. Po użyciu usunąć ściereczkę do odpowiedniego pojemnika.
3. Opróżnić zbiornik zgodnie z opisem w rozdziale **Czyszczenie odsysacza pyłu**.
4. Sprawdzić czujniki poziomu wody **25** podczas czyszczenia odsysacza pyłu. Czujniki poziomu wody mogą ulec zanieczyszczeniu podczas pracy. Jeśli występuje zanieczyszczenie, oczyścić dokładnie czujniki poziomu wody wilgotną ściereczką, aby usunąć wszelkie widoczne zanieczyszczenia.

Przechowywanie (rys. A)



PRZESTROGA: Włącznik z trzema położeniami musi znajdować się w położeniu wyłączonym (0), aby zapobiegać niezamierzonemu włączeniu urządzenia przez bezprzewodowe sterowanie narzędziem.

1. Opróżnić zbiornik. Patrz **Czyszczenie odsysacza pyłu** pod **Obsługa**.
2. Oczyszczyć odsysacz wewnątrz i na zewnątrz.
3. Oczyszczyć lub wymienić filtry, patrz **Filtry**.
4. Schować wąż ssący z zaciskami węża **5** i kabel zasilający zgodnie z rysunkiem. Umieścić urządzenie w suchym pomieszczeniu i zabezpieczyć przed użyciem przez osoby niepowołane.

UWAGA: Włożyć zaślepkę gniazda węża **9** w gniazdo węża, aby utrzymywać zanieczyszczenia wewnątrz zbiornika, gdy wąż ssący jest odłączony. Można również połączyć ze sobą końce węża i połączyć je obracaną końcówką.

Akcesoria dodatkowe



OSTRZEŻENIE: Ponieważ akcesoria producentów innych niż DEWALT nie zostały przetestowane w połączeniu z tym urządzeniem, ich użycie z tym odsysaczem pyłu może być niebezpieczne. Aby ograniczyć ryzyko obrażeń ciała, w połączeniu z tym produktem używać wyłącznie akcesoriów zalecanych przez DEWALT.

Więcej informacji o odpowiednich akcesoriach udzieli sprzedawca.

Zamienny filtr można zakupić w najbliższym serwisie DEWALT.

Gromadzenie pyłu

W trybie odkurzania urządzenie może również działać jako odsysacz pyłu podczas zastosowań, w trakcie których powstaje pył lub powstają zanieczyszczenia.

WAŻNE! Adapter odsysania pyłu DWC9000 jest przeznaczony do pracy z elektronarzędziami DEWALT zgodnym z systemem odsysania pyłu. W przypadku niezgodnych narzędzi DEWALT wymagany jest dodatkowy adapter.

Akcesoria dodatkowe

- Zamiennie filtry DCV5861 (zawiera 2 filtry DC5151H)
- Wąż antystatyczny DWV9316
- Złącze przekręcane DWV9000
- Gumowy stożkowy adapter 29 mm–35 mm DWV9110
- Gumowy schodkowy adapter 35 mm–38 mm DWV9120
- Adapter o średnicy zewnętrznej 35 mm DWV9130
- Adapter kątowy o średnicy zewnętrznej 35 mm DWV9150
- Wózek DWST17889
- Wózek na kółkach DWST17888

Worki filtrujące to czysty, szybki i łatwy sposób na utylizację zgromadzonego pyłu.

Papierowe worki filtrujące: Worki filtrujące DCV9401 są przeznaczone do przechwytywania wielu typów pyłu, w tym ze ścianek gipsowo-kartonowych, betonu i drewna. Te worki należy zutylizować, gdy wystąpi ograniczenie przepływu powietrza. NIE używać worków ponownie.

	DCV9401	Jednorazowe papierowe worki filtrujące
--	---------	--

Flizelinowe worki filtrujące: Worki flizelinowe DCV9402 są przeznaczone do przechwytywania wielu typów pyłu, w tym ze ścianek gipsowo-kartonowych, betonu i drewna. Taki worek należy zutylizować, gdy wystąpi ograniczenie przepływu powietrza. NIE używać worka ponownie. Ten worek flizelinowy idealnie nadaje się do cięższych materiałów, jak pył betonowy i ze ścianek gipsowo-kartonowych, który może powodować rozerwanie worka papierowego.

	DCV9402	Jednorazowy flizelinowy worki filtrujące
---	---------	--

Ochrona środowiska



Selektywna zbiórka odpadów. Produktów i akumulatorów oznaczonych tym symbolem nie wolno usuwać ze zwykłymi odpadami z gospodarstw domowych.

Produkty i akumulatory zawierają materiały, które można odzyskać lub poddać recyklingowi, zmniejszając zapotrzebowanie na surowce. Oddawać produkty elektryczne i akumulatory do recyklingu zgodnie z krajowymi przepisami. Więcej danych na stronie www.2helpU.com.

Akumulator

Ten pojemny akumulator należy wymienić, gdy nie zapewnia wystarczającej mocy podczas zadań, które wcześniej można było wykonywać z łatwością. Po zakończeniu okresu eksploatacji należy go zutylizować w sposób bezpieczny dla środowiska naturalnego:

- Całkowicie rozładować akumulator i wyjąć go z odsysacza.
- Ogniwa litowo-jonowe nadają się do recyklingu. Proszę zanieść je do sprzedawcy lub miejscowego punktu recyklingu. Zebrane akumulatory zostaną odpowiednio poddane recyklingowi lub utylizacji.

ROZWIĄZYWANIE PROBLEMÓW

Problem	Prawdopodobna przyczyna	Procedura rozwiązywania problemów
Silnik nie pracuje.	Włącznik nie znajduje się w położeniu włączonym (I).	Dopilnować, aby włącznik z trzema położeniami znajdował się w położeniu włączonym (I).
	Niskie napięcie akumulatora/słabe połączenia akumulatora.	Dopilnować, aby akumulator był całkowicie naładowany i włożony do końca.
Odsysacz pyłu przestał pracować.	Zbiornik jest napełniony cieczą i obwód czujników uruchomił się.	1. Obrócić włącznik z trzema położeniami w położenie wyłączone (0) i wyjąć akumulator. 2. Opróżnić zbiornik.
	Uruchomiony został wyłącznik termiczny.	1. Wyłączyć odsysacz pyłu i wyjąć akumulator. 2. Opróżnić zbiornik w razie potrzeby. 3. Poczekać na ostygnięcie odsysacza. 4. Ponownie włożyć akumulator i wcisnąć włącznik z trzema położeniami w położenie włączone (I), aby go przetestować. 5. Jeśli odsysacz pyłu nie uruchomi się, skontaktować się z serwisem DEWALT.
	Zbiornik jest napełniony cieczą i obwód czujników uruchomił się.	1. Obrócić włącznik z trzema położeniami w położenie wyłączone (0) i wyjąć akumulator. 2. Opróżnić zbiornik.
	Akumulator jest rozładowany.	Włożyć całkowicie naładowany akumulator.
	Akumulator nie jest włożony do końca.	Wyjąć i ponownie włożyć akumulator.
Podczas pracy z urządzenia wydostaje się pył.	Filtry nie są zamontowane poprawnie.	Wyjąć filtry i zamontować je ponownie zgodnie z właściwą procedurą.
	Filtry są uszkodzone/rozerwane.	Wymienić filtry.
	Uszczelki filtrów są uszkodzone.	Skontaktować się z serwisem DEWALT.
	Korpus nie jest prawidłowo zainstalowany w zbiorniku.	Wymontować, zamontować ponownie i dopilnować, aby zatrzaski były całkowicie zamknięte.
	Uszkodzona uszczelka korpusu.	Skontaktować się z serwisem DEWALT.
Odsysacz pyłu przestał zbierać pył.	Filtry są zatkane.	Wymontować filtry, opukać je do czysta i zamontować ponownie.
	Filtry są zużyte.	Wymienić na nowe filtry.
	Automatyczne czyszczenie filtrów przestało działać.	Jeśli nie słychać pracy systemu czyszczenia filtrów co 20 sekund, skontaktować się z serwisem DEWALT.
	Zbiornik jest pełny.	Wyłączyć urządzenie i opróżnić zbiornik.
	Wąż jest zatkany.	Sprawdzić wąż i oczyścić go w przypadku stwierdzenia jego zatkania.
	Wąż nie jest całkowicie podłączony do zbiornika.	Wyjąć i włożyć go ponownie, dopilnowując, aby zatrzask węża był zamknięty.
	Wąż jest uszkodzony.	Sprawdzić wąż pod kątem otworów i naderwania. Wymienić w razie stwierdzenia uszkodzeń.
Odsysacz pyłu nie jest włączany przez elektronarzędzie wyposażone w system bezprzewodowego sterowania narzędziem ani przez pilota.	Odsysacz pyłu nie pracuje w trybie bezprzewodowego sterowania narzędziem (Ⓟ).	Przestawić włącznik z trzema położeniami na tryb bezprzewodowego sterowania narzędziem (Ⓟ). Sprawdzić, czy dioda LED świeci. Jeśli dioda LED nie świeci, gdy włącznik z trzema położeniami jest ustawiony na tryb bezprzewodowego sterowania narzędziem (Ⓟ), skontaktować się z serwisem DEWALT.
	Pilot/electronarzędzie nie jest sparowany(e) z odsysaczem.	Wykonać procedurę parowania.
	Pilot/electronarzędzie poza zasięgiem odsysacza.	Zbliżyć odsysacz pyłu do pilota/electronarzędzia.
	Bateria guzikowa w pilocie bezprzewodowego sterowania narzędziem jest rozładowana.	Wymienić baterię guzikową i spróbować ponownie.
	Akumulator sparowanego electronarzędzia jest rozładowany.	Dopilnować, aby akumulator sparowanego narzędzia był całkowicie naładowany i włożony do końca.
	Niskie napięcie akumulatora/słabe połączenia akumulatora.	Dopilnować, aby akumulator był całkowicie naładowany i włożony do końca.
	Zbiornik jest napełniony cieczą i obwód czujników uruchomił się.	1. Obrócić włącznik z trzema położeniami w położenie wyłączone (0) i wyjąć akumulator. 2. Opróżnić zbiornik.

Problem	Prawdopodobna przyczyna	Procedura rozwiązywania problemów
Narzędzia nie można sparować	Odsysacz pyłu nie pracuje w trybie bezprzewodowego sterowania narzędziem (⓪).	Przestawić włącznik z trzema położeniami na tryb bezprzewodowego sterowania narzędziem (⓪). Sprawdzić, czy dioda LED świeci. Jeśli dioda LED nie świeci, gdy włącznik z trzema położeniami jest ustawiony na tryb bezprzewodowego sterowania narzędziem (⓪), skontaktować się z serwisem DEWALT.
	Narzędzie nie obsługuje bezprzewodowego sterowania narzędziem.	Sprawdzić, czy narzędzie obsługuje bezprzewodowe sterowanie narzędziem.

DEWALT

WARUNKI GWARANCJI:

Produkty marki DEWALT reprezentują bardzo wysoką jakość, dlatego oferujemy dla nich korzystne warunki gwarancyjne. Niniejsze warunki gwarancji nie pomniejszają praw klienta wynikających z polskich regulacji ustawowych lecz są ich uzupełnieniem. Gwarancja jest ważna na terenie Rzeczypospolitej Polskiej.

DEWALT gwarantuje sprawne działanie produktu w przypadku postępowania zgodnego z warunkami techniczno-eksploatacyjnymi opisanymi w instrukcji obsługi.

Niniejszą gwarancją nie jest objęte dodatkowe wyposażenie, jeżeli nie została do niego dołączona oddzielna karta gwarancyjna oraz elementy wyrobu podlegające naturalnemu zużyciu.

1. Niniejszą gwarancją objęte są usterki produktu spowodowane wadami produkcyjnymi i wadami materiałowymi.
2. Niniejsza gwarancja jest ważna po przedstawieniu przez Klienta w Centralnym Serwisie Gwarancyjnym reklamowanego produktu oraz łącznie:
 - a) poprawnie wypełnionej karty gwarancyjnej;
 - b) ważnego paragonu zakupu z datą sprzedaży taką, jak w karcie gwarancyjnej lub kopii faktury.
3. Gwarancja obejmuje bezpłatną naprawę urządzenia (wraz z bezpłatną wymianą uszkodzonych części) w okresie 12 miesięcy od daty zakupu.
4. Produkt reklamowany musi być:
 - a) dostarczony bezpośrednio do Centralnego Serwisu Gwarancyjnego wraz z poprawnie wypełnioną Kartą Gwarancyjną i ważnym paragonem zakupu (lub kopią faktury) oraz szczegółowym opisem uszkodzenia, lub
 - b) przesłany do Centralnego Serwisu Gwarancyjnego za pośrednictwem punktu sprzedaży wraz z dokumentami wymienionymi powyżej.
5. Koszty wysyłki do Centralnego Serwisu Gwarancyjnego ponosi Serwis. Wszelkie koszty związane z zapewnieniem bezpiecznego opakowania, ubezpieczeniem i innym ryzykiem ponosi Klient. W przypadku odrzucenia roszczenia gwarancyjnego, produkt jest odsyłany do miejsca nadania na koszt adresata.
6. Usterki ujawnione w okresie gwarancji będą usunięte przez Centralny Serwis Gwarancyjny w terminie:
 - a) 14 dni roboczych od daty przyjęcia produktu przez Centralny Serwis Gwarancyjny;
 - b) termin usunięcia wady (punkt 6a) może być wydłużony o czas niezbędny do importu niezbędnych części zamiennych.
7. Klient otrzyma nowy sprzęt, jeżeli:
 - a) Centralny Serwis Gwarancyjny stwierdzi na piśmie, że usunięcie wady jest niemożliwe;
 - b) produkt nie podlega naprawie, tylko wymianie bez dokonywania naprawy.
8. O ile taki sam produkt jest nieosiągalny, może być wydany nowy produkt o nie gorszych parametrach.
9. Decyzja Centralnego Serwisu Gwarancyjnego odnośnie zasadności zgłaszanych usterek jest decyzją ostateczną.
10. Gwarancją nie są objęte:
 - a) wadliwe działanie lub uszkodzenia spowodowane niewłaściwym użytkowaniem lub używaniem produktu niezgodnie z przeznaczeniem, instrukcją obsługi lub przepisami bezpieczeństwa;
 - b) wadliwe działanie lub uszkodzenia spowodowane przeciążaniem narzędzia, które prowadzi do uszkodzeń silnika, przekładni lub innych elementów a także stosowaniem osprzętu innego niż zalecany przez DEWALT;
 - c) mechaniczne uszkodzenia produktu i wywołane nimi wady;
 - d) wadliwe działanie lub uszkodzenia na skutek działania pożaru, powodzi, czy też innych klęsk żywiołowych, nieprzewidzianych wypadków, korozji, normalnego zużycia w eksploatacji czy też innych czynników zewnętrznych;
 - e) produkty, w których naruszone zostały plomby gwarancyjne lub, które były naprawiane poza Centralnym Serwisem Gwarancyjnym lub były przerabiane w jakikolwiek sposób;
 - f) osprzęt eksploatacyjny dołączony do urządzenia oraz elementy ulegające naturalnemu zużyciu.
11. Centralny Serwis Gwarancyjny, firmy handlowe, które sprzedały produkt, nie udzielają upoważnień ani gwarancji innych niż określone w karcie gwarancyjnej. W szczególności nie obejmują prawa klienta do domagania się zwrotu utraconych zysków w związku z uszkodzeniem produktu.
12. Gwarancja nie wyłącza, nie ogranicza ani nie zawiesza uprawnień kupującego wynikających z niezgodności towaru z umową.

Centralny Serwis Gwarancyjny ERPATECH
ul. Bakaliowa 26, 05-080 Mościska
tel.: (22) 862-08-08, (22) 431-05-05
faks: (22) 862-08-09

CZ ZÁRUČNÍ LIST

PL KARTA GWARANCYJNA

H JÓTÁLLÁSI JEGY

SK ZÁRUČNÝ LIST

DEWALT[®]

CZ měsíců
H hónap

12

PL miesięcy
SK mesiacov

CZ	Výrobní kód	Datum prodeje	Razítko prodejny Podpis
H	Gyári szám	A vásárlás napja	Pecset helye Aláírás
PL	Numer seryjny	Data sprzedaży	Stempel Podpis
SK	Číslo série	Dátum predaja	Pečiatka predajne Podpis

(CZ)

Adresy servisu
Band Servis
Klásterského 2
CZ-140 00 Praha 4
Tel.: 00420 244 403 247
Fax: 00420 241 770 167

Band Servis
K Pasekám 4440
CZ-76001 Zlín
Tel.: 00420 577 008 550,1
Fax: 00420 577 008 559
http://www.bandservis.cz

(H)

Black & Decker Központi
Garanciális-és Márkaszerző
1163 Budapest
(Sashalom) Thököly út 17.
Tel.: 403-2260
Fax: 404-0014
www.rotelkft.hu

(PL)

Adres serwisu centralnego
ERPATECH
ul. Bakaliowa 26
05-080 Mościska
Tel.: 022-8620808
Fax: 022-8620809

(SK)

Adresa servisu
Band Servis
Paulínska ul. 22
SK-91701 Trnava
Tel.: 00421 335 511 063
Fax: 00421 335 512 624

(CZ) Dokumentace záruční opravy

(PL) Przebieg napraw gwarancyjnych

(H) A garanciális javítás dokumentálása

(SK) Záznamy o záručných opravách

CZ	Číslo	Datum příjmu	Datum zakázky	Číslo zakázky	Závada	Razítko Podpis
H	Sorszám	Bejelentés időpontja	Javítási időpont	Javítási munkalapszám	Hiba jelleg oka	Pecset Aláírás
	Jótállás új határideje					
PL	Nr	Data zgłoszenia	Data naprawy	Nr zlecenia	Przebieg naprawy	Stempel Podpis
SK	Číslo dodávky	Dátum nahlásenia	Dátum opravy	Číslo objednávky	Popis poruchy	Pečiatka Podpis