

# DEWALT®

**XR FLEX  
VOLT™**  
LI-ION

509213 - 85 PL

Tłumaczenie oryginalnej instrukcji

## DCS7485

Rys. A

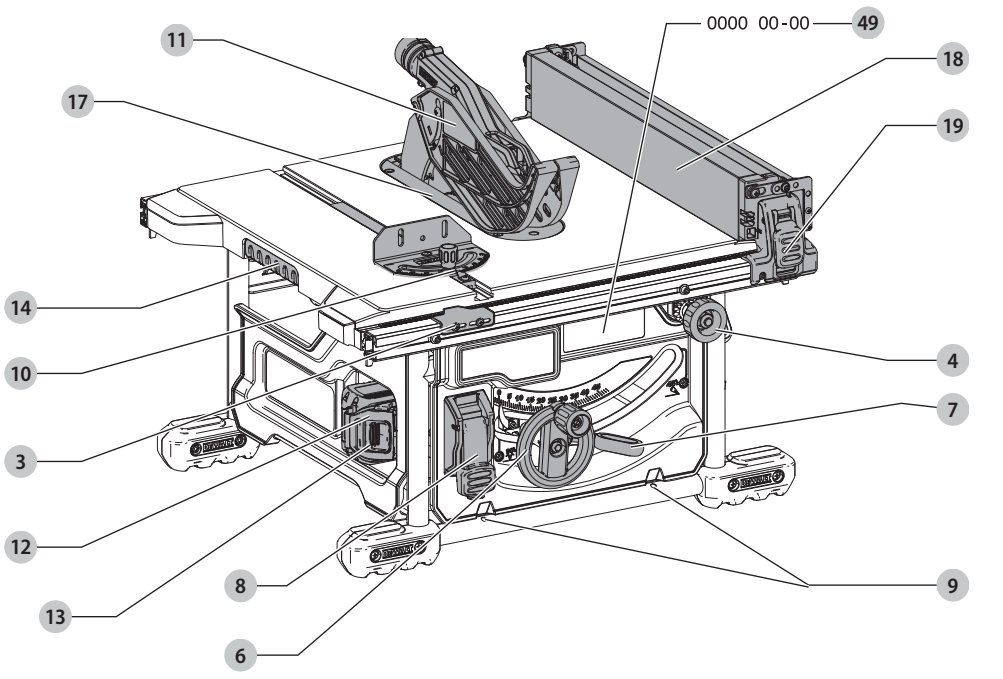
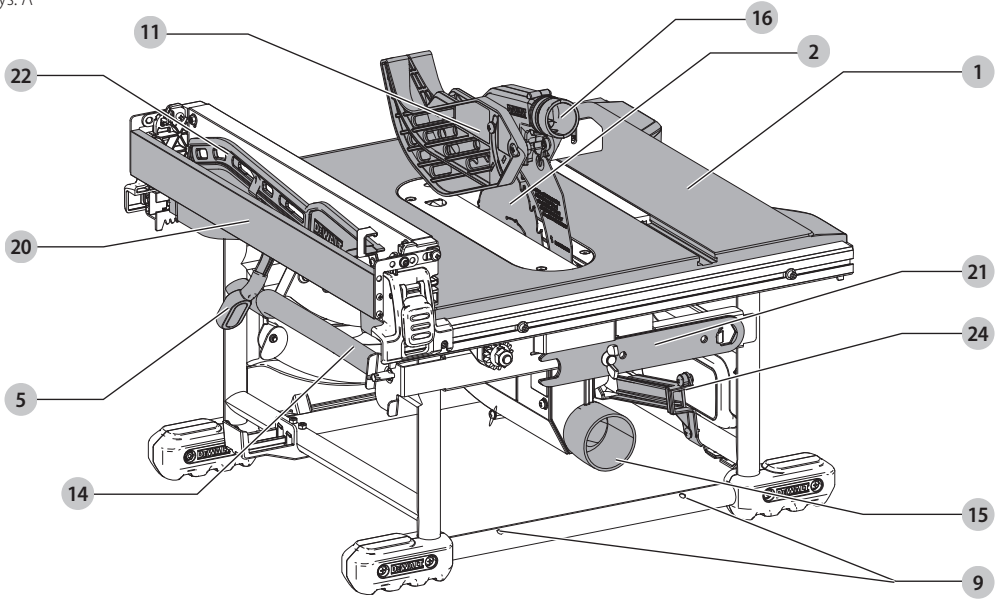

Rys. B

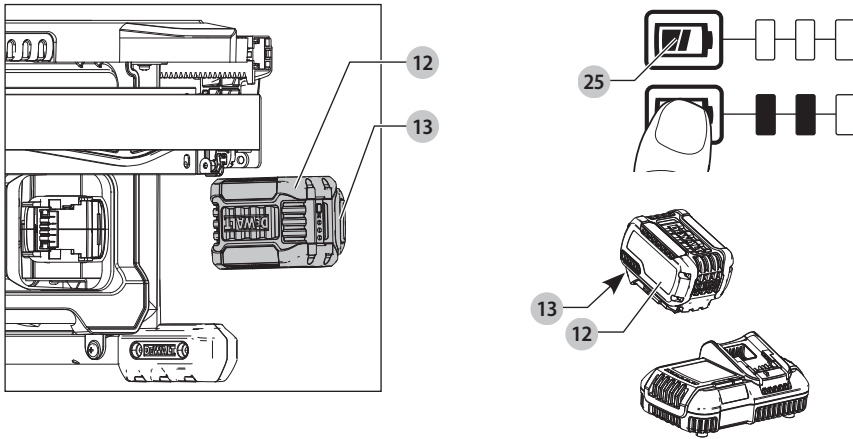

Rys. C

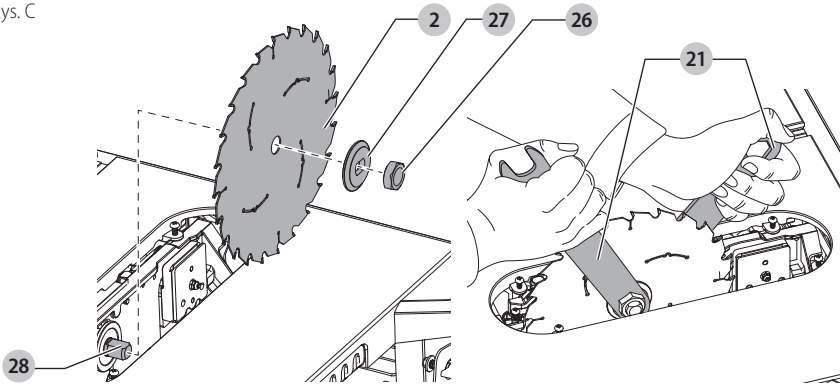

Rys. D

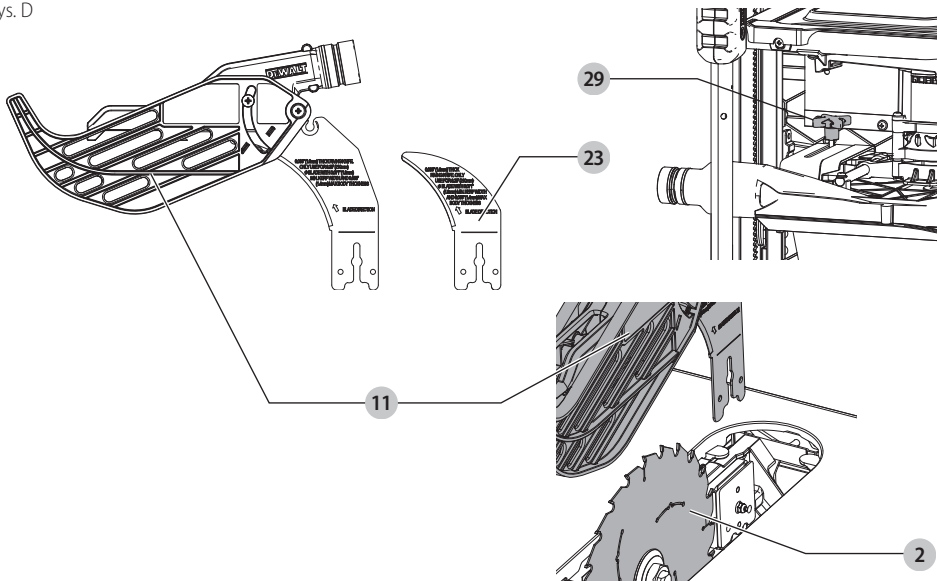

Rys. E

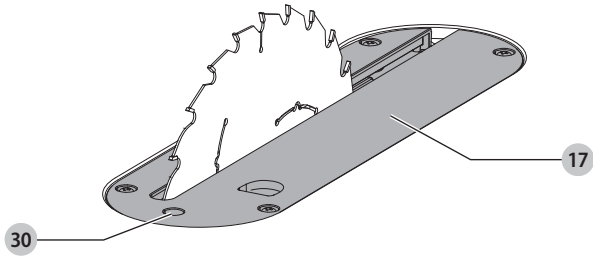

Rys. F

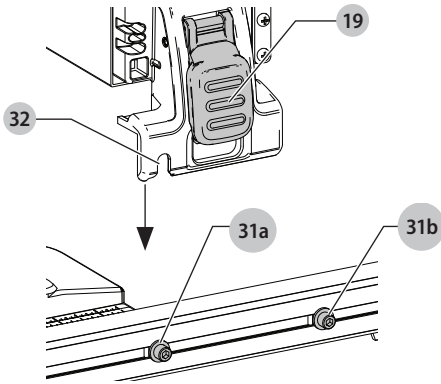

Rys. G

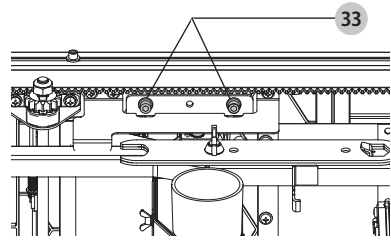

Rys. H

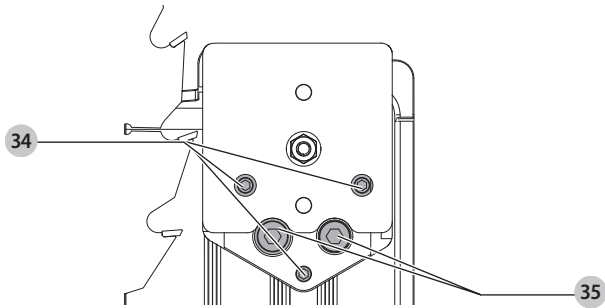

Rys. I

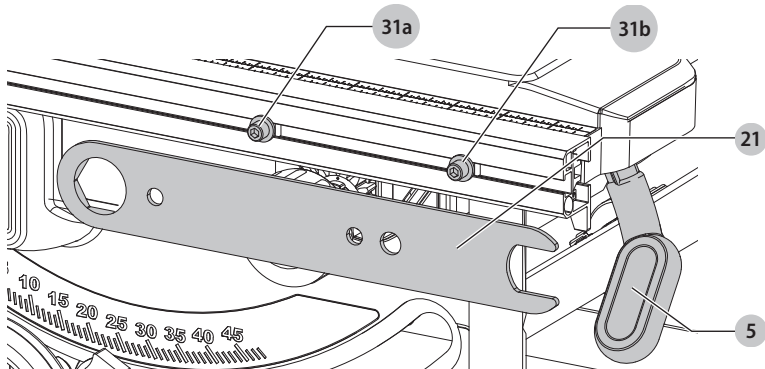

Rys. J

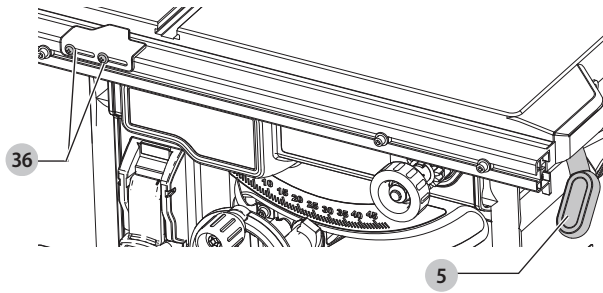

Rys. K

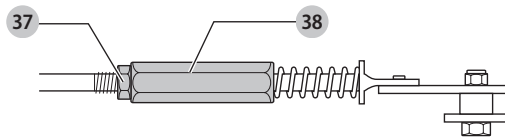

Rys. L

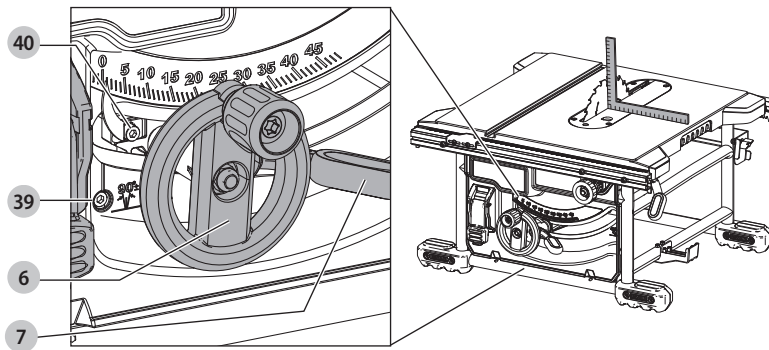

Rys. M

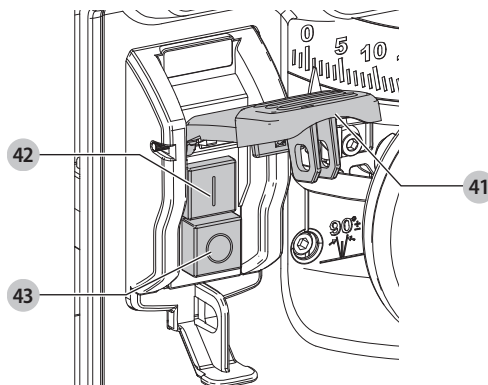

Rys. N

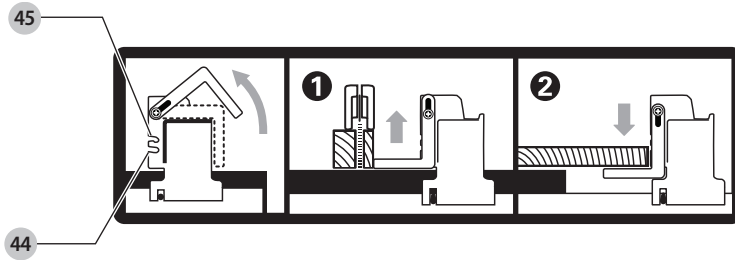

Rys. O

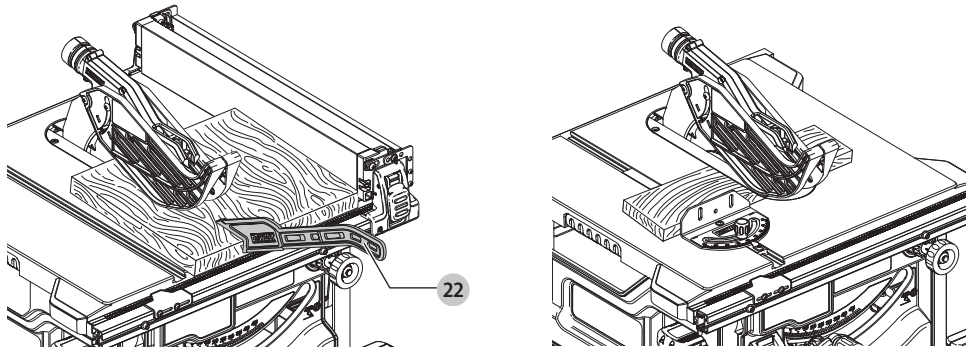

Rys. P

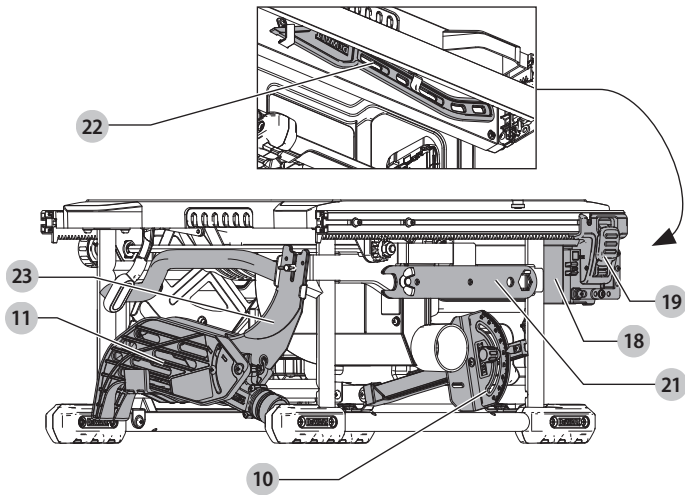

Rys. Q

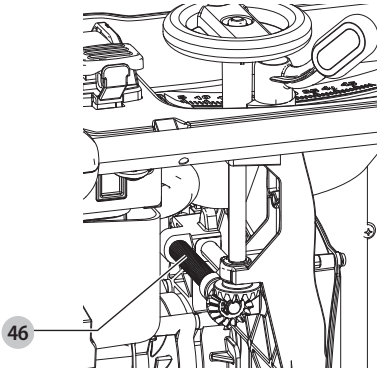

Rys. R

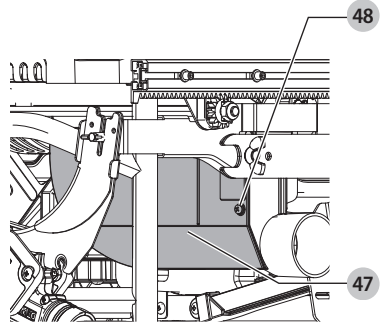

# BEZPRZEWODOWA PILARKA STOŁOWA DCS7485

## Gratulacje!

Dziękujemy za zakup urządzenia firmy DEWALT. Wiele lat doświadczeń, niezwykle staranne wykonanie i ciągłe innowacje sprawiły, że firma DEWALT stała się prawdziwie niezawodnym partnerem dla wszystkich użytkowników profesjonalnych elektronarzędzi.

## Dane techniczne

		DCS7485
Napięcie	V prądu stałego	54
Typ		2
Typ akumulatora		Litowo-jonowy
Obrotów bez obciążenia	min <sup>-1</sup>	5800
Średnica tarczy	mm	210
Otwór tarczy	mm	30
Rzaz tarczy	mm	1,8
Grubość tarczy tnącej	mm	1,3
Grubość klina rozszczepiającego	mm	1,6
Głębokość cięcia pod kątem 90°	mm	65
Głębokość cięcia pod kątem 45°	mm	45
Długość cięcia wzdłużnego (po prawej stronie tarczy)	mm	610
Długość cięcia wzdłużnego (po lewej stronie tarczy)	mm	318
Wymiary powierzchni roboczej	mm	485 x 485
Wymiary ogólne	mm	605 x 605 x 330
Masa	kg	21,5
Wartości hałasu (sumy wektorowe przyspieszeń) zgodnie z EN62841-1-2015:		
L <sub>PA</sub> (poziom emisji ciśnienia akustycznego)	dB(A)	86
L <sub>WA</sub> (poziom mocy akustycznej)	dB(A)	100
K (niepewność dla danego poziomu dźwięku)	dB(A)	3

## Deklaracja zgodności WE

### Dyrektywa maszynowa



### Bezprzewodowa pilarka stołowa DCS7485

Firma DEWALT deklaruje, że produkty opisane w sekcji **Dane techniczne** są zgodne z zapisami:

2006/42/WE, EN62841-1:2015, EN62841-3-1:2014.

Produkty te są również zgodne z zapisami dyrektyw 2014/30/UE oraz 2011/65/UE. Więcej informacji na ten temat można uzyskać pod podanym niżej adresem filii firmy DEWALT lub skorzystać z informacji na ostatniej stronie okładki instrukcji obsługi.

Niżej podpisany jest odpowiedzialny za zebranie danych technicznych i składa tę deklarację w imieniu firmy DEWALT.

Markus Rompel  
Director Engineering  
DEWALT, Richard-Klinger-Straße 11,  
D-65510, Idstein, Niemcy  
14.09.2017



**OSTRZEŻENIE:** Aby zmniejszyć ryzyko obrażeń, przeczytać instrukcję.

## Definicje: Wytyczne dotyczące bezpieczeństwa

Podane poniżej definicje określają stopień zagrożenia oznaczony danym słowem. Proszę przeczytać instrukcję i zwracać uwagę na te symbole.



**NIEBEZPIECZEŃSTWO:** Informuje o bezpośrednim niebezpieczeństwie. Nieprzestrzeganie tego zalecenia spowoduje śmierć lub poważne obrażenia ciała.



**OSTRZEŻENIE:** Informuje o potencjalnym niebezpieczeństwie. Nieprzestrzeganie tego zalecenia może spowodować śmierć lub poważne obrażenia ciała.



**PRZESTROGA:** Informuje o potencjalnym niebezpieczeństwie. Nieprzestrzeganie tego zalecenia może prowadzić do obrażeń ciała od lekkiego do średniego stopnia.

**UWAGA:** Informuje o czynnościach nie powodujących obrażeń ciała, lecz mogących prowadzić do szkód materialnych.



Ostrzeżenie przed możliwością porażenia prądem elektrycznym.



Oznacza ryzyko pożaru.

## Ogólne ostrzeżenia dotyczące bezpiecznego użytkowania elektronarzędzi



**OSTRZEŻENIE:** Należy zapoznać się ze wszystkimi zaleceniami dotyczącymi bezpieczeństwa i obsługi oraz rysunkami i danymi umieszczonymi w dołączonej do elektronarzędzia instrukcji obsługi. Niestosowanie się do wszystkich poniższych instrukcji może stać się przyczyną porażenia prądem elektrycznym, pożaru i/lub poważnego zranienia.

## ZACHOWAĆ WSZYSTKIE INSTRUKCJE I INFORMACJE DOTYCZĄCE BEZPIECZNEJ

Akumulatory				Ładowarki/czas ładowania (minuty)					
Nr kat.	V prądu stałego	Ah	Masa (kg)	DCB107	DCB113	DCB115	DCB118	DCB132	DCB119
DCB546	18/54	6,0/2,0	1,05	270	140	90	60	90	X
DCB547	18/54	9,0/3,0	1,25	420	220	140	85	140	X
DCB181	18	1,5	0,35	70	35	22	22	22	45
DCB182	18	4,0	0,61	185	100	60	60	60	120
DCB183/B	18	2,0	0,40	90	50	30	30	30	60
DCB184/B	18	5,0	0,62	240	120	75	75	75	150
DCB185	18	1,3	0,35	60	30	22	22	22	X
DCB187	18	3,0	0,48	140	70	45	45	45	90

## PRACY, ABY MÓC KORZYSTAĆ Z NICH W PRZYSZŁOŚCI

Pojęcie „elektronarzędzie” użyte w treści ostrzeżenia odnosi się do elektrycznego (zasilanego przewodem) elektronarzędzia lub elektronarzędzia zasilanego akumulatorem (beprzewodowego).

### 1) Bezpieczeństwo w miejscu pracy

- Miejsce pracy musi być czyste i dobrze oświetlone.** Miejsca ciemne i takie, w których panuje nieporządek, stwarzają ryzyko wypadku.
- Nie wolno używać elektronarzędzi w strefach zagrożenia wybuchem, w pobliżu palnych cieczy, gazów czy pyłów.** Elektronarzędzia mogą wytworzyć iskry powodujące zapłon pyłów lub oparów.
- W czasie pracy elektronarzędziami nie pozwalaj na przebywanie w pobliżu dzieci i innych osób postronnych.** Chwila nieuwagi może spowodować utratę kontroli nad narzędziem.

### 2) Ochrona przeciwporażeniowa

- Gniazdo musi być dostosowane do wtyczki elektronarzędzia. Nie wolno przerabiać wtyczek. Nie używać żadnych łączników lub rozdzielaczy elektrycznych z uziemionymi elektronarzędziami.** Nieprzerabiane wtyczki i odpowiednie gniazda zmniejszają ryzyko porażenia prądem elektrycznym.
- Należy unikać bezpośredniej styczności z uziemionymi lub zerowanymi powierzchniami, takimi jak rurociągi, grzejniki, kuchenki i lodówki.** Ryzyko porażenia prądem elektrycznym wzrasta, jeśli Twoje ciało jest uziemione.
- Nie narażać elektronarzędzi na działanie deszczu lub zwiększonej wilgotności.** Dostanie się wody do wnętrza elektronarzędzia zwiększa ryzyko porażenia prądem elektrycznym.
- Nie wolno ciągnąć za kabel zasilający. Nie wolno ciągnąć, podnosić ani wyciągać wtyczki z gniazda, poprzez ciągnięcie za kabel zasilający narzędzia. Chronić kabel zasilający przed kontaktem z gorącymi elementami, olejami, ostrymi krawędziami i ruchomymi częściami.** Uszkodzenie lub zaplątanie kabla zasilającego zwiększa ryzyko porażenia prądem elektrycznym.

- W czasie pracy elektronarzędziem poza pomieszczeniami zamkniętymi, należy używać przystosowanych do tego przedłużaczy.** Korzystanie z przedłużaczy przystosowanych do użycia na zewnątrz budynków zmniejsza ryzyko porażenia prądem.
- Jeśli zachodzi konieczność używania narzędzia w wilgotnym otoczeniu, należy używać źródła zasilania zabezpieczonego wyłącznikiem różnicowoprądowym.** Stosowanie wyłączników różnicowoprądowych zmniejsza ryzyko porażenia prądem elektrycznym.

### 3) Środki ochrony osobistej

- W czasie pracy elektronarzędziem zachować czujność, patrzeć uważnie i kierować się zdrowym rozsądkiem. Nie używać elektronarzędzia w stanie zmęczenia, pod wpływem narkotyków, alkoholu lub leków.** Nawet chwila nieuwagi w czasie pracy elektronarzędziem może doprowadzić do poważnych obrażeń ciała.
- Używać środków ochrony osobistej. Zawsze zakładać okulary ochronne.** Używanie, w miarę potrzeb, środków ochrony osobistej, takich jak maska przeciwpyłowa, buty ochronne z antypoślizgową podeszwą, kask czy ochronniki słuchu, zmniejsza ryzyko odniesienia uszczerbku na zdrowiu.
- Unikać niezamierzonego uruchomienia. Przed przyłączeniem do zasilania i/lub włożeniem akumulatorów oraz przed podniesieniem i przeniesieniem narzędzia, upewnić się, że wyłącznik znajduje się w pozycji „wyłączone”.** Trzymanie palca na wyłączniku podczas przenoszenia lub podłączenie włączanego narzędzia do zasilania łatwo staje się przyczyną wypadków.
- Przed włączeniem elektronarzędzia, usunąć wszystkie klucze i narzędzia do regulacji.** Klucz pozostawiony zamocowany do obrotowej części elektronarzędzia może spowodować obrażenia.
- Nie wychylać się nadmiernie. Przez cały czas zachowywać solidne oparcie nóg i równowagę.** Dzięki temu ma się lepszą kontrolę nad elektronarzędziem w nieoczekiwanych sytuacjach.

- f) **Założyć odpowiedni strój. Nie nosić luźnych ubrań ani biżuterii. Trzymać włosy, ubranie i rękawice z dala od ruchomych elementów.** Luźne ubranie, biżuteria lub długie włosy mogą zostać pochwycone przez ruchome części.
- g) **Jeśli sprzęt jest przystosowany do przyłączenia urządzeń odprowadzających i zbierających pył, upewnić się, czy są one przyłączone i właściwie użytkowane.** Używanie takich urządzeń zmniejsza zagrożenia związane z obecnością pyłów.
- h) **Nie zezwalać na to, aby rutyna wynikająca z częstego użytkowania narzędzi prowadziła do lekceważenia zagrożeń i ignorowania zasad bezpiecznego użytkowania narzędzi.** Lekkomyślna obsługa może spowodować poważne obrażenia ciała w ułamku sekundy.

#### 4) Obsługa i konserwacja elektronarzędzi

- a) **Nie wolno przeciążać elektronarzędzi. Używać elektronarzędzi odpowiednich do rodzaju wykonywanej pracy.** Dzięki odpowiednim elektronarzędziom wykona się pracę lepiej i w sposób bezpieczny, w tempie, do jakiego narzędzie zostało zaprojektowane.
- b) **Nie wolno używać elektronarzędzia z zepsutym wyłącznikiem, który nie pozwala na sprawne włączenie i wyłączenie.** Elektronarzędzie, którego pracy nie można kontrolować wyłącznikiem, jest niebezpieczne i musi zostać naprawione.
- c) **Przed przystąpieniem do regulacji, wymiany akcesoriów oraz przed schowaniem elektronarzędzia, należy odłączyć wtyczkę od źródła zasilania i/lub wyjąć akumulator z urządzenia, jeśli to możliwe.** Takie środki zapobiegawcze zmniejszają ryzyko przypadkowego uruchomienia elektronarzędzia.
- d) **Nie używane elektronarzędzie przechowywać poza zasięgiem dzieci i nie dopuszczać osób nie znających elektronarzędzia lub tej instrukcji do posługiwania się elektronarzędziem.** Elektronarzędzia są niebezpieczne w rękach niewprawnego użytkownika.
- e) **Prawidłowo konserwować elektronarzędzia i akcesoria. Sprawdzić, czy ruchome części są właściwie połączone i zamocowane, czy części nie są uszkodzone oraz skontrolować wszelkie inne elementy mogące mieć wpływ na pracę elektronarzędzia. Wszystkie uszkodzenia należy naprawić przed rozpoczęciem użytkowania.** Wiele wypadków jest spowodowanych źle utrzymanymi elektronarzędziami.
- f) **Narzędzia tnące powinny być ostre i czyste.** Prawidłowo utrzymane narzędzia do cięcia o ostrych krawędziach tnących rzadziej się zakleszczają i są łatwiejsze do kontrolowania.
- g) **Elektronarzędzi, akcesoriów i końcówek itp., należy używać zgodnie z instrukcją obsługi, uwzględniając warunki i rodzaj wykonywanej pracy.** Użycie elektronarzędzi niezgodnie z przeznaczeniem może być bardzo niebezpieczne.

- h) **Uchwyty i powierzchnie, za które chwytają się narzędzie, muszą być suche, czyste oraz niezabrudzone olejem i smarem.** Śliskie uchwyty i powierzchnie uniemożliwiają bezpieczną obsługę i panowanie nad narzędziem w nieoczekiwanych sytuacjach.

#### 5) Użytkowanie i konserwacja narzędzi zasilanych akumulatorowo

- a) **Używać wyłącznie ładowarki zalecanej przez producenta.** Użycie ładowarki przeznaczonej do ładowania jednego typu akumulatora do ładowania innego typu akumulatora może stać się przyczyną pożaru.
- b) **Do zasilania elektronarzędzi używać wyłącznie wyznaczonych akumulatorów.** Użycie innych akumulatorów może stwarzać ryzyko zranienia i pożaru.
- c) **Nie używane akumulatory należy przechowywać z dala od metalowych przedmiotów, takich jak spinacze biurowe, monety, klucze, gwoździe, wkręty, itp., które mogłyby doprowadzić do zwarcia biegunów.** Zwarcie biegunów może być przyczyną oparzenia lub pożaru.
- d) **W przypadku uszkodzenia akumulatora może z niego wypłynąć płyn; unikać kontaktu z tą substancją. W razie styczności, obficie przemywać wodą. W przypadku dostania się płynu do oczu, dodatkowo należy zgłosić się do lekarza.** Płyn wydostający się z akumulatorów może powodować podrażnienia lub oparzenia.
- e) **Nie używać uszkodzonego lub zmodyfikowanego akumulatora lub narzędzia.** Uszkodzone lub zmodyfikowane akumulatory mogą działać w sposób nieprzewidywalny, co może prowadzić do pożaru, wybuchu lub ryzyka obrażeń ciała.
- f) **Nie narażać akumulatora lub narzędzia na działanie płomienia lub zbyt wysokiej temperatury.** Narażenie produktu na płomień lub temperaturę powyżej 130°C może spowodować wybuch.
- g) **Postępować zgodnie z wszystkimi zaleceniami dotyczącymi ładowania i nie ładować akumulatora lub narzędzia poza zakresem temperatury podanym w instrukcji.** Nieprawidłowe ładowanie lub ładowanie w temperaturze poza podanym zakresem może spowodować uszkodzenia akumulatora i zwiększa ryzyko pożaru.

#### 6) Naprawy

- a) **Powierzać naprawy elektronarzędzi wyłącznie osobom wykwalifikowanym, używającym identycznych części zamiennych.** Zagwarantuje to bezpieczeństwo elektronarzędzia.
- b) **Nigdy nie serwisować uszkodzonych akumulatorów.** Akumulatory serwisować może wyłącznie producent lub jego autoryzowany punkt serwisowy.

## Przepisy bezpieczeństwa pracy dla pilarek stołowych

### 1) Ostrzeżenia dotyczące osłon

- a) **Oslony muszą znajdować się na swoim miejscu. Oslony muszą być w stanie pozwalającym na użytkowanie i prawidłowo zamontowane.** Oslona, która jest poluzowana, uszkodzona lub funkcjonuje nieprawidłowo musi zostać naprawiona lub wymieniona.
- b) **Należy zawsze stosować osłonę tarczy pilarki i klina rozszczepiającego podczas cięcia pełnego.** Podczas cięcia pełnego, gdy tarcza całkowicie przecina cięty materiał, osłona oraz inne urządzenia zabezpieczające obniżają ryzyko obrażeń.
- c) **Po zakończeniu czynności (takich jak wycinanie wręgów lub pogłębianie nacięć), które wymagają zdemontowania osłony lub klina rozszczepiającego, należy natychmiast z powrotem zamontować system zabezpieczający.** Oslona tarczy i klin rozszczepiający pomagają obniżyć ryzyko powstania obrażeń.
- d) **Przed włączeniem pilarki należy sprawdzić, czy tarcza nie dotyka osłony, klina rozszczepiającego lub ciętego materiału.** Przypadkowe zetknięcie tych elementów z tarczą pilarki może spowodować niebezpieczną sytuację.
- e) **Wyregulować klin rozszczepiający zgodnie z opisem w tej instrukcji.** Nieprawidłowe ustawienie odstepu, pozycji i kierunku może sprawić, że klin nie będzie odpowiednio zapobiegał odrzutowi.
- f) **Aby klin rozszczepiający mógł prawidłowo działać, musi być zagłębiony w obrabiany element.** Klin rozszczepiający nie funkcjonuje prawidłowo podczas cięcia elementów, które są zbyt krótkie, aby klin mógł się w nie zagłębić. W takim przypadku klin rozszczepiający nie może zapobiec odrzutowi.
- g) **Używać tarczy odpowiedniej do pracy z klinem rozszczepiającym.** Aby klin rozszczepiający działał prawidłowo, średnica tarczy tnącej musi być dopasowana do odpowiedniego klina rozszczepiającego, korpus tarczy musi być cieńszy od klina rozszczepiającego, a szerokość cięcia tarczy musi być szersza od grubości klina rozszczepiającego.

### 2) Ostrzeżenia dotyczące procedur cięcia

- a)  **NIEBEZPIECZEŃSTWO: Nigdy nie umieszczać palców lub rąk w pobliżu lub na linii cięcia tarczy.** Chwila nieuwagi lub poślizgnięcie się może skierować rękę w kierunku tarczy tnącej i spowodować poważne obrażenia.
- b) **Cięty element przesuwaj po pilarcie tylko przeciwnie do kierunku obrotów.** Podawanie ciętego elementu w tym samym kierunku co obroty tarczy tnącej powyżej stołu może spowodować wciągnięcie ciętego elementu i ręki operatora do pilarki.
- c) **Nigdy nie wykorzystywać podziałki cięcia ukosowego do podawania ciętego elementu** podczas cięcia wzdłużnego oraz nie wykorzystywać prowadnicy do cięcia wzdłużnego jako ogranicznika długości podczas cięcia w poprzek z podziałką cięcia ukosowego. Prowadzenie ciętego materiału wzdłuż prowadnicy do cięcia wzdłużnego i podziałki cięcia ukosowego w tym samym czasie zwiększa prawdopodobieństwo wygięcia tarczy i odrzutu.
- d) **Podczas cięcia wzdłużnego zawsze przesuwaj cięty element pomiędzy prowadnicą a tarczą. Zawsze stosować popychacz, gdy odległość pomiędzy prowadnicą a tarczą wynosi mniej niż 150 mm, a jeśli odległość jest mniejsza niż 50 mm, stosować klocek do popychania.** Elementy „pomagające w pracy” pozwolą trzymać ręce w bezpiecznej odległości od tarczy.
- e) **Wykorzystywać popychacz dostarczony przez producenta lub wykonany zgodnie z instrukcjami.** Popychacz zapewni odpowiednią odległość ręki od tarczy tnącej.
- f) **Nie wolno używać uszkodzonego lub przeciętego popychacza.** Uszkodzony popychacz może pęknąć i spowodować ześlizgnięcie się ręki na tarczę tnącą.
- g) **Nigdy nie wykonywać żadnych czynności „odręcznie”.** Zawsze wykorzystywać prowadnicę do cięcia wzdłużnego lub podziałkę cięcia ukosowego do prowadzenia ciętego materiału. „Odręcznie” oznacza wykorzystywanie rąk do podtrzymywania lub prowadzenia ciętego materiału zamiast korzystania z prowadnicy do cięcia wzdłużnego lub podziałki cięcia ukosowego. Cięcie odręczne prowadzi do przesunięcia lub wygięcia części tnących oraz odrzutu.
- h) **Nie wolno sięgać wokół ani nad obracającą się tarczą tnącą.** Sieganie po cięty element może prowadzić do przypadkowego zetknięcia się z obracającą się tarczą tnącą.
- i) **Zastosować dodatkowe wsporniki tylne lub boczne na stole pilarki w przypadku cięcia długiego i/lub szerokiego elementu, aby utrzymać go w poziomie.** Długi i/lub szeroki cięty element ma tendencję do obracania się na krawędzi stołu, powodując utratę kontroli, wygięcie tarczy tnącej oraz odrzut.
- j) **Podawać cięty element w równym tempie. Nie wyginać ani nie skręcać ciętym elementem. Jeśli dojdzie do zacięcia należy natychmiast wyłączyć narzędzie, odłączyć od źródła zasilania, a następnie usunąć problem.** Zacięcie tarczy tnącej przez cięty element może spowodować odrzut lub zacięcie silnika.
- k) **Nie usuwać odciętych kawałków, gdy pilarka pracuje.** Materiał może zostać przychwycony pomiędzy prowadnicą lub wewnątrz osłony tarczy, co może spowodować, że palce zostaną wciągnięte do tarczy tnącej. Wyłączyć pilarkę i odczekać, aż tarcza tnąca zatrzyma się przed usunięciem materiału.
- l) **Zastosować pomocniczą prowadnicę stykającą się z blatem stołu podczas cięcia wzdłużnego elementów cieńszych niż 2 mm.** Cienki cięty materiał może się

zaklinować pod prowadnicą do cięcia wzdłużnego, powodując odrzut.

### 3) Przyczyny gwałtownego odrzutu i powiązane ostrzeżenia

Odrzut to nagła reakcja ciętego materiału spowodowana przychwyceniem, zablokowaniem tarczy tnącej lub przesunięciem linii cięcia materiału w odniesieniu do pozycji tarczy lub gdy dojdzie do zablokowania ciętego elementu pomiędzy tarczą tnącą a prowadnicą do cięcia wzdłużnego lub innym nieruchomym elementem.

Podczas odrzutu cięty element jest najczęściej podnoszony nad powierzchnię stołu przez tylną część tarczy tnącej i wyrzucany w kierunku operatora. Odrzut jest wynikiem niewłaściwego użycia i/lub nieprawidłowej obsługi pilarki bądź też złych warunków panujących w miejscu pracy i można mu przeciwdziałać, podejmując odpowiednie, wymienione niżej środki ostrożności.

- a) **Nigdy nie stać na linii tarczy tnącej. Należy ustawić ciało po tej samej stronie co prowadnica do cięcia wzdłużnego.** Odrzut może wyrzucić cięty element z dużą prędkością w kierunku osoby stojącej przed i na linii pracy tarczy tnącej.
  - b) **Nie wolno sięgać nad lub za tarczę tnącą w celu pociągnięcia lub podtrzymania ciętego elementu.** Może nastąpić przypadkowy kontakt z tarczą tnącą lub też odrzut może spowodować wciągnięcie palców do tarczy.
  - c) **Nigdy nie przytrzymywać i dociskać ciętego elementu do obracającej się tarczy tnącej.** Docisnięcie ciętego elementu do tarczy spowoduje jej wygięcie i odrzut.
  - d) **Prowadnica do cięcia wzdłużnego musi być ustawiona równoległe do tarczy tnącej.** Nieprawidłowo ustawiona prowadnica do cięcia wzdłużnego spowoduje zakleszczenie ciętego materiału na tarczy i odrzut.
  - e) **Wykorzystywać grzebień stolarski do prowadzenia ciętego elementu po stole i prowadnicy cięcia wzdłużnego podczas wykonywania cięć niepełnych, np. wycinania wręgów lub docinania.** Grzebień stolarski pomaga kontrolować cięty element w przypadku odrzutu.
  - f) **Zachować szczególną ostrożność podczas wykonywania cięcia niewidocznych elementów zmontowanych obrabianych części.** Wystająca z drugiej strony tarcza pilarki może przeciąć jakieś przedmioty i doprowadzić do odrzutu.
  - g) **Przy cięciu dużych paneli, należy podeprzeć je, co pozwala zminimalizować ryzyko zakleszczenia się pilarki i odrzutu.** Duże panele mają tendencję do wyginania się pod ciężarem własnym. Wsporniki muszą zostać ustawione pod wszystkimi częściami panelu, które wystają poza blat stołu.
  - h) **Zachować szczególną ostrożność podczas cięcia elementu, który jest skreślony, sękowaty, zawinięty lub nie posiada prostej krawędzi, aby możliwe było jego prowadzenie wzdłuż podziałki cięcia ukosowego lub prowadnicy do cięcia wzdłużnego.** Skreślony, sękowaty lub odkształcony element jest niestabilny i powoduje przesunięcie rzazu w stosunku do tarczy, utykanie tarczy i odrzut.
- i) **Nie wolno ciąć więcej niż jednego elementu na raz, niezależnie, czy będą one ustawione pionowo czy poziomo.** Tarcza tnąca może przychwycić jeden lub kilka elementów i spowodować odrzut.
  - j) **Przy ponownym uruchamianiu pilarki z tarczą zagłębioną w ciętym przedmiocie, należy ustawić tarczę dokładnie w osi rzazu i dopilnować, aby zęby nie zaczęły o materiał.** Jeśli przy załączaniu tarcza się wygnie, może podnieść cięty element i spowodować odrzut.
  - k) **Tarcze tnące utrzymywać w stanie czystym, ostrym i w odpowiednim ustawieniu. Nie wolno użytkować wygiętych tarcz lub takich, których zęby są pęknięte lub wylamane.** Ostre oraz odpowiednio ustawione tarcze tnące minimalizują wygięcia, przychwycenia materiału i jego odrzut.

### 4) Ostrzeżenia dotyczące procedur obsługi pilarki stołowej

- a) **Wyłączyć pilarkę stołową i odłączyć akumulator podczas demontażu wkładki, zmiany tarczy tnącej lub wykonywania regulacji klina rozszczepiającego lub osłony tarczy oraz gdy maszyna zostaje pozostawiona bez nadzoru.** Podjęcie środków zapobiegawczych pozwala uniknąć wypadków.
- b) **Nie wolno pozostawiać pracującej pilarki stołowej bez nadzoru. Narzędzie należy wyłączyć i odczekać, aż całkowicie się zatrzyma.** Pilarka pracująca bez nadzoru stanowi niekontrolowane zagrożenie.
- c) **Pilarkę stołową ustawić w dobrze oświetlonym i poziomym miejscu, gdzie operator może stać stabilnie i zachować równowagę. Powinna zostać zamontowana w miejscu zapewniającym wystarczającą przestrzeń do obsługi ciętego elementu.** Ciasne i ciemne miejsca oraz śliska podłoga są przyczyną wypadków.
- d) **Często czyścić i usuwać trociny spod pilarki stołowej oraz/lub urządzenia zbierającego pył.** Nagromadzony pył jest łatwopalny i może dojść do jego samozapłonu.
- e) **Pilarka stołowa musi zostać unieruchomiona.** Nieodpowiednio unieruchomiona pilarka stołowa może się nagle poruszyć lub przewrócić.
- f) **Przed uruchomieniem pilarki stołowej usunąć narzędzia, wióry itp. z jej blatu.** Rozproszenie uwagi oraz możliwe zablokowanie pilarki mogą być niebezpieczne.
- g) **Zawsze używać tarcz tnących z otworami do mocowania o odpowiednim kształcie i średnicy (czworokątnych lub okrągłych).** Tarcze niedopasowane do mocowania pilarki mogą obracać się mimosrodowo, co grozi utratą panowania nad pilarką.
- h) **Nie wolno stosować uszkodzonych lub nieodpowiednich elementów mocujących tarcze, takich jak kołnierze, podkładki tarcz, śruby i nakrętki.**

Elementy mocujące zostały specjalnie zaprojektowane do pilarki, zapewniając jej bezpieczną i optymalną pracę.

- i) **Nie wolno stawiać na pilarsce stołowej ani wykorzystywać jej jako taboretu.** Jeśli narzędzie się przewróci lub dojdzie do przypadkowego zetknięcia z tarczą, może dojść do poważnych obrażeń.
- j) **Sprawdzić, czy tarcza tnąca obraca się we właściwym kierunku po zamontowaniu. W pilarsce stołowej nie wolno montować tarcz szlifujących, szczotek drucianych ani ściernic.** Nieprawidłowy montaż tarczy tnącej lub wykorzystanie niezalecanych akcesoriów może spowodować poważne obrażenia.

## Dodatkowe zasady bezpieczeństwa dotyczące pilarek stołowych



**OSTRZEŻENIE:** Cięcie tworzyw sztucznych, drewna pokrytego sokami i innych materiałów może powodować gromadzenie się stopionego materiału na zębach oraz na korpusie tarczy, zwiększając ryzyko przegrzewania i utykania tarczy podczas cięcia.

- Sprawdzić, czy tarcza obraca się w prawidłowym kierunku i zęby są skierowane na przód stołu.
- Przed rozpoczęciem pracy dopilnować, aby dźwignie zacisków były zaciśnięte.
- Dopilnować, aby tarcza i wszystkie podkładki kołnierzone były czyste i by większe czoło podkładki zacisku było ustawione do tarczy. Pewnie dokręcić nakrętkę otworu mocującego.
- Dopilnować, aby klin rozszczepiający był ustawiony na poprawną odległość od tarczy - maksymalnie 8 mm.
- Nigdy nie uruchamiać pilarki bez zamontowanej górnej i dolnej osłony.
- Nie nakładać środka smarego na tarczę w trakcie jej pracy.
- Zawsze przechowywać popychacz w jego schowku, gdy nie jest w użyciu.
- Nie używać osłony do przenoszenia lub transportu.
- Nie naciskać na tarczę z boku.
- Nigdy nie ciąć stopów lekkich. Ta maszyna nie jest przeznaczona do takich zadań.
- Nie używać tarcz ściernych ani diamentowych tarcz tnących.
- Obrabianie profili złączowych, wycinanie rowków i frezowanie wpustów są niedozwolone.
- W razie awarii maszyny, natychmiast wyłączyć ją i wyjąć akumulator. Zgłosić usterkę i odpowiednio oznaczyć maszynę, aby uniknąć eksploatacji uszkodzonej maszyny przez inne osoby.
- W przypadku zablokowania tarczy tnącej na skutek zbyt wysokiej siły docisku w trakcie cięcia, **ZAWSZE** wyłączyć maszynę oraz wyjmować akumulator. Usunąć obrabiany element i dopilnować, aby tarcza mogła obracać się swobodnie. Włączyć maszynę i ponownie rozpocząć przecinanie ze zmniejszoną siłą docisku.
- **NIGDY** nie próbować przecinać stosu luźnych kawałków materiału, gdyż może to spowodować utratę panowania nad narzędziem i odrzut. Solidnie podpierać wszystkie materiały.

## Tarcze

- Nie używać tarcz tnących niezgodnych z wymiarami podanymi w **Danych technicznych**. Nie używać żadnych przekładek w celu wymuszenia dopasowania tarczy do wrzeciona. Używać wyłącznie tarcz podanych w tej instrukcji i zgodnych z normą EN847-1 przeznaczonych do obróbki drewna i innych materiałów.
- Rozważyć zastosowanie specjalnych tarcz o niższej emisji hałasu.
- Nie używać tarcz ze stali szybko tnącej (HS).
- Nie używać pękniętych lub uszkodzonych tarcz.
- Dopilnować, aby wybrana tarcza była przeznaczona do pracy z materiałem do cięcia.
- Zawsze nosić rękawice w trakcie obchodzenia się z tarczą i szorstkimi materiałami. O ile to możliwe, tarcze należy przynosić w uchwycie.

## Pozostałe zagrożenia

Następujące zagrożenia są typowymi zagrożeniami podczas używania pilarek:

- zranienia wynikające z dotknięcia wirujących elementów
- Mimo przestrzegania obowiązujących przepisów BHP i stosowania urządzeń zabezpieczających, nie ma możliwości uniknięcia określonych zagrożeń. Są to:
- Uszkodzenie słuchu.
  - Ryzyko zranienia nieosłoniętej części obracającej się tarczy tnącej.
  - Ryzyko obrażeń ciała podczas wymiany tarczy pilarki gołymi rękami.
  - Ryzyko ściśnięcia palców podczas otwierania osłon.
  - Zagrożenie dla zdrowia spowodowane wdychaniem pyłu wytwarzanego podczas pracy w drewnie, szczególnie dębowym, bukowym oraz MDF.

Następujące czynniki wpływają na emisję hałasu:

- obrabiany materiał
- typ tarczy pilarki
- siła posuwu
- konserwacja maszyny

Następujące czynniki wpływają na ekspozycję na pył:

- zużycie tarczy tnącej
- urządzenie odprowadzające pył z prędkością powietrza poniżej 20 m/s
- niedokładne prowadzenie obrabianego elementu

## Ochrona przeciwporażeniowa

Silnik elektryczny został zaprojektowany do pracy z jednym napięciem. Dlatego sprawdzić, czy napięcie akumulatora odpowiada wartości podanej na tabliczce znamionowej. Sprawdzić również, czy napięcie ładowarki jest zgodne z napięciem sieciowym.



Ładowarka DEWALT ma podwójną izolację zgodną z normą EN60335 i nie wymaga uziemienia.

Uszkodzony kabel zasilający należy zastąpić specjalnym kablem, który dostępny jest w sieci serwisowej DEWALT.

## Wymiana wtyczki sieciowej (dotyczy tylko Wielkiej Brytanii i Irlandii)

Jeśli występuje konieczność montażu nowej wtyczki:

- Odpowiednio zutilizować starą wtyczkę.
- Przyłączyć brązowy przewód do zacisku fazy w nowej wtyczce.
- Przyłączyć niebieski przewód do zacisku zerowego.



**OSTRZEŻENIE:** Nie wykonywać przyłączenia do końcówki uziemienia.

Postępować zgodnie z instrukcją instalacji dołączoną do wtyczek wysokiej jakości. Zalecany bezpiecznik: 3 A.

## Użycie przedłużacza

Nie należy używać przedłużacza, chyba że jest to absolutnie niezbędne. Używać przedłużaczy posiadających atest i przystosowanych do zasilania danego narzędzia (patrz **dane techniczne**). Minimalna średnica przewodu to 1 mm<sup>2</sup>, a jego maksymalna długość to 30 m.

Przedłużacz nawinięty na bęben należy całkowicie rozwinąć.

## ZACHOWAĆ INSTRUKCJĘ

### Ładowarki

Ładowarki DEWALT nie wymagają żadnej regulacji i są zaprojektowane tak, aby ich obsługa była jak najprostszą.

### Ważne instrukcje dotyczące bezpieczeństwa dla wszystkich ładowarek

**ZACHOWAĆ INSTRUKCJĘ:** Ta instrukcja zawiera ważne informacje na temat bezpieczeństwa i eksploatacji zgodnych ładowarek (patrz **Dane techniczne**).

- Przed użyciem ładowarki przeczytać wszystkie instrukcje i oznaczenia ostrzegawcze na ładowarce, akumulatorze i produkcie zasilanym akumulatorem.



**OSTRZEŻENIE:** Ryzyko porażenia prądem. Nie pozwalać, aby do ładowarki dostał się płyn. Może dojść do porażenia prądem.



**OSTRZEŻENIE:** Zalecamy stosowanie wyłącznika różnicowoprądowego z wartością prądu reszkowego wynoszącą 30 mA lub mniejszą.



**PRZESTROGA:** Niebezpieczeństwo oparzenia. Aby ograniczyć ryzyko obrażeń ciała, ładować wyłącznie akumulatory DEWALT. Ładowanie akumulatorów innego typu może spowodować ich rozsadzenie i być przyczyną obrażeń ciała i uszkodzenia mienia.



**PRZESTROGA:** Należy pilnować dzieci, aby nie bawiły się urządzeniem.

**UWAGA:** W pewnym warunkach, gdy ładowarka podłączona jest do zasilania, może dojść do zwarcia odsłoniętych styków ładowarki przez ciało obce. Komory i otwory ładowarki należy chronić przed ciałami obcymi, które mogą przewodzić prąd, jak, w szczególności, wata stalowa, folia aluminiowa, nagromadzenie cząstek metalowych. Zawsze odłączać ładowarkę od zasilania,

gdy w komorze ładowarki nie ma akumulatora. Odłączyć ładowarkę od zasilania przed rozpoczęciem jej czyszczenia

- **NIE podejmować prób ładowania akumulatora za pomocą ładowarek innych niż podane w tej instrukcji.** Ładowarka i akumulator są specjalnie przeznaczone do wspólnej pracy.
- **Te ładowarki są przeznaczone wyłącznie do ładowania akumulatorów DEWALT.** Użycie ich do jakichkolwiek innych zastosowań może spowodować pożar lub (śmiertelne) porażenie prądem.
- **Nie wystawiać ładowarki na działanie deszczu lub śniegu.**
- **Odłączając ładowarkę od zasilania, ciągnąć za wtyczkę, a nie za kabel.** Pozwoli to ograniczyć ryzyko uszkodzenia wtyczki i kabla zasilającego.
- **Dopilnować, aby kabel zasilający był umieszczony tak, aby nikt na niego nie nadepnął, nikt nie mógł się o niego potknąć i by kabel nie był narażony na inne uszkodzenia i obciążenia.**
- **Jeśli nie jest to absolutnie konieczne, nie używać przedłużacza.** Użycie nieodpowiedniego przedłużacza może prowadzić do pożaru lub (śmiertelnego) porażenia prądem.
- **Nie stawiać niczego na ładowarce ani nie stawiać ładowarki na miękkiej powierzchni, która mogłaby zatkać szczeliny wentylacyjne i spowodować nadmierne nagrzanie wnętrza urządzenia.** Ustawiać ładowarkę z dala od źródeł ciepła. Ładowarka jest wentylowana przez szczeliny na górnej i dolnej ścianie obudowy.
- **Nie używać ładowarki z uszkodzonym kablem lub uszkodzoną wtyczką—niezwłocznie zlecić wymianę tych elementów.**
- **Nie używać ładowarki, jeśli została silnie uderzona, upuszczona lub inaczej uszkodzona w jakikolwiek sposób.** Zanieść ją do autoryzowanego serwisu.
- **Nie demontować ładowarki. Zanieść ją do autoryzowanego serwisu, jeśli konieczne jest serwisowanie lub wymagana jest naprawa.** Błędny ponowny montaż może spowodować (śmiertelne) porażenie prądem lub pożar.
- Jeśli kabel zasilający jest uszkodzony, musi on zostać niezwłocznie wymieniony przez producenta, jego przedstawiciela serwisowego lub odpowiednio wykwalifikowaną osobę, aby uniknąć zagrożenia.
- **Przed rozpoczęciem czyszczenia ładowarki odłączyć ją od gniazdka elektrycznego. Pozwoli to zmniejszyć ryzyko porażenia prądem.** Wyjęcie akumulatora z ładowarki nie zmniejsza tego ryzyka.
- **NIGDY nie próbować łączyć ze sobą dwóch ładowarek.**
- **Ładowarka jest przeznaczona do zasilania standardowym napięciem 230 V stosowanym w gospodarstwach domowych. Nie używać ładowarki w połączeniu z innym napięciem.** Nie ma to zastosowania do ładowarki samochodowej.







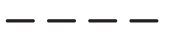

## Ładowanie akumulatora (rys. B)

1. Podłączyć ładowarkę do odpowiedniego gniazdka przed włożeniem akumulatora.
2. Włóż akumulator **12** do ładowarki, dopilnowując, aby był włożony do końca. Czerwona dioda (ładowania) będzie migać raz za razem, informując o rozpoczęciu ładowania.
3. O zakończeniu ładowania informuje czerwone stałe światło diody. Akumulator jest całkowicie naładowany i można go użyć od razu lub pozostawić w ładowarce. Aby wyjąć akumulator z ładowarki, wcisnąć przycisk zwalniania akumulatora **13** na akumulatorze.

**UWAGA:** Aby zapewnić maksymalną wydajność oraz żywotność akumulatorów litowo-jonowych, przed pierwszym użyciem należy je w pełni naładować.

## Obsługa ładowarki

Poniższe wskazania objaśniają stany naładowania akumulatorów.

Wskaźniki naładowania	
	Ładowanie  
	Akumulator całkowicie naładowany  
	Wstrzymywanie pracy z powodu zimnych/gorących akumulatorów*  

\*Czerwona dioda miga dalej, ale żółta dioda zacznie świecić światłem stałym podczas tej operacji. Gdy akumulator osiągnie odpowiednią temperaturę, żółta dioda zgaśnie, a ładowarka wznowi proces ładowania.

Zgodnie ładowarki nie będą ładować uszkodzonego akumulatora. Ładowarka poinformuje o problemie z akumulatorem, nie włączając diody lub migając diodami w sposób wskazujący na problem z akumulatorem lub ładowarką.

**UWAGA:** Może to również oznaczać problem z ładowarką. Jeśli ładowarka informuje o problemie, zanieść ładowarkę i akumulator do autoryzowanego serwisu w celu przeprowadzenia kontroli.

## Wstrzymywanie pracy z powodu zimnych/gorących akumulatorów

Kiedy ładowarka wykryje, że akumulator jest za ciepły lub za zimny, automatycznie włącza opóźnienie ładowania gorącego/zimnego akumulatora, wstrzymując ładowanie do momentu osiągnięcia odpowiedniej temperatury przez akumulator. Ładowarka następnie automatycznie przełączy się na tryb ładowania akumulatora. Ta funkcja zapewnia maksymalną trwałość akumulatora.

Zimny akumulator ładuje się wolniej od ciepłego akumulatora. Akumulator będzie ładowany z mniejszą szybkością przez cały cykl ładowania i nie powróci do maksymalnej szybkości ładowania nawet po ogrzaniu.

Ładowarka DCB118 jest wyposażona w wewnętrzny wentylator przeznaczony do chłodzenia akumulatora. Wentylator włącza się automatycznie, gdy konieczne jest chłodzenie akumulatora. Nigdy nie używać ładowarki, jeśli wentylator nie działa poprawnie lub szczeliny wentylacyjne są zasłonięte.

Nie zezwalać na przedostawanie się ciał obcych do wnętrza ładowarki.

## System ochrony elektronicznej

Narzędzia XR Li-Ion są wyposażone w System ochrony elektronicznej, który chroni je przed przeciążeniem, przegrzaniem oraz całkowitym rozładowaniem.

Jeśli System ochrony elektronicznej zostanie uruchomiony, narzędzie wyłączy się automatycznie. W takim wypadku należy włożyć akumulator litowo-jonowy do ładowarki i naładować go do końca.

## Mocowanie na ścianie

Te ładowarki są przeznaczone do mocowania na ścianie lub stawiania prosto na stole lub blacie roboczym. W przypadku mocowania na ścianie umieścić ładowarkę w zasięgu gniazdka elektrycznego i z dala od rogu pomieszczenia lub innych przeszkód, które mogą ograniczać przepływ powietrza. Użyć tylnej ścianki ładowarki w roli szablonu do ustalenia położenia śrub mocujących na ścianie. Solidnie przymocować ładowarkę wkrętami do płyt gipsowo-kartonowych (zakupionymi oddzielnie) o długości co najmniej 25,4 mm ze średnicą 1/8" (7-9 mm, wkręconymi w drewno na optymalną głębokość tak, aby około 5,5 mm wkrętu wystawało. Dopasować szczeliny na tylnej ściance ładowarki do odsłoniętych wkrętów i zaczerpić je do końca.

## Instrukcja czyszczenia ładowarki



**OSTRZEŻENIE: Ryzyko porażenia prądem. Przed rozpoczęciem czyszczenia ładowarki odłączyć ją od gniazdka elektrycznego.** Brud i tłuszcz można usunąć z zewnętrznych powierzchni ładowarki ściereczką lub miękką szczoteczką o włosiu nie wykonanym z metalu. Nie używać wody ani żadnych środków czyszczących. Nie pozwolić, aby do środka narzędzia dostała się ciecz i nigdy nie zanurzać żadnej części narzędzia w cieczy.

## Akumulatory

### Ważne instrukcje dotyczące bezpieczeństwa dla wszystkich akumulatorów

Zamawiając zamienne akumulatory, proszę podać numer katalogowy i napięcie.

Dostarczony akumulator nie jest całkowicie naładowany. Przed użyciem akumulatora i ładowarki przeczytać poniższe instrukcje dotyczące bezpieczeństwa. Następnie postępować zgodnie z opisanymi procedurami ładowania.

### PRZECZYTAĆ INSTRUKCJĘ W CAŁOŚCI

- **Nie ładować ani nie używać akumulatora w strefach zagrożonych wybuchem, na przykład w pobliżu palnych cieczy, gazów lub pyłów.** Włożenie akumulatora do ładowarki lub wyjęcie akumulatora z ładowarki może wywołać zapłon pyłu lub oparów.
- **Nigdy nie wciskać akumulatora do ładowarki na siłę. Nie modyfikować akumulatora w żaden sposób, aby dopasować go do niezgodnej ładowarki, ponieważ może**

**to spowodować rozerwanie akumulatora i poważne obrażenia ciała.**

- Ładować akumulatory wyłącznie w ładowarkach DEWALT.
- NIE** pryskać na akumulator/ładowarkę wodą ani nie zanurzać ich w wodzie lub innej cieczy.
- Nie przechowywać ani nie używać narzędzia i akumulatora w miejscach, gdzie temperatura może osiągnąć lub przekroczyć 40 °C (104 °F) (np. metalowe budynki lub szopy latem).**
- Nie spalać akumulatora, nawet jeśli jest poważnie uszkodzony lub całkowicie zużyty.** Po wrzuceniu do ognia akumulator może wybuchnąć. Podczas spalania akumulatorów litowo-jonowych powstają toksyczne opary i materiały.
- Jeśli zawartość akumulatora zetknie się ze skórą, niezwłocznie zmyć miejsce styczności łagodnym mydłem i wodą.** Jeśli elektrolit dostanie się do oka, płukać otwarte oko przez 15 minut lub do momentu zaniku podrażnienia. Jeśli konieczna jest pomoc lekarska, poinformować personel, że elektrolit akumulatora składa się z mieszanki ciekłych węglanów organicznych i soli litu.
- Zawartość otwartych ogniw akumulatora może powodować podrażnienie dróg oddechowych.** Zapewnić świeże powietrze. Jeśli objawy utrzymują się, uzyskać pomoc lekarską.



**OSTRZEŻENIE:** Niebezpieczeństwo oparzenia. Elektrolit może być łatwopalny po wystawieniu na działanie iskry lub płomienia.



**OSTRZEŻENIE:** Pod żadnym pozorem nie wolno otwierać akumulatorów. Jeśli obudowa akumulatora jest pęknięta lub uszkodzona, nie wkładać go do ładowarki. Nie zgniatać, nie upuszczać i w inny sposób nie uszkadzać akumulatora. Nie używać akumulatorów ani ładowarek, które zostały silnie uderzone, upuszczone, przejechane lub w inny sposób uszkodzone (np. przebite gwoździem, uderzone młotkiem, nadepnięte). Może dojść do (śmiertelnego) porażenia prądem. Uszkodzone akumulatory przekazać do serwisu w celu recyklingu.



**OSTRZEŻENIE:** Ryzyko pożaru. **Nie przechowywać ani nie przenosić akumulatora w sposób pozwalający na zetknięcie się metalowych przedmiotów z odsłoniętymi stykami akumulatora.** Na przykład, nie wkładać akumulatora do fartucha, kieszeni, skrzynki narzędziowej, skrzynki z akcesoriami produktu, szuflady itp. wraz z gwoździami, wkrętami, kluczami itp.



**PRZESTROGA:** Gdy narzędzie nie jest używane, postawić je na boku na stabilnej powierzchni, w miejscu, gdzie nie spowoduje potknięcia się i przewrócenia. Pewne narzędzia z dużymi akumulatorami mogą stać pionowo na akumulatorze, ale mogą łatwo się przewrócić.

## Transport



**OSTRZEŻENIE:** Ryzyko pożaru. Transport akumulatorów może spowodować pożar, jeśli styki akumulatora przypadkowo zetkną się z materiałami przewodzącymi.

W przypadku transportu akumulatorów należy dopilnować, aby styki akumulatora były zabezpieczone i dobrze odizolowane od materiałów, które mogłyby się z nimi zetknąć i spowodować zwarcie.

Akumulatory DEWALT są zgodne z wszystkimi obowiązującymi przepisami dotyczącymi transportu zawartymi w branżowych i prawnie obowiązujących normach, w tym z Zaleceniami ONZ dotyczącymi transportu towarów niebezpiecznych; przepisami dotyczącymi towarów niebezpiecznych Międzynarodowego Zrzeszenia Przewoźników Powietrznych (IATA), przepisami Międzynarodowego Kodeksu Ładunków Niebezpiecznych (IMDG), a także międzynarodową konwencją dotyczącą drogowego przewozu towarów i ładunków niebezpiecznych (ADR). Ognia litowo-jonowe zostały przetestowane zgodnie z rozdziałem 38.3 Podręcznika Testów i Kryteriów Zaleceń ONZ dotyczących transportu towarów niebezpiecznych.

W większości przypadków transport akumulatora DEWALT jest wyłączony z klasyfikacji jako podlegający pełnej regulacji materiał niebezpieczny klasy 9. Ogólnie rzecz biorąc, jedynie przesyłki zawierające akumulator litowo-jonowy o pojemności przekraczającej 100 watogodzin (Wg) wymagają zastosowania przepisów dla podlegających pełnej regulacji materiałów klasy 9. Na wszystkich akumulatorach litowo-jonowych podana jest ich pojemność w watogodzinach. Ponadto, z uwagi na złożoność przepisów, DEWALT nie zaleca oddzielnego transportu powietrznego akumulatorów litowo-jonowych, niezależnie od ich pojemności w watogodzinach. Narzędzia z akumulatorami (zestawy połączone) można przewozić samolotem zgodnie z podanymi wyjątkami, jeśli pojemność akumulatora w watogodzinach nie przekracza 100 Wh.

Niezależnie od tego, czy przesyłka zostanie uznana za wyłączoną ze stosowania przepisów czy podlegającą pełnej regulacji, to nadawca odpowiada za zapoznanie się z najnowszymi przepisami dotyczącymi wymogów z zakresu pakowania, oznaczania i dokumentacji.

Informacje podane w tym rozdziale instrukcji zostały umieszczone w dobrej wierze i były uznane za prawdziwe w czasie utworzenia dokumentu. Mimo tego, nie udziela się żadnych gwarancji, wyraźnych ani dorozumianych. To nabywca odpowiada za dopilnowanie, że jego działania są zgodne z właściwymi przepisami.

## Transport akumulatora FLEXVOLT™

Akumulator DEWALT FLEXVOLT™ oferuje dwa tryby:

### Użytkowanie oraz Transport

**Tryb użytkowania:** Gdy akumulator FLEXVOLT™ stoi oddzielnie lub znajduje się w produkcie DEWALT 18 V, działa jako akumulator 18 V. Gdy akumulator FLEXVOLT™ znajduje się w produkcie 54 V lub 108 V (dwa akumulatory 54 V), działa jako akumulator 54 V.

**Tryb transportu:** Kiedy na akumulator FLEXVOLT™ założona jest nakładka, akumulator pracuje w trybie transportu. Zachować nakładkę dla potrzeb transportu.

W trybie transportu szereg ogniw są elektrycznie rozłączone wewnątrz akumulatora, co daje 3 akumulatory o niskiej

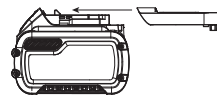

pojemności w watogodzinach (Wh) w porównaniu do jednego akumulatora o wyższej pojemności w watogodzinach. Zwiększenie liczby akumulatorów do 3 akumulatorów o niższej pojemności w watogodzinach pozwala na wyłączenie akumulatora z pewnych przepisów przewozowych, które obowiązują dla akumulatorów o wyższej pojemności w watogodzinach.

Pojemność w Wh w trybie transportu wynosi 3 x 36 Wh, czyli 3 akumulatory po 36 Wh każdy. Pojemność w Wh w trybie użytkowania wynosi 108 Wh (1 akumulator).

Przykład oznaczenia użytkowania i transportu



## Zalecenia dotyczące przechowywania

1. Najlepiej przechowywać produkt w chłodnym i suchym miejscu, z dala od bezpośredniego promieniowania słonecznego oraz od źródeł ciepła i chłodu. Aby zachować maksymalną wydajność i żywotność akumulatora, należy przechowywać go w temperaturze pokojowej, gdy nie jest używany.
2. W przypadku długiego okresu przechowywania, zalecamy umieszczenie całkowicie naładowanego akumulatora w chłodnym i suchym miejscu.

**UWAGA:** Akumulatory nie powinny być przechowywane w stanie całkowitego rozładowania. Przed ponownym użyciem akumulator będzie wymagał naładowania.

## Oznaczenia na ładowarce i akumulatorach

Poza piktogramami używanymi w tej instrukcji, oznaczenia na ładowarce i akumulatorze mogą zawierać następujące piktogramy:



Przed użyciem przeczytać instrukcję obsługi.



Czas ładowania jest podany w **Danych technicznych**.



Nie dotykać przedmiotami przewodzącymi.



Nie ładować uszkodzonych akumulatorów.



Nie wystawiać na działanie wody.



Wadliwe kable zasilające należy natychmiast wymienić.



Ładować wyłącznie w temperaturze od 4°C do 40°C.



Tylko do użytku wewnątrz pomieszczeń.



LI-ION



Usuwać akumulator z odpowiednią dbałością o środowisko.

Ładować akumulatory DEWALT jedynie wyznaczonymi ładowarkami DEWALT. Ładowanie akumulatorów innych niż wyznaczone akumulatory DEWALT z użyciem ładowarki DEWALT może spowodować ich wybuch lub prowadzić do innych niebezpiecznych sytuacji.



Nie palić akumulatora.



Użytkowanie: Użytkowanie bez nakładki transportowej. Pojemność w Wh wynosi 108 Wh (1 akumulator o pojemności 108 Wh).



Transport: Transport z nakładką transportową. Pojemność w Wh wynosi 3 x 36 Wh (3 akumulatory o pojemności 36 Wh).

## Typ akumulatora

Urządzenie DCS7485 zasilane jest akumulatorem o napięciu 54 V.

Można stosować następujące akumulatory: DCB546, DCB547. Patrz **Dane techniczne**, aby uzyskać więcej informacji.

## Zawartość opakowania

Opakowanie zawiera:

- 1 Częściowo zmontowana maszyna
- 1 Zespół prowadnicy do cięcia wzdłużnego
- 1 Prowadnica do cięcia ukosowego
- 1 Tarcza
- 1 Zespół górnej osłony tarczy
- 1 Wkładka blatu
- 2 Klucze do tarcz
- 1 Adapter do odsysania pyłu
- 1 Ładowarka (T2)
- 2 Akumulatory litowo-jonowe (T2)
- 1 Instrukcja obsługi
  - Sprawdzić, czy narzędzie, części lub akcesoria nie zostały uszkodzone podczas transportu.
  - Przed przystąpieniem do pracy poświęcić odpowiedni czas na dokładne zapoznanie się z instrukcją.

## Oznakowanie na narzędziu

Na obudowie narzędzia umieszczono następujące piktogramy:



Przed użyciem przeczytać instrukcję obsługi.



Należy używać ochrony słuchu.



Należy używać ochrony wzroku.



Używać maski chroniącej twarz.



Nie zbliżać rąk do obszaru cięcia ani tarczy.



Punkt podnoszenia.



Usuwać akumulator na czas wymiany tarczy, instalacji/demontażu akcesoriów oraz przeprowadzania regulacji/napraw.

### Położenie kodu daty (rys. A)

Kod daty **49**, zawierający także rok produkcji, nadrukowany jest na obudowie.

Przykład:

2017 XX XX

Rok produkcji

### Opis (rys. A, D)



**OSTRZEŻENIE:** Nigdy nie dokonywać przeróbek elektronarzędzia ani jego części. Może to spowodować uszkodzenie mienia lub obrażenia ciała.

- |  |   |
|--|---|
| 1 Stół                                 | 15 Złącze odsysania pyłu                                      |
| 2 Tarcza                               | 16 Złącze do odsysania pyłu na osłonie                        |
| 3 Wskaźnik podziałki cięcia wzdłużnego | 17 Wkładka blatu  |
| 4 Pokrętko dokładnej regulacji         | 18 Prowadnica do cięcia wzdłużnego                            |
| 5 Zapadka blokowania szyny             | 19 Zatrask prowadnicy do cięcia wzdłużnego                    |
| 6 Pokrętko regulacji wysokości tarczy  | 20 Wąska prowadnica do cięcia wzdłużnego/przedłużenie podpory |
| 7 Dźwignia blokady cięcia skośnego     | 21 Klucze do tarczy (położenie do przechowywania)             |
| 8 Zespół włącznika                     | 22 Popychacz (położenie do przechowywania)                    |
| 9 Otwory montażowe                     | 23 Klin rozszepiający (przecinanie niecałkowicie) (rys. D)    |
| 10 Podziałka cięcia ukosowego          | 24 Schówek na podziałkę cięcia ukosowego                      |
| 11 Zespół osłony tarczy                |   |
| 12 Akumulator                          |   |
| 13 Przycisk zwalniania akumulatora     |   |
| 14 Uchwyt do przenoszenia              |   |

### Przeznaczenie

Pilarka stołowa jest przeznaczona do profesjonalnego cięcia wzdłużnego, poprzecznego, ukosowego i skośnego w różnych materiałach, takich jak drewno, produkty drewnopodobne i tworzywa sztuczne.

**NIE UŻYWAĆ** do cięcia elementów metalowych, płyt cementowych ani cegieł.

**NIE UŻYWAĆ** w mokrym otoczeniu lub w obecności łatwopalnych płynów lub gazów.

Te pilarki to profesjonalne elektronarzędzia.

**NIE DOPUSZCZAĆ** dzieci do elektronarzędzia. Zapewnić nadzór nad mało doświadczonymi użytkownikami narzędzia.

- **Małe dzieci i osoby niedołążne.** Niniejsze urządzenie nie jest przeznaczone do użytku przez małe dzieci i osoby niedołążne bez nadzoru.
- Produktu tego nie powinny użytkować osoby (w tym dzieci) o ograniczonych zdolnościach fizycznych, czuciowych lub umysłowych oraz osoby nie posiadające odpowiedniego doświadczenia, wiedzy lub umiejętności, chyba że są pod nadzorem osób odpowiedzialnych za ich bezpieczeństwo. Dzieci nigdy nie powinny być pozostawiane z produktem bez nadzoru osób dorosłych.

### MONTAŻ I REGULACJA



**OSTRZEŻENIE:** Aby zminimalizować ryzyko poważnych obrażeń ciała, należy wyłączyć urządzenie i odłączyć akumulator przed przystąpieniem do regulacji lub montażu/demontażu akcesoriów. Przypadkowe włączenie może spowodować obrażenia ciała.



**OSTRZEŻENIE:** Używać wyłącznie akumulatorów i ładowarek DEWALT.

### Wkładanie akumulatora do narzędzia i wyjmowanie akumulatora z narzędzia (rys. B)

**UWAGA:** Dopilnować, aby akumulator **12** był całkowicie naładowany.

#### Aby zamontować akumulator w maszynie

1. Dopasować akumulator do prowadnic wewnątrz maszyny.
2. Wsuwać akumulator w maszynę, aż akumulator zostanie solidnie osadzony w maszynie i słyszalne będzie zatrzaśnięcie blokady.

#### Aby wyjąć akumulator z maszyny

1. Nacisnąć przycisk zwalniania **13** i mocno wyciągnąć akumulator z maszyny.
2. Włożyć akumulator do ładowarki zgodnie z opisem w części tej instrukcji poświęconej ładowarce.

### Akumulatory ze wskaźnikami poziomu naładowania (rys. B)

Niektóre akumulatory DEWALT są wyposażone we wskaźnik poziomu naładowania, składający się z trzech diod LED, które informują o pozostałym poziomie naładowania akumulatora. Aby uaktywnić wskaźnik poziomu naładowania, wcisnąć i przytrzymać przycisk wskaźnika poziomu naładowania **25**. Zestaw trzech zielonych diod LED zaświeci się, informując o pozostałym poziomie naładowania akumulatora. Kiedy poziom naładowania akumulatora spadnie poniżej poziomu używalności, wszystkie diody zgasną, oznaczając konieczność naładowania akumulatora.

**UWAGA:** Wskaźnik poziomu naładowania wskazuje jedynie orientacyjny poziom naładowania akumulatora. Nie informuje on o przydatności narzędzia do użycia, a jego wskazania ulegają zmianie w zależności od komponentów produktu, temperatury i sposobu użytkowania.

## Rozpakowanie

- Ostrożnie wyjąć pilarkę z opakowania.
- Maszyna jest całkowicie zmontowana, z wyjątkiem przewodnicy do cięcia wzdłużnego, podziałki cięcia ukosowego, adaptera do odsysania pyłu i zespołu osłony tarczy.
- Ukończyć montaż zgodnie z opisem poniżej.

## Montaż tarczy (rys. A, C)

**!** **OSTRZEŻENIE:** Aby zminimalizować ryzyko poważnych obrażeń ciała, należy wyłączyć urządzenie i odłączyć akumulator przed przystąpieniem do regulacji lub montażu/demontażu akcesoriów. Przypadkowe włączenie może spowodować obrażenia ciała

**!** **OSTRZEŻENIE:** Zęby nowej tarczy są bardzo ostre i mogą być niebezpieczne.

**!** **OSTRZEŻENIE:** Tarczę należy **KONIECZNIE** wymienić zgodnie z opisem w tej sekcji. **Stosować WYŁĄCZNIE** tarcze podane w danych technicznych. Zalecamy stosowanie tarcz DT99565. **NIGDY** nie montować innych tarcz.

**UWAGA:** Niniejsze narzędzie posiada tarczę zamontowaną fabrycznie.

1. Podnieść trzpień tarczy jak najwyżej, obracając pokrętło regulacji wysokości tarczy **6** zgodnie ze wskazówkami zegara.
2. Zdemontować wkładkę blatu **17**. Patrz **Montaż wkładki blatu**.
3. Za pomocą kluczy **21** poluzować i odkręcić nakrętkę otworu mocującego **26** i podkładkę zacisku **27** od otworu tarczy, obracając ją przeciwnie do ruchu wskazówek zegara.
4. Umieścić tarczę na otworze **28** upewniając się, że zęby tarczy **2** są skierowane do dołu z przodu stołu. Zamontować podkładki i nakrętkę otworu mocującego na wrzecionie, a następnie dokręcić nakrętkę **26** jak najmocniej ręką upewniając się, że tarcza styka się z podkładką wewnętrzną, a zewnętrzna podkładka zacisku **27** z tarczą. Sprawdzić, czy większa średnica kołnierza styka się z tarczą. Sprawdzić, czy na wrzecionie i podkładkach nie znajduje się kurz i zanieczyszczenia.
5. Aby wrzeciono nie obracało się podczas dokręcania nakrętki otworu mocującego, użyć płaskiego klucza do tarczy **21**, aby unieruchomić wrzeciono.
6. Za pomocą zamkniętej końcówki klucza do tarczy dokręcić nakrętkę otworu mocującego **26**, obracając ją zgodnie ze wskazówkami zegara.
7. Wymienić wkładkę blatu.

**!** **OSTRZEŻENIE:** Zawsze sprawdzać wskazówkę przewodnicy do cięcia wzdłużnego i zespół osłony tarczy po wymianie tarczy.

## Montaż/demontaż zespołu osłony tarczy/klina rozszczepiającego (rys. A, D)

**!** **OSTRZEŻENIE:** Zespół osłony należy wykorzystywać przy wszystkich typach cięć płynych.

1. Podnieść trzpień tarczy jak najwyżej.
2. Poluzować pokrętło blokady klina rozszczepiającego **29** (co najmniej trzy obroty).
3. Aby odblokować przetyczkę blokującą klina rozszczepiającego, pociągnąć pokrętło blokady za czarne strzałki na pokrętło.
4. Pociągając za pokrętło blokady, unieść klin rozszczepiający z zacisku. Następnie wsunąć zespół osłony tarczy w zacisk, aż osiągnie najniższy poziom.

**UWAGA:** Nie montować jednocześnie zespołu osłony tarczy i klina rozszczepiającego w zacisku.

5. Zwolnić blokadę pokrętła, aby przetyczka blokująca zadziałała. Lekko pociągnąć osłonę tarczy do góry, aby sprawdzić, czy przetyczka jest zamocowana.

6. Dokręcić pokrętło blokady klina rozszczepiającego.

**UWAGA:** Przeprowadzić taką samą procedurę dla klina rozszczepiającego.

**!** **OSTRZEŻENIE:** Przed podłączeniem pilarki do źródła zasilania lub rozpoczęciem jej użytkowania należy zawsze skontrolować zespół osłony tarczy pod kątem prawidłowego ustawienia i odległości od tarczy. Ustawienie kontrolować po każdej zmianie kąta cięcia skośnego.

**!** **OSTRZEŻENIE:** Aby obniżyć ryzyko powstania poważnych obrażeń **NIE NALEŻY** używać pilarki, jeśli zespół osłony tarczy nie jest odpowiednio zamontowany na swoim miejscu.

Gdy jest poprawnie dopasowany, klin rozszczepiający **23** jest ustawiony w osi z tarczą na poziomie powierzchni stołu i na górze tarczy. Za pomocą ekerki skontrolować, czy ostrze **2** jest wyrównane z klinem rozszczepiającym **23**. Przy wyłączonym zasilaniu przestawić nachylenie i wysokość tarczy w pełnym zakresie ruchu i skontrolować, czy zespół osłony tarczy nie styka się z nią w żadnym ustawieniu.

**!** **OSTRZEŻENIE:** Prawidłowe zamocowanie i dopasowanie zespołu osłony tarczy ma kluczowy wpływ na bezpieczeństwo eksploatacji!

## Montaż wkładki blatu (rys. E)

1. Dopasować wkładkę blatu **17** zgodnie z rysunkiem E i włożyć występy z tyłu wkładki w otwory w tylnej części stołu.
2. Obrócić śrubę zabezpieczającą **30** wkrętakiem zgodnie ze wskazówkami zegara o 90°, aby unieruchomić wkładkę blatu.
3. Wkładka blatu jest wyposażona w cztery śruby regulacyjne, które służą do jej podnoszenia lub opuszczania. Prawidłowo wyregulowana wkładka blatu jest z przodu ustawiona na równi lub nieco poniżej powierzchni stołu i unieruchomiona na swoim miejscu. Tył wkładki blatu powinien być ustawiony na jednej płaszczyźnie z powierzchnią stołu lub znajdować się nieznacznie powyżej powierzchni stołu.

**!** **OSTRZEŻENIE:** Nigdy nie używać maszyny bez wkładki blatu. Niezwłocznie wymienić wkładkę blatu, jeśli jest zużyta lub uszkodzona.

## Demontaż wkładki blatu

1. Zdemontować wkładkę blatu **17** obracając śrubę zabezpieczającą **30** wkrętakiem przeciwnie do wskazówek zegara o 90°
2. Pociągnąć wkładkę blatu w górę i do przodu, aby odsłonić wewnątrz pilarki. NIE NALEŻY używać pilarki bez wkładki blatu.

## Montaż prowadnicy do cięcia wzdłużnego (rys. F)

Prowadnicę do cięcia wzdłużnego można zamontować w dwóch miejscach po prawej stronie (pozycja 1 **31a** dla cięcia wzdłużnego od 0 mm do 510 mm oraz pozycja 2 **31b** do cięcia wzdłużnego od 100 mm do 610 mm.) oraz w jednym miejscu po lewej stronie pilarki stołowej.

1. Odblokować zatrzaski prowadnicy do cięcia wzdłużnego **19**.
2. Trzymając prowadnicę pod kątem, dopasować sworznie ustalające **31a** / **31b** (przedni i tylny) na szynach prowadnicy do wycięć w głowicy prowadnicy **32**.
3. Wsunąć wycięcia w głowicy na sworznie, a następnie obracać prowadnicę w dół, aż spocznie na szynach.
4. Unieruchomić prowadnicę, zamykając przednie i tylne zatrzaski **19** na szynach.

## Mocowanie do stołu warsztatowego (rys. A)

- Rama maszyny między nóżkami po obu stronach jest wyposażona w dwa otwory **9** pozwalające na mocowanie do stołu warsztatowego. Używać ich podczas montażu na ukos.
- Aby ułatwić przenoszenie, zamontować maszynę na kawałku sklejki o grubości co najmniej 15 mm.

Podczas użytkowania płyta ze sklejki może być zamocowana ściskami/zaciskami do stołu warsztatowego. Pozwoli to na łatwiejszy transport maszyny po zwolnieniu zacisków.

## REGULACJE

### Regulacja tarczy

#### Wyrównanie tarczy (równolegle do szczeliny cięcia ukosowego) (rys. F)



**OSTRZEŻENIE:** Ryzyko przecięcia. Skontrolować ostrze w ustawieniu pod kątem 0° i 45°, aby upewnić się, że ostrze nie uderza we wkładkę blatu, co mogłoby spowodować obrażenia.

Jeśli tarcza wydaje się być ustawiona nierówno w stosunku do szczeliny cięcia ukosowego na stole, będzie wymagała kalibracji. W celu wyrównania tarczy i szczeliny cięcia ukosowego należy wykonać poniższą procedurę:



**OSTRZEŻENIE:** Aby zminimalizować ryzyko poważnych obrażeń ciała, należy wyłączyć urządzenie i odłączyć akumulator przed przystąpieniem do regulacji lub montażu/demontażu akcesoriów. Przepadkowe włączenie może spowodować obrażenia ciała

1. Za pomocą klucza imbusowego 5 mm poluzować mocowania tylnego wspornika obrotowego **33**, znajdującego się pod stołem, na tyle, by umożliwić przesuwanie wspornika na boki.
2. Regulować wspornik, aż tarcza będzie ustawiona równolegle do szczeliny cięcia ukosowego.
3. Dokręcić mocowania tylnego wspornika obrotowego momentem 12,5–13,6 Nm (110–120in-lbs).

### Regulacja wysokości tarczy (rys. A)

Tarczę można podnosić i opuszczać za pomocą pokrętła regulacji wysokości tarczy **6**.

Dopilnować, aby górne trzy zęby tarczy jedynie nieznacznie przebiegały się ponad górną powierzchnię obrabianego elementu podczas piłowania. Zapewni to, że maksymalna liczba zębów będzie w danej chwili usuwać materiał, co zapewni optymalną wydajność.

### Ustawianie zespołu osłony względem ostrza (rys. H)

1. Zdemontować wkładkę blatu. Patrz **Demontaż wkładki blatu** pod **Montaż i regulacja**.
2. Podnieść tarczę do pełnej głębokości cięcia i kąta cięcia skośnego wynoszącego 0°.
3. Zlokalizować trzy małe śruby regulacyjne **34**. Śruby te służą do regulacji pozycji klina rozszczepiającego.
4. Położyć ekierkę na stole i docisnąć do dwóch zębów tarczy. Klin rozszczepiający nie powinien dotykać ekierki.
5. W razie potrzeby wykonania regulacji, poluzować dwie większe śruby zabezpieczające **35**.
6. Użyć małych śrub regulacyjnych **34** do dostosowania położenia klina rozszczepiającego. Położyć ekierkę z drugiej strony tarczy i w razie potrzeby powtórzyć regulację.
7. Delikatnie dokręcić dwie większe śruby zabezpieczające **35**.
8. Przyłożyć kątownik do klina rozszczepiającego, aby sprawdzić, czy klin jest ustawiony pionowo i w płaszczyźnie tarczy.
9. W razie potrzeby użyć śrub regulacyjnych, aby ustawić klin pionowo w stosunku do ekierki.
10. Powtórzyć krok 4, aby sprawdzić położenie klina rozszczepiającego. Powtórzyć kroki od 5 do 9 w razie potrzeby.
11. Całkowicie dokręcić dwie większe śruby zabezpieczające **35**.

### Regulacja równoległa (rys. A, I, J)

Aby zapewnić optymalną wydajność, tarcza musi być ustawiona równolegle do prowadnicy do cięcia wzdłużnego. Ta regulacja została wykonana fabrycznie. W celu ponownej regulacji:

#### Regulacja prowadnicy w pozycji 1

1. Zamontować prowadnicę w pozycji 1 i odblokować dźwignię blokady szyny **5**. Znaleźć oba sworznie pozycjonujące **31a**, które podpierają prowadnicę na przedniej i tylnej szynie.

2. Poluzować tylną śrubę pozycjonującą i regulować ustawienie prowadnicy w rowku do czasu, gdy będzie równoległa do tarczy. Zmierzyć odległość prowadnicy z przodu i z tyłu tarczy, aby zapewnić jej prawidłowe ustawienie.
3. Dokręcić śrubę pozycjonującą i powtórzyć czynności po lewej stronie tarczy.
4. Skontrolować ustawienie wskaźnika podziałki cięcia wzdłużnego (rys. J).

### Regulacja prowadnicy w pozycji 2 (rys. I)

1. Aby ustawić sworznie pozycjonujące prowadnicy w pozycji 2 **31b**, należy sprawdzić, czy sworznie w pozycji 1 zostały wyrównane odnosząc się do sekcji **Regulacja prowadnicy w pozycji 1**.
2. Poluzować sworznie w pozycji 2, a następnie używając otworów w kluczu do mocowania tarczy **21** jako pomocniczego elementu pozycjonującego, wyregulować sworznie (rys. I).
3. Dokręcić sworznie pozycjonujące (przednie i tylne).

### Regulacja podziałki cięcia wzdłużnego (rys. I, J)

1. Odblokować zapadkę blokady szyny **5**.
2. Ustawić tarczę na kąt cięcia skośnego 0° i przesuwać prowadnicę do cięcia wzdłużnego do czasu, aż dotknie tarczy.
3. Zablokować zapadkę blokady szyny.
4. Poluzować śruby wskaźnika podziałki cięcia wzdłużnego **36** i ustawić wskaźnik na zero **(0)**. Ponownie dokręcić śruby wskaźnika podziałki cięcia wzdłużnego. Żółta podziałka cięcia wzdłużnego (u góry) pokazuje prawidłowe wartości, tylko gdy prowadnica cięcia wzdłużnego jest zamontowana z prawej strony tarczy i znajduje się w pozycji 1 **31a** (rozmiar cięcia wzdłużnego od 0 mm do 510 mm), a nie w pozycji cięcia wzdłużnego 610 mm. Biała podziałka (u dołu) pokazuje prawidłowe wartości, tylko gdy prowadnica cięcia wzdłużnego jest zamontowana z prawej strony tarczy i znajduje się w pozycji 2 **31b** (rozmiar cięcia wzdłużnego od 100 mm do 610 mm).

Podziałka cięcia wzdłużnego podaje prawidłowe wartości tylko wtedy, gdy prowadnica jest zamontowana po prawej stronie tarczy.

### Regulacja blokady szyny (rys. J, K)

Blokada szyny jest ustawiona fabrycznie. Jeśli konieczna jest ponowna regulacja, postępować zgodnie z opisem poniżej:

1. Zablokować zapadkę blokady szyny **5**.
2. Od spodu pilarki poluzować przeciwnakrętkę **37**.
3. Dokręcać pręt sześciokątny **38**, aż sprężyna systemu blokowania zostanie ściśnięta, generując wymagany nacisk na zapadkę blokowania szyny. Dokręcić ponownie przeciwnakrętkę na pręcie.
4. Obrócić pilarkę i sprawdzić, czy prowadnica cięcia wzdłużnego nie porusza się przy zaciągniętej dźwigni

blokady. Jeśli prowadnica wciąż jest luźna, bardziej naprężyć sprężynę.

### Regulacja blokady i wskaźnika cięcia skośnego (rys. L)

1. Podnieść tarczę jak najwyżej, obracając pokrętko regulacji wysokości tarczy **6** zgodnie ze wskazówkami zegara do oporu.
2. Odblokować dźwignię blokady cięcia skośnego **7**, wciskając ją do góry i w prawo. Poluzować pokrętko regulacji kąta cięcia skośnego **39**.
3. Umieść przymiar kątowny płasko na stole i przy tarczy pomiędzy zębami. Sprawdzić, czy dźwignia blokady cięcia skośnego jest w pozycji odblokowanej lub górnej.
4. Za pomocą dźwigni blokady cięcia skośnego ustawiać kąt cięcia skośnego do czasu, gdy będzie płasko przylegać do kątownika.
5. Zaciśnąć dźwignię blokady cięcia skośnego popychając ją w dół.
6. Obracać śrubę blokady cięcia skośnego **39** w celu obrócenia krzywki, aż krzywka mocno zetknie się z blokiem łożyska. Dokręcić śrubę blokady cięcia skośnego.
7. Sprawdzić podziałkę kąta cięcia skośnego. Jeśli wskaźnik nie wskazuje 0°, poluzować śrubę wskaźnika **40** i przesunąć wskaźnik na prawidłowy odczyt. Dokręcić śrubę wskaźnika.
8. Powtórzyć procedurę przy wartości 45°, ale nie regulować wskaźnika.

### Regulacja podziałki cięcia ukosowego (rys. A)

Aby wyregulować podziałkę cięcia ukosowego **10**, ustawić wybrany kąt i dokręcić pokrętko.

### Pozycja ciała i rąk

Prawidłowe ułożenie ciała i rąk w trakcie obsługi pilarki stołowej ułatwi cięcie i zapewni uzyskanie wysokiej dokładności i wysokiego bezpieczeństwa pracy.



#### OSTRZEŻENIE:

- Nie wolno zbliżać rąk do obszaru cięcia.
- Nie zbliżać rąk na odległość mniejszą niż 150 mm od tarczy.
- Nie krzyżować rąk.
- Pewnie ustawić obie stopy na podłożu i utrzymywać stabilną pozycję.

### Przed rozpoczęciem pracy



#### OSTRZEŻENIE:

- Zamontować odpowiednią tarczę tnącą. Nie używać nadmiernie zużytych tarcz. Maksymalna prędkość obrotowa urządzenia nie może przekraczać prędkości podanej na tarczy.
- Nie próbować przecinać zbyt małych elementów.
- Zapewnić swobodne przecinanie materiału przez tarczę. Nie przeciążać.
- Przed rozpoczęciem cięcia pozwolić silnikowi pilarki osiągnąć pełną prędkość obrotową.

## OBSŁUGA

### Instrukcja obsługi



**OSTRZEŻENIE:** Zawsze przestrzegaj instrukcji bezpieczeństwa i odpowiednich przepisów.



**OSTRZEŻENIE:** Aby zminimalizować ryzyko poważnych obrażeń ciała, należy wyłączyć urządzenie i odłączyć akumulator przed przystąpieniem do regulacji lub montażu/demontażu akcesoriów. Przepadkowe włączenie może spowodować obrażenia ciała.

Uwagę użytkowników na terenie Wielkiej Brytanii zwracamy na „Przepisy dotyczące maszyn do obróbki drewna 1974” wraz z poprawkami.

Upewnić się, że urządzenie zostało ustawione w sposób zapewniający ergonomiczną obsługę ze względu na odpowiednią wysokość blatu i stabilność. Miejsce pracy maszyny musi być dobrane tak, aby operator miał dobrą widoczność oraz wystarczającą ilość przestrzeni roboczej wokół maszyny, umożliwiającą obróbkę elementu bez żadnych komplikacji związanych z manewrowaniem.

W celu zmniejszenia wpływu wzrostu drgań w trakcie pracy temperatura zewnętrzna nie może być zbyt niska, urządzenie i akcesorium muszą być w dobrym stanie, a wielkość obrabianego elementu musi być odpowiednia dla danej maszyny.



#### OSTRZEŻENIE:

- Zawsze przestrzegaj instrukcji bezpieczeństwa i odpowiednich przepisów.
- Upewnić się, że urządzenie zostało ustawione w sposób zapewniający ergonomiczną obsługę ze względu na odpowiednią wysokość blatu i stabilność. Miejsce pracy maszyny musi być dobrane tak, aby operator miał dobrą widoczność oraz wystarczającą ilość przestrzeni roboczej wokół maszyny, umożliwiającą obróbkę elementu bez żadnych komplikacji związanych z manewrowaniem.
- Zamontować odpowiednią tarczę tnącą. Nie używać silnie zużytych tarcz tnących. Maksymalna prędkość obrotowa urządzenia nie może przekraczać prędkości podanej na tarczy.
- Nie próbować przecinać zbyt małych elementów.
- Zapewnić swobodne przecinanie materiału przez tarczę. Nie przeciążać.
- Przed rozpoczęciem cięcia pozwolić silnikowi pilarki osiągnąć pełną prędkość obrotową.
- Dopilnować, aby wszystkie pokrętła zabezpieczające i zaciski uchwytów było dokręcone lub zaciśnięte.
- Po podłączeniu urządzenia do zasilania elektrycznego nigdy nie kłaść żadnej ręki w obszarze tarczy tnącej.
- Nie używać pilarki do cięcia odrębnego (nie zamocowanej do blatu)!
- Nie przecinać krzywych, wygiętych lub wypukłych przedmiotów. Przynajmniej jedna strona musi być prosta i gładka, aby można ją było przyłożyć do

przewodnicy do cięcia wzdłużnego lub przewodnicy cięcia ukosowego.

- Zawsze podierać długie obrabiane elementy, aby zapobiegać odrzutowi.
- Nie usuwać żadnych odciętych elementów z okolic tarczy, gdy tarcza pracuje.

### Włączanie i wyłączanie (rys. A, M)

Włącznik 8 (rys. A) pilarki stołowej odznacza się następującymi zaletami:

- Funkcja wyłączania w przypadku braku napięcia: jeśli z jakiegoś powodu dojdzie do odcięcia zasilania, włącznik należy ponownie włączyć.
- Podnieść czerwoną klapkę 41 i wcisnąć zielony przycisk 42, aby wyłączyć pilarkę.
- Wcisnąć czerwony przycisk 43 lub nacisnąć czerwoną klapkę w dół, aby wyłączyć pilarkę.

### Obsługa przewodnicy do cięcia wzdłużnego (rys. A, N)

#### Zapadka blokowania szyny

Zapadka blokowania szyny 5 blokuje przewodnicę, zapobiegając jej ruchowi podczas cięcia. Aby zablokować zapadkę blokowania szyny, wcisnąć ją w dół i kierunku tylnej części pilarki. Aby ją odblokować, pociągnąć ją do góry i w kierunku przedniej części pilarki.

**UWAGA:** Podczas cięcia wzdłużnego zawsze blokować zapadkę blokowania szyny.

#### Wydłużenie podparcia obrabianego elementu/wąska przewodnica do cięcia wzdłużnego

Ta pilarka stołowa jest wyposażona w wydłużenie podparcia obrabianego elementu, które może podierać elementy wystające poza stół pilarki.

Aby używać wąskiej przewodnicy do cięcia wzdłużnego w pozycji podpierania obrabianego elementu, obrócić ją z pozycji do przechowywania zgodnie z rysunkiem N, a następnie wsunąć bolce w dolne zestawy wycięć 44 na obu końcach przewodnicy.

Aby używać wąskiej przewodnicy do cięcia wzdłużnego w tej pozycji wąskiego cięcia, wsunąć bolce w górne zestawy wycięć 45 na obu końcach przewodnicy. Ta funkcja zapewnia dodatkowe 51 mm odstępu od tarczy. Patrz rysunek N.

**UWAGA:** Schować wydłużenie podparcia obrabianego elementu lub dostosować położenie wąskiej przewodnicy do cięcia wzdłużnego w przypadku pracy nad stołem.

#### Pokrętło dokładnej regulacji

Pokrętło dokładnej regulacji 4 pozwala na dokładną regulację położenia przewodnicy. Przed przeprowadzeniem regulacji dopilnować, aby zapadka blokowania szyny znajdowała się w położeniu górnym, czyli odblokowanym.

## Wskaźnik podziałki cięcia wzdłużnego

Wskaźnik podziałki cięcia wzdłużnego wymaga regulacji, aby prowadnica do cięcia wzdłużnego działała prawidłowo, jeśli użytkownik zmieni tarczę z tarczy o grubym rzazie na tarczę o cienkim rzazie. Wskaźnik podziałki cięcia wzdłużnego podaje prawidłowe wartości jedynie dla pozycji 1 (0 mm do 510 mm), ale w przypadku pozycji 1 i używania wąskiej prowadnicy do cięcia wzdłużnego, należy dodać 52 mm. Patrz **Regulacja podziałki cięcia wzdłużnego** pod **Montaż i regulacja**.

## Podstawowe techniki cięcia

### Cięcie wzdłużne (rys. A, B, O)



**OSTRZEŻENIE:** *Ostre krawędzie.*

1. Ustawić ostrze na 0°.
2. Zablokować zatrask prowadnicy do cięcia wzdłużnego **19** (rys. A).
3. Podnosić tarczę do czasu, gdy znajdzie się ok. 3 mm ponad ciętym materiałem.
4. Wyregulować położenie prowadnicy, patrz **Obsługa prowadnicy do cięcia wzdłużnego**.
5. Trzymać obrabiany element płasko na stole i przykładać go do prowadnicy. Trzymać obrabiany element z dala od tarczy.
6. Trzymać obie dłonie z dala od toru tarczy.
7. Włączyć maszynę i poczekać, aż tarcza tnąca osiągnie pełną prędkość obrotową.
8. Powoli wsuwać obrabiany element pod osłonę, trzymając element mocno dociśnięty do prowadnicy do cięcia wzdłużnego. Pozwalać zębom na wykonywanie pracy i nie wciskać obrabianego elementu na siłę w tarczę. Należy utrzymywać stałą prędkość obrotową tarczy tnącej.
9. Podczas pracy blisko tarczy zawsze wykorzystywać popychacz **22** (rys. O).
10. Po zakończeniu cięcia wyłączyć maszynę, poczekać na zatrzymanie tarczy tnącej, a następnie usunąć obrabiany element.



**OSTRZEŻENIE:**

- *Nigdy nie pchać ani nie trzymać „wolnej” lub odcinanej strony elementu obrabianego.*
- *Nie próbować przecinać zbyt małych elementów.*
- *Zawsze używać popychacza podczas cięcia wzdłużnego małych elementów.*

### Cięcie skośne (rys. A)



**OSTRZEŻENIE:** *Unikać skośnego cięcia wzdłużnego po stronie tarczy przeznaczonej do cięcia skośnego (lewej).*

1. Ustawić odpowiedni kąt cięcia skośnego, obracając dźwignię **7**, wciskając ją do góry i w prawo.
2. Ustawić odpowiedni kąt, po czym obrócić dźwignię, popychając ją w lewo i w dół, aby zablokować.
3. Postępować zgodnie z opisem dla cięcia wzdłużnego.

## Cięcie poprzeczne i cięcie poprzeczne skośne

1. Zdemonstrować prowadnicę do cięcia wzdłużnego i zamontować podziałkę do cięcia ukosowego w szczelinie.
2. Zablokować podziałkę do cięcia ukosowego na ustawieniu 0°.
3. Postępować zgodnie z opisem dla cięcia wzdłużnego.

### Cięcie ukosowe (rys. A)

1. Ustawić podziałkę cięcia ukosowego **10** na żądany kąt.

**UWAGA:** Należy zawsze przytrzymywać cięty element przyciśnięty do powierzchni podziałki cięcia ukosowego.

2. Postępować zgodnie z opisem dla cięcia wzdłużnego.

### Cięcie złożone ukosowe

Cięcie to polega na połączeniu cięcia ukosowego i skośnego. Ustawić żądany kąt cięcia ukosowego i postępować zgodnie z procedurą dla skośnego cięcia poprzecznego.

## Podparcie długich elementów

- Zawsze podpierać długie elementy.
- Podpierać długie obrabiane elementy za pomocą dowolnych wygodnych rozwiązań, jak koźły itp., aby zapobiec opadaniu końców.



## Odprowadzanie pyłu (rys. A)

Maszyna jest wyposażona w złącze odsysania pyłu **15** w swojej tylnej części, które przystosowane jest do podłączania urządzeń do odsysania pyłu wyposażonych w dysze o średnicy 57/65 mm. Do maszyny dołączona jest złączka redukcyjna do użytku z dyszami odsysania pyłu o średnicy 34-40 mm.

Zespół osłony tarczy jest również wyposażony w złącze odsysania pyłu do dysz o średnicy 35 mm i systemu AirLock.

- Podczas wszystkich prac przyłączać do narzędzia urządzenie do odsysania pyłu zaprojektowane zgodnie z odpowiednimi przepisami dotyczącymi emisji pyłu.
- Dopilnować, aby używany wąż do odsysania pyłu był przystosowany do zastosowania i przecinanego materiału. Zapewnić odpowiednie prowadzenie węża.
- Dostępny jest rozdzielacz pozwalający na łączenie obu złączy z jednym urządzeniem odsysającym pył.
- Pamiętać, że sztuczne materiały, jak płyta wiórowa lub MDF, generują dużo więcej pyłu podczas cięcia niż naturalne drewno.

## Przechowywanie (rys. P)

1. Zamontować popychacz **22** na prowadnicy.
2. Zdemonstrować zespół osłony tarczy **11**. Patrz **Montaż/demontaż zespołu osłony tarczy/klina rozszczepiającego**. Umieścić zespół osłony tarczy w uchwycie, tak jak przedstawiono na ilustracji, a następnie obrócić pokrętko zabezpieczające o 1/4, aby zablokować zespół.
3. Wsunąć zamknięte końce kluczy do tarczy **21** w zatrask, a następnie zabezpieczyć je nakrętką motylkową.

4. Wsuwać prowadnicę podziałki cięcia ukosowego **10** do kieszeni, aż osiągnie najniższy poziom.
5. Zdemontować klin rozszczepiający do cięcia innego niż pełne **23**. Patrz **Montaż/demontaż zespołu osłony tarczy/klina rozszczepiającego**. Umieścić klin rozszczepiający do cięcia innego niż pełne w uchwycie, tak jak przedstawiono na ilustracji, a następnie obrócić pokrętko zabezpieczające o 1/4, aby zablokować zespół. Klin rozszczepiający do cięcia innego niż pełne można również zamontować i schować w jego zwykłej pozycji do użytku.
6. Aby schować prowadnicę **18**, zatrzasnąć wspornik roboczy w pozycji przechowywania. Zdemontować prowadnicę z szyn. Ponownie zamontować prowadnicę spodem do góry po lewej stronie pilarki. Obrócić zatraski prowadnicy, aby ją zabezpieczyć.

## Transport (rys. A)

- Zawsze przenosić maszynę, korzystając z uchwytów do przenoszenia **14**.



**OSTRZEŻENIE:** Zawsze transportować maszynę z zamontowaną górną osłoną tarczy.

## KONSERWACJA

Elektronarzędzia firmy DeWALT odznaczają się dużą trwałością użytkową i prawie nie wymagają konserwacji. Aby długo cieszyć się właściwą pracą urządzenia, należy odpowiednio o nie dbać i regularnie je czyścić.



**OSTRZEŻENIE:** Aby zminimalizować ryzyko poważnych obrażeń ciała, należy wyłączyć urządzenie i odłączyć akumulator przed przystąpieniem do regulacji lub montażu/demontażu akcesoriów. Przypadkowe włączenie może spowodować obrażenia ciała.

Ładowarki i akumulatora nie można naprawiać.



## Smarowanie (rys. Q)

Silnik i łożyska nie wymagają dodatkowego smarowania. Gdy podnoszenie lub obniżanie tarczy stanie się trudne, należy wyczyścić i nasmarować śruby regulacji wysokości:

1. Odłączyć pilarkę od źródła zasilania.
2. Postawić pilarkę na boku.
3. Wyczyścić i nasmarować gwinty śrub regulacji wysokości **46** od spodu pilarki, jak przedstawiono na rys. Q. Zastosować smar uniwersalny.



## Czyszczenie (rys. A, R)



**OSTRZEŻENIE:** Zawsze, gdy zauważy się zabrudzenia wokół otworów wentylacyjnych, przedmuchać obudowę suchym powietrzem w celu oczyszczenia. Używać ochrony oczu i maski oddechowej z atestem podczas wykonywania tej czynności.



**OSTRZEŻENIE:** Do czyszczenia niemetalowych elementów urządzenia nie używać rozpuszczalników ani agresywnych chemikaliów. Chemikalia mogą osłabić

materiał, z którego wykonano wspomniane elementy. Używać tylko szmatki zwilżonej wodą i łagodnego mydła. Nie pozwolić, aby do środka narzędzia dostała się ciecz i nigdy nie zanurzać żadnej części narzędzia w cieczy.



**OSTRZEŻENIE:** Aby ograniczyć ryzyko obrażeń ciała, regularnie czyścić blat stołu.



**OSTRZEŻENIE:** Aby ograniczyć ryzyko obrażeń ciała, regularnie czyścić układ odsysania pyłu.



**OSTRZEŻENIE:** Aby ograniczyć ryzyko poważnych obrażeń ciała, nie używać pilarki bez założenia na miejsce drzwiczek dostępu do pyłu.

Zespół osłony tarczy **11** i wkładka blatu muszą być umieszczone na swoim miejscu przed rozpoczęciem użytkowania pilarki.

Przed użyciem uważnie sprawdzić górną i dolną osłonę tarczy oraz przewód odsysania pyłu, aby potwierdzić ich prawidłowe działanie. Dopilnować, aby wióry, trociny, pył lub cząsteczki obrabianych elementów nie doprowadziły do zablokowania żadnej z funkcji.

Jeśli fragmenty obrabianych elementów utknęły między tarczą pilarki a osłonami, odłączyć maszynę od zasilania i postępować zgodnie z instrukcją w punkcie **Montaż tarczy tnącej**. Usunąć zablokowane fragmenty i zamontować tarczę ponownie.

Szczeliny wentylacyjne utrzymywać w czystości i regularnie czyścić obudowę miękką ściereczką.

Regularnie czyścić układ odsysania pyłu:

1. Postawić pilarkę na boku, tak aby spód, czyli część otwarta pilarki, była dostępna.
2. Otworzyć drzwiczki dostępu do pyłu **47** pokazane na rysunku R, poprzez poluzowanie dwóch śrub **48** i odłączyć drzwiczki. Usunąć nadmiar pyłu, a następnie zamontować drzwiczki na miejsce, montując je śrubami.

## Akcesoria dodatkowe



**OSTRZEŻENIE:** Ponieważ akcesoria producentów innych niż DeWALT nie zostały przetestowane w połączeniu z tym produktem, ich użycie z tym narzędziem może być niebezpieczne. Aby ograniczyć ryzyko obrażeń ciała, w połączeniu z tym produktem używać wyłącznie akcesoriów zalecanych przez DeWALT.

Wymienić osłonę tarczy, gdy ulegnie zużyciu. Szczegóły dotyczące zamienniej osłony tarczy można uzyskać w lokalnym centrum serwisowym DeWALT.

**TARCZE:** ZAWSZE UŻYWAĆ tarcz o średnicy 210 mm i ograniczonej emisji hałasu z otworami środkowymi o średnicy 30 mm. Znamionowa prędkość obrotowa tarczy musi wynosić co najmniej 6000 obr./min. Nigdy nie używać tarczy o mniejszej średnicy. Taka tarcza nie będzie prawidłowo osłonięta.

OPIS TARCZ		
Zastosowanie	Średnica	Zęby
<b>Tarcze budowlane</b> (szybkie cięcie wzdłużne)		
Zastosowania ogólne	210 mm	24
Precyzyjne cięcie w poprzek	210 mm	40
<b>Tarcze do obróbki drewna</b> (zapewniają gładkie i czyste cięcie)		
Precyzyjne cięcie w poprzek	210 mm	60

Więcej informacji o odpowiednich akcesoriach udzieli sprzedawca.

## Ochrona środowiska



Selektywna zbiórka odpadów. Produktów i akumulatorów oznaczonych tym symbolem nie wolno usuwać ze zwykłymi odpadami z gospodarstw domowych.

Produkty i akumulatory zawierają materiały, które można odzyskać lub poddać recyklingowi, zmniejszając zapotrzebowanie na surowce. Oddawać produkty elektryczne i akumulatory do recyklingu zgodnie z krajowymi przepisami. Więcej danych na stronie [www.2helpU.com](http://www.2helpU.com).

Właściwe postępowanie ze zużytym sprzętem elektrycznym i elektronicznym przyczynia się do uniknięcia szkodliwych dla zdrowia ludzi i środowiska naturalnego skutków, o których mowa w art. 13 ust. 1 pkt 2 ustawy z dnia 11.09.2015 r. o zużytym sprzęcie elektrycznym i elektronicznym, wynikających z obecności w tym sprzęcie niebezpiecznych substancji, mieszanin oraz części składowych oraz niewłaściwego składowania i przetwarzania takiego sprzętu, takich jak skażenie środowiska na skutek przedostania się niebezpiecznych substancji do gleby lub wód gruntowych.

## Akumulator

Ten pojemny akumulator należy wymienić, gdy nie zapewnia wystarczającej mocy podczas zadań, które wcześniej można było wykonywać z łatwością. Po zakończeniu okresu eksploatacji należy go zutylizować w sposób bezpieczny dla środowiska naturalnego:

- Całkowicie rozładować akumulator i wyjąć go z narzędzia.
- Ogniwa litowo-jonowe nadają się do recyklingu. Proszę zanieść je do sprzedawcy lub miejscowego punktu recyklingu. Zebrane akumulatory zostaną odpowiednio poddane recyklingowi lub utylizacji.







## Warunki i Zasady Europejskiej Gwarancji Elektronarzędzi (PT) DEWALT

Produkty marki DEWALT reprezentują bardzo wysoką jakość, dlatego oferujemy dla nich korzystne warunki gwarancyjne. Niniejsze warunki gwarancji nie pomniejszają praw klienta wynikających z polskich regulacji ustawowych lecz są ich uzupełnieniem. Gwarancja jest ważna na terytorium państw członkowskich Unii Europejskiej oraz Europejskiego Obszaru Wolnego Handlu.

### 1. JEDEN ROK Gwarancji Profesjonalnych Elektronarzędzi DEWALT

Jeżeli elektronarzędzie marki DEWALT w ciągu 12 miesięcy od daty zakupu ulegnie uszkodzeniu z powodu wad materiałowych lub wad produkcyjnych DEWALT wymieni bezpłatnie uszkodzone części lub całe elektronarzędzie według własnej oceny (z zastrzeżeniem warunków wymienionych w punktach 2 i 4):

### 2. Warunki ogólne

2.1 Europejska gwarancja DEWALT (PT) dotyczy użytkowników oryginalnych produktów DEWALT, którzy nabyli narzędzie od autoryzowanego dystrybutora marki DEWALT do stosowania w związku z ich działalnością gospodarczą lub zawodową. Europejska gwarancja DEWALT (PT) nie dotyczy osób nabywających produkty DEWALT w celu odsprzedaży lub wynajęcia.

2.2 Niniejsza gwarancja jest niezbywalna. Obowiązuje tylko użytkowników oryginalnych produktów DEWALT, nabytych według warunków określonych w punkcie 2.1.

2.3 Gwarancja ma zastosowanie do profesjonalnych elektronarzędzi marki DEWALT, z wyłączeniem elektronarzędzi wyraźnie określonych.

2.3 Naprawa lub wymiana produktu na podstawie niniejszej gwarancji nie powoduje przedłużenia lub odnowienia okresu gwarancji. Okres gwarancji rozpoczyna się od daty zakupu, a kończy się 12 miesięcy później.

2.4 DEWALT zastrzega sobie prawo do odmowy roszczeń wynikających z niniejszej gwarancji, które w opinii upoważnionego przedstawiciela serwisu nie są skutkiem wady materiałowej lub produkcyjnej oraz nie wynikają z warunków europejskiej gwarancji DEWALT (PT).

2.5 Koszty transportu pomiędzy użytkownikiem i autoryzowanym punktem serwisowym nie są objęte gwarancją.

### 3. Produkty nie objęte europejską gwarancją DEWALT PT Gwarancją DEWALT PT nie są objęte.

3.1 Produkty DEWALT, których specyfikacja nie jest przewidziana na rynek europejski, importowanych przez nieautoryzowanego dystrybutora spoza obszaru krajów UE i EFTA.

3.2 Akcesoria i osprzęt eksploatacyjny dołączony do urządzenia oraz elementy ulegające naturalnemu zużyciu, np. wiertła, brzeszczoty, tarcze ściernicze.

3.3 Produkty dostarczane do firm wynajmujących w ramach umów o świadczenie usług lub umów B2B są wyłączone i podlegają gwarancji określonej w szczegółowych warunkach umów dostaw.

3.4 Produkty oznaczone logo DEWALT dostarczane przez naszych partnerów, podlegające określonemu przez nich warunkom gwarancji. Informacje w dokumentacji dostarczanej z produktem.

3.5 Produkt dostarczany jako część zestawu, który należy dostarczyć jako komplet do naprawy gwarancyjnej, gdzie kod daty produkcji nie jest zgodny z innymi produktami tego zestawu i/lub datą zakupu.

3.6 Narzędzia ręczne, odzież robocza, oprzyrządowanie.

3.7 Produkty wykorzystywane w produkcji lub procesach produkcyjnych, jeśli nie zaakceptowane w indywidualnym planie DEWALT.

### 4. Odrzucenie roszczenia gwarancyjnego

Roszczenie z tytułu niniejszej gwarancji mogą zostać odrzucone, jeżeli:

4.1 Autoryzowany serwis DEWALT stwierdzi i racjonalnie uzasadni, że awaria produktu nie jest wynikiem wady materiałowej lub fabrycznej.

4.2 Awaria lub uszkodzenia są wynikiem zużycia/wyeksplotowania w trakcie normalnego użytkowania. Zobacz punkt

4.14. Wszystkie produkty podlegają zużyciu podczas użytkowania. Bardzo ważny jest więc odpowiedni dobór do wykonywanych prac.

4.3 Jeśli nie można zweryfikować kodu daty i numeru seryjnego.

4.4 Jeśli narzędzie przesłane do naprawy nie posiada oryginalnego dowodu zakupu.

4.5 Uszkodzenia spowodowane niewłaściwym użytkowaniem, zamoczeniem, uszkodzeniem mechanicznym lub innymi czynnościami niezgodnymi z instrukcją obsługi.

4.6 Uszkodzenia spowodowane przez stosowanie nieodpowiednich akcesoriów lub oprzyrządowania nieokreślonych w instrukcji obsługi.

4.7 Urządzenie zostało przerabiane lub zmodyfikowane względem oryginału.

4.8 Urządzenie było naprawiane przez osoby przypadkowe lub serwis nieautoryzowany oraz jeśli użyte do naprawy części zamienne nie są oryginalne.

4.9 Produkt został przecięziony lub dalej użytkowany po wykryciu częściowej awarii

4.10 Stosowano w warunkach odbiegających od normy, w tym wnikaniu do wnętrza nadmiernych pyłów i innych materiałów.

4.11 W wyniku braku konserwacji lub naprawy części podlegających naturalnemu zużyciu.

4.12 Produkt jest niekompletny lub wyposażony w nieoryginalne oprzyrządowanie

4.13 Defekt produktu spowodowany nieodpowiednim dopasowaniem, nieprawidłowej regulacji lub montażu wykonanego przez użytkownika, które są opisane w instrukcji. Wszystkie produkty są kontrolowane i sprawdzane w trakcie produkcji. Wszelkie uszkodzenia lub zidentyfikowane nieprawidłowości powinny być zgłoszone bezpośrednio do sprzedawcy.

4.14 Ze względu na zużycie lub uszkodzenie części ulegającej naturalnemu zużyciu podczas normalnego użytkowania. Poniżej element objęte, ale nie ograniczone tym warunkiem

#### Typowe podzespoły

- Szczotki węglowe
- Przewody
- Obudowy
- Uchwyty
- Kołnierze
- Uchwyty brzeszczotów
- Uszczelki
- O-Ringi
- Oleje, smary

#### Specjalistyczne podzespoły produktów

- Zestawy serwisowe

#### Narzędzia łączące

- O-Ringi
- Szyny napędowe
- Sprężyny
- Ograniczniki

#### Młotowiertarki

- Pobjaki
- Cylindry
- Uchwyty narzędziowe
- Zapadki

#### Impact Tools

- Zabieraki
- Uchwyty
- Kowadło

### 5. Roszczenie gwarancyjne

- 5.1 W celu złożenia reklamacji należy skontaktować się ze sprzedawcą, lub najbliższym autoryzowanym serwisem DEWALT, który można znaleźć na [www.2helpU.com](http://www.2helpU.com).
- 5.2 Kompletne narzędzie DEWALT wraz z oryginalnym dowodem zakupu należy dostarczyć do sprzedawcy lub autoryzowanego serwisu.
- 5.3 Autoryzowany serwis DEWALT po oględzinach potwierdzi możliwość wykonania naprawy gwarancyjnej lub ją odrzuci.
- 5.4 W przypadku gdy w trakcie naprawy gwarancyjnej zajdzie konieczność wymiany podzespołów nie objętych gwarancją, serwis ma prawo dostarczyć kosztorys dotyczący naprawy lub wymienionych części zamiennych.
- 5.5 Błąd prawidłowego utrzymania i konserwacji produktu może skutkować odrzuceniem przyszłych roszczeń.
- 5.6 Po zakończeniu naprawy produkt zostanie zwrócony do miejsca, z którego został dostarczony w ramach niniejszej gwarancji

### 6. Nieprawidłowe roszczenia gwarancyjne

- 6.1 DEWALT zastrzega sobie prawo do odmowy jakichkolwiek roszczeń wynikających z niniejszej gwarancji, które w opinii autoryzowanego dystrybutora nie są zgodne z warunkami Europejskiej Gwarancji DEWALT.
- 6.2 Jeżeli roszczenie gwarancji jest odrzucone przez autoryzowany punkt serwisowy DEWALT, powody odmowy zostaną przekazane wraz z wyceną naprawy narzędzia. Jeżeli roszczący odmówił opłaty za wykonanie naprawy, narzędzie może być zwrócone jako niesprawne/wadliwe.

### 7. Zmiany Warunków i Zasad

- 7.1 DEWALT zastrzega sobie prawo do zmian i korekt swojej polityki gwarancyjnej, terminów i kwalifikowania produktów bez uprzedzenia jeśli uzna konieczne zmiany za właściwe.
- 7.2 Aktualne zasady i warunki Europejskiej Gwarancji Elektronarzędzi DEWALT są dostępne na [www.2helpU.com](http://www.2helpU.com), u lokalnego sprzedawcy DEWALT lub w lokalnym biurze marki DEWALT.
- 7.3 Gwarancja nie wyłącza, nie ogranicza ani nie zawiesza uprawnień kupującego wynikających z przepisów o rękojmi za wady rzeczy sprzedanej.

**Gwarant: Stanley Black & Decker Polska Sp. z o.o**  
**ul. Prosta 68, 00-838 Warszawa.**

**Wszystkie reklamacje gwarancyjne rozpatrywane są przez:**  
**Centralny Serwis Gwarancyjny ERPATECH**

**ul. Bakaliowa 26, 05-080 Mościska**  
**(22) 431-05-05; [serwis@erpatech.pl](mailto:serwis@erpatech.pl)**

**CZ** ZÁRUČNÍ LIST

**PL** KARTA GWARANCYJNA

**H** JÓTÁLLÁSI JEGY

**SK** ZÁRUČNÝ LIST

**DEWALT**<sup>®</sup>

**CZ** měsíců  
**H** hónap

**12**

**PL** miesięcy  
**SK** mesiacov

<b>CZ</b> Výrobní kód	Datum prodeje	Razítko prodejny Podpis	
<b>H</b> Gyári szám	A vásárlás napja	Pecset helye Aláírás	
<b>PL</b> Numer seryjny	Data sprzedaży	Stempel Podpis	
<b>SK</b> Číslo série	Dátum predaja	Pečiatka predajne Podpis	

(CZ)

Adresy servisu  
Band Servis  
Klásterského 2  
CZ-140 00 Praha 4  
Tel.: 00420 244 403 247  
Fax: 00420 241 770 167

Band Servis  
K Pasekám 4440  
CZ-76001 Zlín  
Tel.: 00420 577 008 550,1  
Fax: 00420 577 008 559  
<http://www.bandservis.cz>

(H)

FIXIT Hungary Kft.  
3526 Miskolc  
Zsolcai kapu 9-11. / 49  
RMA system:  
<http://rma.fixit-service.com>  
E-mail: [dewalt@hu.fixit-service.com](mailto:dewalt@hu.fixit-service.com)  
Tel: +36 46 500 385

(PL)

Centralny Serwis Gwarancyjny  
ERPATECH  
ul. Bakaliowa 26  
05-080 Mościska  
Tel.: (22) 431-05-05  
[serwis@erpatech.pl](mailto:serwis@erpatech.pl)

(SK)

Adresa servisu  
Band Servis  
Paulínska ul. 22  
SK-91701 Trnava  
Tel.: 00421 335 511 063  
Fax: 00421 335 512 624

(CZ) Dokumentace záruční opravy

(PL) Przebieg napraw gwarancyjnych

(H) A garanciális javítás dokumentálása

(SK) Záznamy o záručných opravách

CZ	Číslo	Datum příjmu	Datum zakázky	Číslo zakázky	Závada	Razítko Podpis
H	Sorszám	Bejelentés időpontja	Javítási időpont	Javítási munkalapszám	Hiba jelleg oka	Pecset Aláírás
	Jótállás új határideje					
PL	Nr	Data zgłoszenia	Data naprawy	Nr zlecenia	Przebieg naprawy	Stempel Podpis
SK	Číslo dodávky	Dátum nahlásenia	Dátum opravy	Číslo objednávky	Popis poruchy	Pečiatka Podpis