

DEWALT®

XR LI-ION

509213-79 PL

Tłumaczenie oryginalnej instrukcji

DCS350

Rys. 1

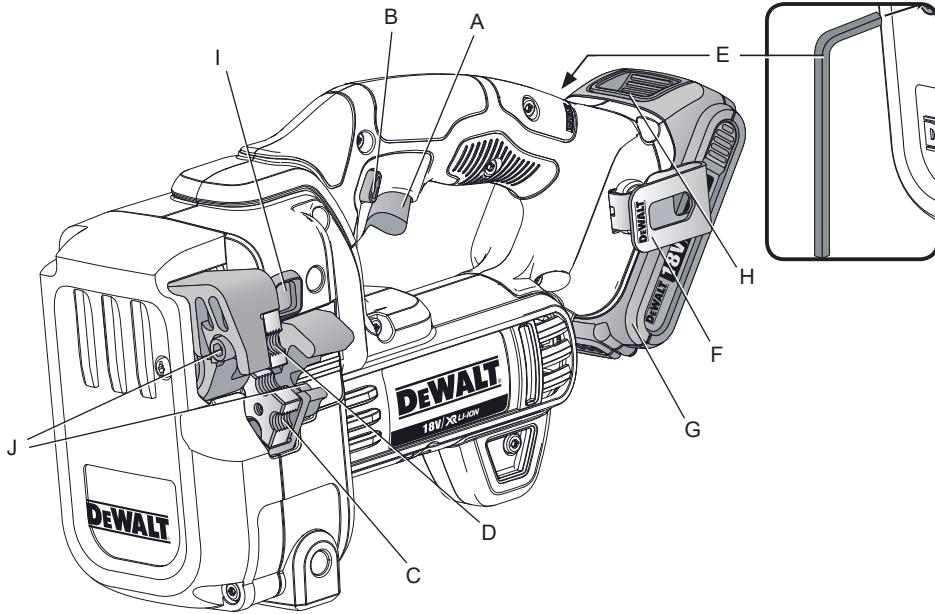

Rys. 2

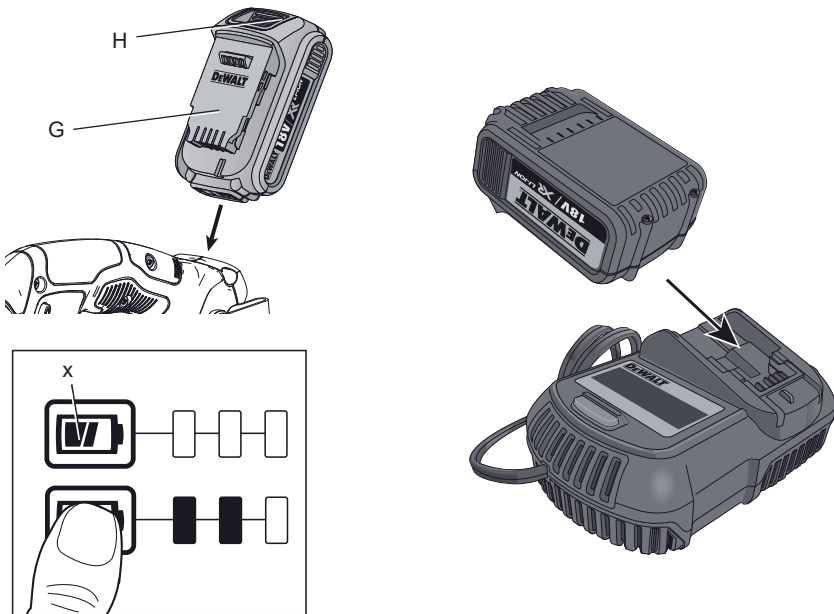

Rys. 3

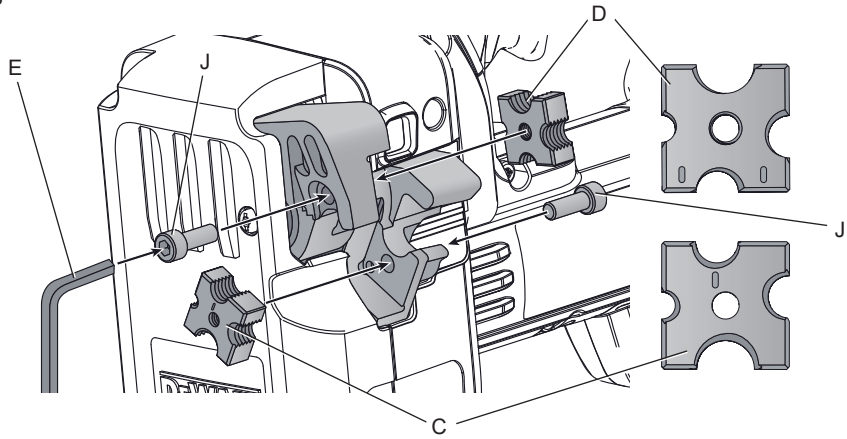

Rys. 4

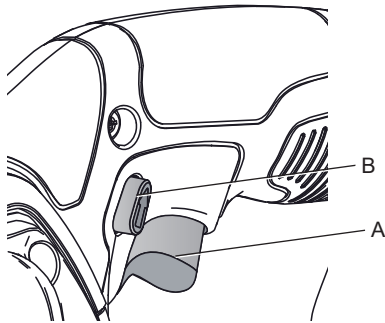

Rys. 5

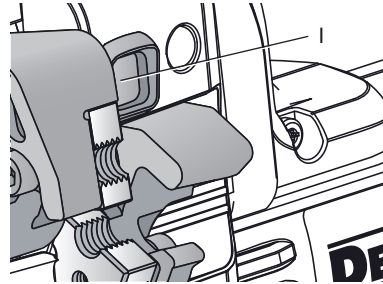

Rys. 6

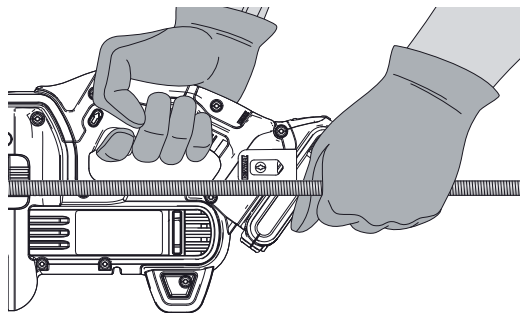

Rys. 7

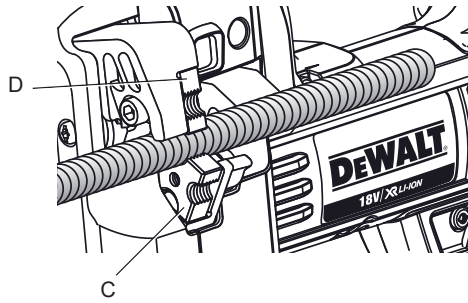

NOŻYCE DO PRĘTÓW GWINTOWANYCH DCS350

Serdeczne gratulacje!

Dziękujemy za zakupienie urządzenia firmy DEWALT. Wiele lat doświadczeń, niezwykle staranne wykonanie i ciągłe innowacje sprawiły, że firma DEWALT stała się prawdziwie niezawodnym partnerem dla wszystkich użytkowników profesjonalnych urządzeń.

Dane techniczne

DCS350		
Napięcie	V	18
Typ		1
Prędkość obrotowa biegu jałowego	obr/min	30
Możliwości cięcia		M6, M8, M10 a M12
Masa (bez akumulatora)	kg	4,1
Poziom hałasu i wibracje (suma wektorowa trzech składowych kierunkowych) według normy EN 60745-2-8:		
Poziom ciśnienia akustycznego	dB(A)	72
Poziom mocy akustycznej	dB(A)	83
Niepewność pomiaru poziomu hałasu	dB(A)	3
Wartość skuteczna przyspieszenia drgań na rękojeści	m/s ²	< 2,5
Niepewność pomiaru	m/s ²	1,5

Podana całkowita wartość skuteczna przyspieszenia drgań została zmierzona standardową metodą, opisaną w normie EN 60745, i dzięki temu można ją wykorzystywać do porównań z innymi urządzeniami oraz do tymczasowej oceny ekspozycji drganiowej.



OSTRZEŻENIE: Podana całkowita wartość skuteczna przyspieszenia drgań dotyczy podstawowego zastosowania urządzenia i może się różnić, gdy jest ono wykorzystywane w inny sposób, z innymi akcesoriami, lub niewłaściwie serwisowane. W takich sytuacjach ekspozycja drganiowa w trakcie całego okresu użytkowania maszyny może być dużo większa.

Przy szacowaniu ekspozycji drganiowej trzeba też uwzględnić, jak długo w danym czasie urządzenie pozostawało wyłączone i jak długo pracowało na biegu jałowym. Ekspozycja drganiowa w trakcie całego okresu użytkowania maszyny mogłaby się wtedy okazać dużo mniejsza niż przy ciągłym stosowaniu.

Dla ochrony użytkownika przed skutkami wibracji stosuj dodatkowe środki bezpieczeństwa, jak np. prawidłowa konserwacja urządzeń i akcesoriów, utrzymywanie ciepłych rąk, odpowiednia organizacja pracy.

Akumulator		DCB180	DCB181	DCB182
Rodzaj akumulatora		litowo-jonowy	litowo-jonowy	litowo-jonowy
Napięcie	V _{DC}	18	18	18
Pojemność	Ah	3,0	1,5	4,0
Masa	kg	0,64	0,35	0,61

Akumulator		DCB183/B	DCB184/B	DCB185
Rodzaj akumulatora		litowo-jonowy	litowo-jonowy	litowo-jonowy
Napięcie	V _{DC}	18	18	18
Pojemność	Ah	2,0	5,0	1,3
Masa	kg	0,40	0,62	0,35

Ładowarka		DCB105	
Napięcie sieciowe V_{AC}		230	
Rodzaj akumulatora		litowo-jonowy 10,8/14,4/18	
Przybliżony czas ładowania akumulatora	min	25 (1,3 Ah)	30 (1,5 Ah) 40 (2,0 Ah)
		55 (3,0 Ah)	70 (4,0 Ah) 90 (5,0 Ah)
Masa	kg	0,49	

Ładowarka		DCB107		
Napięcie sieciowe V_{AC}		230		
Rodzaj akumulatora		litowo-jonowy 10,8/14,4/18		
Przybliżony czas ładowania akumulatora	min	60 (1,3 Ah)	70 (1,5 Ah)	90 (2,0 Ah)
		140 (3,0 Ah)	185 (4,0 Ah)	240 (5,0 Ah)
Masa	kg	0,29		

Ładowarka		DCB112		
Napięcie sieciowe V_{AC}		230		
Rodzaj akumulatora		litowo-jonowy 10,8/14,4/18		
Przybliżony czas ładowania akumulatora	min	40 (1,3 Ah)	45 (1,5 Ah)	60 (2,0 Ah)
		90 (3,0 Ah)	120 (4,0 Ah)	150 (5,0 Ah)
Masa	kg	0,36		

Ładowarka		DCB113		
Napięcie sieciowe V_{AC}		230		
Rodzaj akumulatora		litowo-jonowy 10,8/14,4/18		
Przybliżony czas ładowania akumulatora	min	30 (1,3 Ah)	35 (1,5 Ah)	50 (2,0 Ah)
		70 (3,0 Ah)	100 (4,0 Ah)	120 (5,0 Ah)
Masa	kg	0,4		

Ładowarka		DCB115		
Napięcie sieciowe V_{AC}		230		
Rodzaj akumulatora		litowo-jonowy 10,8/14,4/18		
Przybliżony czas ładowania akumulatora	min	25 (1,3 Ah)	30 (1,5 Ah)	40 (2,0 Ah)
		55 (3,0 Ah)	70 (4,0 Ah)	90 (5,0 Ah)
Masa	kg	0,5		

Amperaż bezpiecznika:	
Przy zasilaniu prądem o napięciu 230 V	10 A

Definicje związane z bezpieczeństwem pracy

Poniżej zdefiniowano ważność poszczególnych ostrzeżeń. Prosimy o przeczytanie instrukcji i zwracanie uwagi na te symbole.



NIEBEZPIECZEŃSTWO: Informuje o bezpośrednim niebezpieczeństwie.

Nieprzestrzeżenie tego ostrzeżenia **grozi doznaniem śmiertelnych lub ciężkich obrażeń ciała.**



OSTRZEŻENIE: Informuje o potencjalnie niebezpiecznej sytuacji. Nieprzestrzeżenie tego ostrzeżenia **może doprowadzić do śmiertelnych lub ciężkich obrażeń ciała.**



UWAGA: Informuje o potencjalnie niebezpiecznej sytuacji. Nieprzestrzeżenie tej wskazówki **może doprowadzić do lekkich lub średnich obrażeń ciała.**

WSKAZÓWKA: Informuje o działaniu, które wprowadzie **nie grozi doznaniem urazu, ale przy zignorowaniu może skutkować szkodami rzeczowymi.**



Informuje o niebezpieczeństwie porażenia prądem elektrycznym.



Informuje o niebezpieczeństwie pożaru.

Deklaracja zgodności z normami WE

DYREKTYWA MASZYNOWA



NOŻYCE DO PRĘTÓW GWINTOWANYCH DCS350

Firma DeWALT deklaruje niniejszym, że wyrób opisany w **Danych technicznych** spełnia następujące normy: 2006/42/EC, EN 60745-1:2009+A11:2010, EN 60745-2-8:2009.

Wyrób ten jest zgodny także z dyrektywami 2004/108/EG (do 19.04.2016), 2014/30/EU (od 20.04.2016) i 2011/65/EU. By uzyskać więcej informacji, skontaktuj się z firmą DeWALT pod poniższym adresem lub z jednym z naszych przedstawicielstw handlowych wyszczególnionych na końcu tej instrukcji obsługi.

Niżej podpisany ponosi odpowiedzialność za kompilację dokumentacji technicznej i składa to oświadczenie w imieniu firmy DeWALT.

Marcus Rompel
Dyrektor techniczny
DeWALT, Richard-Klinger-Straße 11,
D-65510, Idstein, Niemcy
18.05.2015



OSTRZEŻENIE: By nie narażać się na doznanie urazu, dokładnie przeczytaj niniejszą instrukcję obsługi.

Ogólne wskazówki bezpieczeństwa pracy urządzeń elektrycznych



OSTRZEŻENIE: Zapoznaj się ze **wszystkimi zamieszczonymi tutaj wskazówkami bezpieczeństwa.** Nieprzestrzeżenie ich może doprowadzić do porażenia prądem elektrycznym, pożaru, a nawet ciężkiego urazu ciała.

ZACHOWAJ NINIEJSZE OSTRZEŻENIA I WSKAZÓWKI, BY W RAZIE POTRZEBY MÓC Z NICH PONOWNIE SKORZYSTAĆ

Występujące w tekście wyrażenie „urządzenie” oznacza zarówno urządzenie sieciowe (z przewodem elektrycznym) jak i akumulatorowe (bez przewodu elektrycznego).

1) BEZPIECZEŃSTWO W OBSZARZE PRACY

- a) **Utrzymuj porządek w miejscu pracy i dobrze je oświetlaj.** Nieporządek i niewystarczające oświetlenie grożą wypadkiem.
- b) **Nie używaj urządzeń w otoczeniu zagrożonym wybuchem, gdzie występują palne pary, gazy lub pyły.** Urządzenia wytwarzają iskry, które mogą spowodować zapalenie się tych substancji.
- c) **Nie dopuszczaj dzieci ani osób postronnych do miejsca pracy.** Mogą one odwrócić uwagę od wykonywanych czynności, co grozi wypadkiem.

2) BEZPIECZEŃSTWO ELEKTRYCZNE

- a) **Wtyczka przewodu urządzenia musi pasować do gniazdka elektrycznego i w żadnym wypadku nie wolno jej przerabiać.** Gdy urządzenia zawierają uziemienie ochronne, nie używaj żadnych wtyczek adaptacyjnych. Oryginalne wtyczki i pasujące do nich gniazdka elektryczne zmniejszają ryzyko porażenia prądem elektrycznym.
- b) **Unikaj dotykania uziemionych elementów, jak na przykład rury, grzejniki, piece i chłodziarki.** Gdy ciało jest uziemione, porażenie prądem elektrycznym jest o wiele niebezpieczniejsze.
- c) **Nie wystawiaj urządzeń na działanie deszczu ani wilgoci.** Przedostanie

się wody do wnętrza obudowy grozi porażeniem prądem elektrycznym.

- d) **Ostrożnie obchodź się z przewodem. Nigdy nie używaj go do przenoszenia urządzenia ani do wyjmowania wtyczki z gniazdka elektrycznego. Chroń przewód przed wysoką temperaturą, olejem, ostrymi krawędziami i ruchomymi elementami.** Uszkodzony lub zaplątany przewód może stać się przyczyną porażenia prądem elektrycznym.
- e) **Przy pracy na wolnym powietrzu stosuj tylko dopuszczone do tego celu przedłużacze.** Posługiwanie się odpowiednimi przedłużaczami zmniejsza ryzyko porażenia prądem elektrycznym.
- f) **W razie konieczności użycia urządzenia w wilgotnym otoczeniu zabezpiecz obwód zasilania wyłącznikiem ochronnym różnicowo-prądowym.** Zastosowanie takiego wyłącznika zmniejsza ryzyko porażenia prądem elektrycznym.

3) BEZPIECZEŃSTWO OSOBISTE

- a) **Zawsze zachowuj uwagę, koncentruj się na swojej pracy i rozsądnie postępuj z urządzeniem. Nie używaj go, gdy jesteś zmęczony lub znajdujesz się pod wpływem narkotyków, alkoholu czy też leków.** Chwila nieuwagi w czasie pracy grozi bardzo poważnymi konsekwencjami.
- b) **Stosuj osobiste wyposażenie ochronne. Zawsze zakładaj okulary ochronne.** Odpowiednie wyposażenie ochronne, jak maska przeciwpyłowa, obuwie na szorstkiej podeszwie, kask ochronny lub nauszniki ochronne, zależnie od rodzaju i zastosowania urządzenia zmniejszają ryzyko doznania urazu.
- c) **Unikaj niezamierzonego załączenia. Przed przyłączeniem urządzenia do sieci elektrycznej i/lub akumulatora sprawdź, czy wyłącznik jest wyłączony.** Przenoszenie urządzenia z palcem opartym na wyłączniku lub przyłączenie go do źródła prądu przy włączonym wyłączniku zwiększa ryzyko wypadku.
- d) **Przed załączeniem urządzenia sprawdź, czy zostały wyjęte klucze i przyrządy nastawcze.** Klucz pozostawiony w obracającej się części stwarza ryzyko uszkodzenia ciała.
- e) **Nie pochylaj się za bardzo do przodu! Utrzymuj stabilną postawę, by nie stracić równowagi w jakiejś pozycji roboczej.** Takie postępowanie zapewnia

lepsze panowanie nad urządzeniem w nieoczekiwanych sytuacjach.

- f) **Zakładaj odpowiednią odzież ochronną. Nie noś luźnej odzieży ani biżuterii. Włosy, odzież i rękawice trzymaj z dala od ruchomych elementów.** Luźna odzież, biżuteria lub długie włosy mogą zostać pochwycone przez obracające się części urządzenia.
- g) **Gdy producent przewidział urządzenia do odsysania lub gromadzenia pyłu, sprawdź, czy są one przyłączone i prawidłowo zamontowane.** Stosowanie tych urządzeń zmniejsza zagrożenie zdrowia pyłem.

4) OBSŁUGA I KONSERWACJA URZĄDZEŃ ELEKTRYCZNYCH

- a) **Nie przeciążaj urządzenia. Używaj urządzeń dostosowanych do warunków pracy.** Najwyższą jakość i osobiste bezpieczeństwo osiągniesz, tylko stosując właściwe narzędzia.
- b) **Nie używaj urządzenia z uszkodzonym wyłącznikiem.** Urządzenie, które nie daje się normalnie załączać lub wyłączać, jest niebezpieczne i trzeba je naprawić.
- c) **Przed rozpoczęciem jakichkolwiek prac nastawczych, przed wymianą akcesoriów lub odłożeniem urządzenia zawsze najpierw wyjmij wtyczkę przewodu z gniazdka elektrycznego i/ lub akumulator.** Ten środek ostrożności zmniejsza ryzyko niezamierzonego uruchomienia urządzenia.
- d) **Niepotrzebne w danej chwili urządzenia przechowuj w miejscu niedostępnym dla dzieci. Nie pozwalaj używać urządzeń osobom, które nie są z nimi obeznane lub nie przeczytały niniejszej instrukcji.** Urządzenia w rękach niedoświadczonych osób są niebezpieczne.
- e) **Utrzymuj urządzenia w nienagannym stanie technicznym. Sprawdzaj, czy ruchome elementy obracają się w odpowiednim kierunku, nie są zakleszczone, pęknięte ani tak uszkodzone, że nie zapewniają prawidłowego funkcjonowania urządzenia. Uszkodzone urządzenia przed użyciem napraw.** Powodem wielu wypadków jest niewłaściwe serwisowanie urządzeń.
- f) **Ostrz i utrzymuj w czystości swoje narzędzia robocze.** Starannie pielęgnowane, ostre narzędzia robocze

rzadziej się zakleszczają i łatwiej nimi pracować.

- g) **Urządzeń, akcesoriów, narzędzi roboczych itp. używaj zgodnie z tą instrukcją i przeznaczeniem, biorąc pod uwagę warunki i rodzaj wykonywanej pracy.** Wykorzystywanie urządzeń wbrew przeznaczeniu jest niebezpieczne.

5) UŻYTKOWANIE AKUMULATORÓW

- a) **Akumulatory ładuj tylko w ładowarkach przeznaczonych do tego celu przez producenta.** Włożenie do ładowarki akumulatora innego rodzaju, niż przewidziany przez producenta, grozi pożarem.
- b) **Stosuj tylko akumulatory przeznaczone do danego rodzaju urządzenia.** Stosowanie innych akumulatorów stwarza ryzyko doznania urazu ciała i wzniesienia pożaru.
- c) **Wyjęte akumulatory trzymaj z dala od spinaczy biurowych, monet, kluczy, gwoździ, śrub i innych małych metalowych przedmiotów, które mogą spowodować zwarcie biegunów.** Zwarcie zacisków akumulatora grozi oparzeniem lub pożarem.
- d) **Z powodu niewłaściwego zastosowania z akumulatora może wyciekać elektrolit. Nie dotykaj go. W razie niezamierzonego kontaktu natychmiast spłucz wodą zanieczyszczone miejsce. Gdyby elektrolit przysnął w oczy, niezwłocznie zgłoś się do lekarza.** Wyciekły elektrolit grozi podrażnieniem lub oparzeniem skóry.

6) SERWIS

- a) **Naprawy urządzeń mogą być wykonywane tylko przez uprawnionych specjalistów przy użyciu oryginalnych części zamiennych.** Jest to istotnym warunkiem zapewnienia bezpieczeństwa pracy.

Dodatkowe wskazówki bezpieczeństwa pracy nożyc do prętów gwintowanych

- **Nożyce te są przeznaczone do cięcia następujących prętów gwintowanych ze stali konstrukcyjnej: M6 × 1, M8 × 1,25, M10 × 1,5, M12 × 1,75 oraz ze stali szlachetnej: M6 × 1, M8 × 1,25, M10 × 1,5).**
- **Dostarczone nożyce służą tylko do cięcia prętów gwintowanych z materiałów określonych w tabelce „Zalecane**

zastosowania” w punkcie „Zastosowanie zgodne z przeznaczeniem” w tym podręczniku.

- **W razie niebezpieczeństwa przecięcia ukrytych przewodów elektrycznych lub własnego przewodu zasilającego trzymaj nożyce za izolowane rękojeści.** W chwili przecięcia przewodu elektrycznego napięcie dochodzi do wszystkich gołych metalowych części nożyc, co grozi porażeniem prądem elektrycznym.
- **Przed użyciem sprawdź nożyce i noże tnące.** Wymień zużyte lub uszkodzone elementy. Uszkodzona lub niewłaściwie zmontowana maszyna może pęknąć, co grozi urazem ciała użytkownika lub znajdujących się w pobliżu osób.
- **NIGDY nie zbliżaj żadnej części ciała do nożyc.** Chwila nieuwagi podczas pracy z nożycami grozi doznaniem poważnego urazu ciała.
- **Przy manipulowaniu prętami gwintowanymi ZAWSZE zakładaj rękawice ochronne.** Końcówki prętów i gwint mogą być ostre, co grozi doznaniem poważnego urazu.
- **Zawsze dobrze mocuj cięty materiał,** by nie poruszył się podczas cięcia.
- **Zawsze zakładaj obuwie bezpieczne,** by chronić stopy przed ostrymi metalowymi odpadkami na podłodze.
- **Wszystkie śruby muszą być dobrze dokręcone.** Regularnie sprawdzaj, czy któraś się nie poluzowała.
- **Nie zasłaniaj otworów wentylacyjnych** w obudowie silnika.
- **Uważaj na spadające ucięte kawałki materiału.** Mogą one być gorące, ostre i/lub ciężkie.
- **Za otworami wentylacyjnymi często znajdują się ruchome elementy i trzeba trzymać się od nich z daleka.** Elementy te mogą pochwytać luźną odzież, biżuterię lub długie włosy.

Pozostałe zagrożenia

Pomimo przestrzegania obowiązujących przepisów bezpieczeństwa pracy i używania urządzeń ochronnych nie da się uniknąć pewnych zagrożeń. Należą do nich m. in.:

- uszkodzenie narządu słuchu;
- obrażenia ciała przez odpryskujące cząstki materiału;
- oparzenia gorącymi elementami maszyny;

- narażenie zdrowia przy długotrwałym stosowaniu.

Naklejki na nożycach

Na nożycach umieszczono następujące piktogramy:



Ostrzeżenie! Przed użyciem nożyc przeczytaj instrukcję obsługi.



Zakładaj nauszники ochronne.



Zakładaj okulary ochronne.

UMIEJSCOWIENIE KODU DATY

Kod daty, który zawiera również rok produkcji, jest wydrukowany na obudowie w miejscu połączenia z akumulatorem:

Przykład:

2015 XX XX
Rok produkcji

Ważne wskazówki bezpieczeństwa pracy wszystkich ładowarek

ZACHOWAJ TE INSTRUKCJE: Podręcznik ten zawiera ważne wskazówki bezpieczeństwa pracy kompatybilnych ładowarek (patrz **Dane techniczne**).

- Przed użyciem ładowarki przeczytaj wszystkie instrukcje i ostrzeżenia zamieszczone na ładowarce i akumulatorze.



OSTRZEŻENIE: Groźba porażenia prądem elektrycznym. Uważaj, by do ładowarki nie dostała się jakaś ciecz, ponieważ grozi to porażeniem prądem elektrycznym.



OSTRZEŻENIE: Zalecamy stosowanie wyłącznika ochronnego różnicowo-prądowego o prądzie różnicowym 30 mA.



UWAGA: Niebezpieczeństwo oparzenia. By zmniejszyć ryzyko oparzenia, stosuj tylko akumulatory firmy DeWALT. Inne akumulatory mogą się przegrzać i ulec rozerwowaniu, co niechybnie grozi doznaniem urazu ciała i szkód rzeczowych.



UWAGA: Nie pozwalaj dzieciom bawić się ładowarką.

WSKAZÓWKA: Istnieje pewne niebezpieczeństwo zwarcia kontaktów przyłączonej do sieci ładowarki przez obce, przewodzące materiały, jak np. wełna stalowa, folia aluminiowa lub nagromadzone cząstki metalu. Trzymaj je z dala od gniazda ładowarki. Gdy nie ma w niej akumulatora, zawsze wyjmij wtyczkę przewodu z gniazda elektrycznego. Tak samo postępuj, gdy zamierzasz czyścić ładowarkę.

- **NIGDY nie ładuj akumulatora przy użyciu ładowarki innej, niż określona w tym podręczniku.** Ładowarka i akumulator są do siebie ściśle dostosowane.
- **Ładowarki te są przeznaczone wyłącznie do ładowania akumulatorów DEWALT.** Inne zastosowanie może doprowadzić do pożaru bądź niebezpiecznego lub nawet śmiertelnego porażenia prądem elektrycznym.
- **Nigdy nie wystawiaj ładowarki na działanie deszczu ani śniegu.**
- **By odłączyć ładowarkę od sieci, zawsze ciągnij za wtyczkę, a nie za przewód.** W ten sposób zmniejsza się ryzyko uszkodzenia wtyczki i przewodu.
- **Tak ułóż przewód elektryczny, by nikt nie mógł na niego nadepnąć ani się o niego potknąć i by nie był on narażony na inne szkodliwe wpływy lub obciążenia.**
- **Używaj przedłużacza tylko wtedy, gdy jest bezwzględnie konieczny.** Niewłaściwy przedłużacz może doprowadzić do pożaru bądź niebezpiecznego lub nawet śmiertelnego porażenia prądem elektrycznym.
- **Nie stawiaj na ładowarce żadnych przedmiotów ani nie kładź jej na miękkiej powierzchni. Może to doprowadzić do zablokowania szczelin wentylacyjnych i przegrzania ładowarki.** Umieszczaj ładowarkę z dala od źródeł ciepła. Ładowarka zawiera szczeliny wentylacyjne na górze i dole obudowy.
- **Nie załączaj ładowarki z uszkodzonym przewodem elektrycznym lub wtyczką.** Wadliwe elementy niezwłocznie wymień na sprawne.
- **Nie używaj ładowarki, która została uderzona twardym przedmiotem, spadła na podłogę lub uległa innego rodzaju uszkodzeniu.** Oddaj ją do autoryzowanego warsztatu serwisowego.

- **Nie rozbieraj ładowarki. W razie konieczności konserwacji lub naprawy oddaj ją do autoryzowanego warsztatu serwisowego.** Nieprawidłowe złożenie może stać się przyczyną pożaru bądź niebezpiecznego lub nawet śmiertelnego porażenia prądem elektrycznym.
- **By nie narażać się na porażenie prądem elektrycznym, niezwłocznie zleć wymianę uszkodzonego przewodu elektrycznego producentowi, warsztatowi serwisowemu lub wykwalifikowanemu specjalście.**
- **By nie narażać się na porażenie prądem elektrycznym, przed czyszczeniem ładowarki odłącz ją od sieci.** Ryzyka tego nie zmniejsza samo wyjęcie akumulatora.
- **NIGDY nie łącz ze sobą dwóch ładowarek.**
- **Ładowarka jest przystosowana do zasilania prądem elektrycznym o napięciu 230 V.** Nie przyłączaj jej do źródła prądu o innym napięciu, chyba że jest to ładowarka samochodowa.

ZACHOWAJ TE INSTRUKCJE

Ładowarki

Ładowarki DCB105, DCB107, DCB112, DCB113 i DCB115 mogą ładować następujące akumulatory litowo-jonowe XR o napięciach 10,8 V, 14,4 V i 18 V: DCB140, DCB141, DCB142, DCB143, DCB144, DCB145, DCB180, DCB181, DCB182, DCB183, DCB183B, DCB184, DCB184B i DCB185).

Ładowarki nie wymagają żadnych regulacji i zostały tak skonstruowane, by ich obsługa była możliwie jak najprostsza.





Procedura ładowania (rys. 2)







1. Przed włożeniem akumulatora przyłącz ładowarkę do odpowiedniego gniazodka elektrycznego.
2. Włóż akumulator (G) do ładowarki. Zaczyna migać czerwona lampka kontrolna, informując, że rozpoczął się proces ładowania.
3. Po zakończeniu ładowania czerwona lampka kontrolna zaczyna się świecić na stałe. Akumulator jest teraz całkowicie naładowany i w każdej chwili można go wyjąć lub pozostawić w ładowarce.

WSKAZÓWKA: Akumulatory litowo-jonowe osiągają maksymalną sprawność i żywotność, gdy przed pierwszym użyciem całkowicie się je naładuje.

Ładowanie

W poniższej tabeli przedstawiono wskazania stanów pracy ładowarki w trakcie ładowania.

Stany pracy ładowarki DCB105	
 Akumulator jest ładowany	— — — — —
 Akumulator jest całkowicie naładowany	—————
 Przerwanie ładowania przy zbyt gorącym lub zimnym akumulatorze	— • — • — •
 Konieczność wymiany akumulatora	• • • • • • • •

Stany pracy ładowarek DCB107, DCB112, DCB113, DCB115	
 Akumulator jest ładowany	— — — — — 
 Akumulator jest całkowicie naładowany	————— 
 Przerwanie ładowania przy zbyt gorącym lub zimnym akumulatorze*	— — — — — ————— 

*DCB107, DCB112, DCB113, DCB115:

Czerwona lampka miga nadal, ale dodatkowo zapala się na stałe żółta lampka. Gdy tylko akumulator osiągnie prawidłową temperaturę, żółta lampka gaśnie i ładowarka wznowia pracę.

Ładowarka(i) ta(e) nie ładuje(a) uszkodzonych akumulatorów. W razie uszkodzenia akumulatora wskaźnik ładowarki nie świeci się lub, odpowiednio migając, informuje o problemie z akumulatorem bądź ładowarką.

WSKAZÓWKA: Może to świadczyć także o uszkodzeniu ładowarki.

W takim przypadku ładowarkę wraz z akumulatorem oddaj do autoryzowanego warsztatu serwisowego w celu sprawdzenia.

PRZERWANIE ŁADOWANIA PRZY ZBYT GORĄCYM LUB ZIMNYM AKUMULATORZE

Gdy ładowarka wykryje, że akumulator jest zbyt gorący lub zbyt zimny, automatycznie się wyłącza, a następnie znów załącza, gdy akumulator osiągnie odpowiednią temperaturę. Funkcja ta ma na celu zapewnienie maksymalnej trwałości użytkowej akumulatora.

Zimny akumulator jest ładowany mniej więcej 2 razy wolniej od ciepłego. Szybkość ładowania

nie zwiększa się, nawet gdy akumulator w tym czasie się ogrzeje.

TYLKO AKUMULATORY LITOWO-JONOWE

Akumulatory litowo-jonowe XR zawierają elektroniczne zabezpieczenie, które chroni akumulator przed przeładowaniem, przegrzaniem i całkowitym rozładowaniem.

W chwili zadziałania tego zabezpieczenia urządzenie automatycznie się wyłącza. W takim przypadku włóż akumulator do ładowarki i całkowicie go naładuj.

Ważne wskazówki bezpieczeństwa pracy wszystkich akumulatorów

Przy zamawianiu akumulatorów zamiennych podaj numer katalogowy i wartość napięcia.

Wyjęty z kartonu akumulator nie jest całkowicie naładowany. Przed użyciem akumulatora i ładowarki przeczytaj podane niżej wskazówki bezpieczeństwa pracy. Postępuj zgodnie z opisaną procedurą ładowania.

PRZECZYTAJ WSZYSTKIE INSTRUKCJE

- **NIE ładuj ani nie używaj akumulatora w otoczeniu zagrożonym wybuchem, w którym znajdują się palne ciecze, gazy lub pyły.** Przy wkładaniu i wyjmowaniu akumulatora z ładowarki takie substancje mogą się zapalić.
- **NIGDY na siłę nie wkładaj akumulatora do ładowarki. NIE modyfikuj akumulatora, by dopasować go do innej ładowarki. Takie postępowanie grozi rozerwaniem akumulatora i doznaniem poważnego urazu ciała.**
- Akumulatory ładuj tylko w ładowarkach firmy DEWALT.
- **NIE** pryskaj ładowarki wodą ani nie zanurzaj jej w wodzie lub innych cieczach.
- **Ładowarki i akumulatora NIE składuj ani nie używaj w miejscach, w których temperatura może przekroczyć 40 °C (np. w stodołach lub metalowych budynkach w lecie).**



OSTRZEŻENIE: Nigdy i pod żadnym pozorem nie próbuj otwierać akumulatora. Nie wkładaj akumulatora z pękniętą lub uszkodzoną obudową do ładowarki. Nie ściskaj akumulatora, uważaj, by nie spadł na podłogę ani nie uległ uszkodzeniu. Nigdy nie używaj akumulatora ani ładowarki,

które zostały uderzone twardym przedmiotem, spadły na podłogę, zostały przejechane lub uszkodzone w inny sposób (np. przebite gwoździem, uderzone młotkiem lub nadepnięte). Grozi to bowiem nawet śmiertelnym porażeniem prądem elektrycznym. Uszkodzone akumulatory oddaj do warsztatu serwisowego w celu utylizacji.



UWAGA: Gdy urządzenie nie jest używane, połóż je na stabilnej powierzchni, gdzie nie występuje ryzyko potknięcia się ani zrzucenia go na podłogę. Niektóre urządzenia z dużymi akumulatorami mogą wprawdzie stać na akumulatorze, ale łatwo je wtedy przewrócić.

SPECJALNE WSKAZÓWKI BEZPIECZEŃSTWA PRACY AKUMULATORÓW LITOWO-JONOWYCH

- **Nie wrzucaj akumulatora do ognia, nawet gdy jest poważnie uszkodzony lub całkowicie zużyty.** Akumulator może w ogniu eksplodować. W trakcie spalania akumulatora litowo-jonowego wydzielają się z niego toksyczne pary i inne substancje.
- **Gdyby elektrolit zanieczyścił skórę, natychmiast zmyj ją wodą z łagodnym mydłem.** Gdyby elektrolit przysnął w oczy, przepłucz je przy otwartych powiekach przez 15 minut lub tak długo, aż ustąpi podrażnienie. W razie konieczności skorzystania z pomocy medycznej poinformuj lekarza, że elektrolit stanowi mieszaninę ciekłych węglanów organicznych i soli litu.
- **Pary wydzielające się z otwartego ogniwa akumulatora mogą wywołać zaburzenia oddychania.** Poszkodowaną osobę wyprowadź na świeże powietrze, a gdyby objawy się utrzymywały, wezwij lekarza.



OSTRZEŻENIE: Niebezpieczeństwo pożaru. Elektrolit może się zapalić od iskier lub płomieni.

Transport

Akumulatory DEWALT spełniają wszystkie obowiązujące przepisy transportowe określone przez normy przemysłowe i prawne włącznie z zaleceniami Narodów Zjednoczonych w zakresie przewozu materiałów niebezpiecznych, z przepisami o transporcie materiałów niebezpiecznych ustalonymi przez Międzynarodowe Stowarzyszenie Transportu Lotniczego (IATA), z Międzynarodowym

kodeksem ładunków niebezpiecznych (IMDG) i ustaleniami Europejskiej umowy o drogowym transporcie międzynarodowym materiałów niebezpiecznych (ADR). Ogniwa i akumulatory litowo-jonowe zostały przetestowane zgodnie z punktem 38.3 „Zalecenia Narodów Zjednoczonych w zakresie przewozu materiałów niebezpiecznych, podręcznik testowy i kryteria”.

W większości przypadków transport akumulatorów DEWALT nie podlega klasyfikacji jako całkowicie uregulowany prawnie materiał niebezpieczny klasy 9. Na ogół obydwa przypadki, w których jest niezbędny transport materiałów wg klasy 9, są następujące:

1. Transport lotniczy więcej niż dwóch akumulatorów litowo-jonowych DEWALT, gdy paczka zawiera tylko akumulatory (nie zawiera urządzeń), i
2. Każda przesyłka, w której znajduje się akumulator litowo-jonowy o pojemności ponad 100 watogodzin (Wh). Moc wszystkich akumulatorów litowo-jonowych w watogodzinach musi być podana na przesyłce.

Niezależnie od tego, czy transport nie jest, czy jest w pełni uregulowany prawnie, nadawca jest odpowiedzialny za uzyskanie informacji o aktualnych przepisach dotyczących opakowania, etykiet/oznakowania i dokumentacji.

Przy transporcie akumulatorów zwarcie biegunów przez niezamierzony kontakt z przewodzącymi materiałami może spowodować pożar. Przy transportowaniu akumulatorów ich bieguny muszą być dobrze zabezpieczone i zaizolowane, by nie mogły się zetknąć z materiałami, które grożą zwarcieniem.

Informacje zawarte w tym rozdziale podręcznika zostały podane w dobrej wierze i przy założeniu, że w chwili opracowywania dokumentu były prawidłowe. Nie oznacza to jednak gwarancji ani wyraźnych, ani domniemanych. To klient musi zadbać o to, by jego działania były zgodne z obowiązującymi przepisami.

Akumulator

RODZAJ AKUMULATORA

Nożyce do prętów gwintowanych DCS350 są zasilane z akumulatora o napięciu 18 V.

Można także stosować akumulatory DCB180, DCB181, DCB182, DCB183, DCB183B, DCB184, DCB184B lub DCB185. Więcej informacji na ten temat podano w p. **Dane techniczne**.

Zalecenia dotyczące składowania

1. Najlepiej, gdy miejsce składowania akumulatorów jest chłodne, suche i zabezpieczone przed bezpośrednim promieniowaniem słonecznym, nadmierną temperaturą lub mrozem. Akumulatory osiągają największą wydajność i trwałość użytkową, gdy są przechowywane w temperaturze pokojowej.
2. Przy dłuższym magazynowaniu zaleca się umieścić całkowicie naładowany akumulator w chłodnym, suchym miejscu poza ładowarką.

WSKAZÓWKA: Nie przechowuj rozładowanych akumulatorów. Przed użyciem całkowicie je naładuj.

Naklejki na ładowarce i akumulatorze

Dodatkowo do piktogramów użytych w tej instrukcji obsługi na ładowarce i akumulatorze umieszczono następujące naklejki.



Przed użyciem przeczytaj instrukcję obsługi.



Czas ładowania podano w tabeli **Dane techniczne**.



Akumulator jest ładowany.



Akumulator jest naładowany.



Akumulator jest uszkodzony.



Przerwanie ładowania przy zbyt gorącym lub zimnym akumulatorze.



Nie wkładaj do obudowy żadnych elektrycznie przewodzących przedmiotów.



Nie ładuj uszkodzonych akumulatorów.



Nie wystawiaj ładowarki na działanie wilgoci.



Natychmiast wymień uszkodzone przewody.



Akumulator ładuj tylko w temperaturze otoczenia od +4 °C do +40 °C.



Akumulator ładuj tylko w pomieszczeniach wewnętrznych.



Gdy akumulator się zużyje, zutylizuj go zgodnie z obowiązującymi przepisami o ochronie środowiska.



Akumulatory ładuj tylko przy użyciu przeznaczonych dla nich ładowarek DeWALT. Gdy w ładowarce DeWALT są ładowane akumulatory inne, niż określone przez producenta, mogą one ulec rozerwaniu lub spowodować wystąpienie innych niebezpiecznych sytuacji.



Nie wrzucaj akumulatorów do ognia.

Zawartość opakowania

Opakowanie zawiera następujące elementy:

- 1 Nożyce do prętów gwintowanych
 - 1 Instrukcja obsługi
- *Sprawdź, czy urządzenie i przynależne akcesoria nie uległy uszkodzeniu podczas transportu.*
 - *Przed uruchomieniem dokładnie przeczytaj instrukcję obsługi.*

Opis (rys. 1)



OSTRZEŻENIE: *By nie narażać się na zniszczenie sprzętu i/lub doznanie urazu ciała, nigdy nie dokonuj żadnych przeróbek maszyny ani jej elementów.*

- A. Wyłącznik
- B. Przycisk zerujący/blokujący
- C. Nóż stały
- D. Nóż ruchomy
- E. Klucz imbusowy
- F. Hak do zawieszania
- G. Akumulator
- H. Przycisk zwalniający akumulatora
- I. Diodowa lampka robocza
- J. Śruby imbusowe do mocowania noży tnących

ZASTOSOWANIE ZGODNE Z PRZEZNACZENIEM

Nożyce te zostały wyprodukowane w celu profesjonalnego cięcia prętów gwintowanych.

NIE używaj ich w wilgotnym otoczeniu ani w pobliżu palnych cieczy lub gazów.

Nożyce do prętów gwintowanych są urządzeniem profesjonalnym.

NIE POZWALAJ dotykać nożyc dzieciom. Osoby niedoświadczone mogą ich używać urządzeń tylko pod nadzorem.

- **Małe dzieci i osoby niepełnosprawne.** Zabrania się używania tego wyrobu przez dzieci i osoby niepełnosprawne bez należytego nadzoru.
- Zabrania się używania tego wyrobu przez dzieci i osoby o ograniczonej sprawności fizycznej, czuciowej lub umysłowej. To samo dotyczy osób niedoświadczonych, chyba że znajdują się pod nadzorem odpowiedzialnego za bezpieczeństwo fachowca. Pilnuj dzieci, by nie bawiły się tym urządzeniem.

NIE przecinaj hartowanych prętów gwintowanych, prętów gwintowanych o innych średnicach ani prętów zbrojeniowych.

ZALECANE ZASTOSOWANIA	
	Wielkości prętów
Stal konstrukcyjna	M6 × 1
	M8 × 1,25
	M10 × 1,5
	M12 × 1,75
Stal szlachetna	M6 × 1
	M8 × 1,25
	M10 × 1,5

Bezpieczeństwo elektryczne

Silnik elektryczny jest przystosowany do zasilania prądem o tylko jednym napięciu. Dlatego zawsze sprawdzaj, czy napięcie akumulatora odpowiada wartości podanej na tabliczce znamionowej urządzenia. Upewnij się też, czy napięcie zasilania ładowarki odpowiada lokalnemu napięciu sieciowemu.



Ładowarka DEWALT jest zgodnie z normą EN 60335 podwójnie zaizolowana i dlatego żyła uziemiająca nie jest potrzebna.

Uszkodzony przewód elektryczny musi być wymieniony na specjalny przewód, który można nabyć w serwisie firmy DEWALT.

Przedłużacz

Używaj przedłużacza tylko wtedy, gdy jest niezbędnie konieczny. Musi on być dopuszczony do eksploatacji i wytrzymywać pobór mocy przez ładowarkę (patrz: **Dane techniczne**). Zaleca się, by minimalny przekrój żył przewodu wynosił 1 mm², a jego długość nie przekraczała 30 m.

Gdy korzystasz z bębna, zawsze całkowicie odwijaj z niego przewód.

MONTAŻ I REGULACJA



OSTRZEŻENIE: *By zmniejszyć ryzyko doznania urazu przy zakładaniu lub zdejmowaniu akcesoriów bądź przy regulacji, wyłącz nożyce i wyjmij z nich akumulator. Przypadkowe uruchomienie maszyny może doprowadzić do wypadku.*



OSTRZEŻENIE: *Używaj tylko akumulatorów i ładowarek firmy DEWALT.*

Wkładanie i wyjmowanie akumulatora z nożyc (rys. 2)

WSKAZÓWKA: Sprawdź, czy akumulator (G) jest całkowicie naładowany.

WKŁADANIE AKUMULATORA DO RĘKOJEŚCI NOŻYC

1. Zgraj akumulator (G) z prowadnicami w rękojeści nożyc (rys. 2).
2. Wsuń akumulator do rękojeści aż do zatrzaśnięcia z wyraźnie słyszalnym odgłosem.

WYJMOWANIE AKUMULATORA Z RĘKOJEŚCI

1. By wyjąć akumulator, naciśnij guzik zwalniający (H) i zdecydowanym ruchem wysuń akumulator z rękojeści.
2. Włóż akumulator do ładowarki zgodnie z opisem w tej instrukcji.

WSKAŹNIK ŁADUNKU AKUMULATORA (RYS. 2)

Niektóre akumulatory DEWALT zawierają wskaźnik ładunku akumulatora w postaci trzech zielonych diod świecących, które pokazują pozostały ładunek akumulatora.

By włączyć ten wskaźnik, naciśnij i przytrzymaj przycisk (X). Zapala się kombinacja trzech zielonych diod świecących, która pokazuje pozostały ładunek. Gdy ładunek ten nie wystarcza do pracy urządzenia, wskaźnik nie zapala się i akumulator trzeba naładować.

WSKAZÓWKA: Wskaźnik ładunku akumulatora tylko w przybliżeniu informuje o pozostałym ładunku. Nie świadczy on o sprawności działania urządzenia i podlega wahaniom, które są zależne od podzespołów, temperatury i sposobu używania przez użytkownika końcowego.

Zdejmowanie, wymiana i/lub zastępowanie noży tnących (rys. rys. 1, 3)



OSTRZEŻENIE: *Nigdy nie próbuj naprawiać uszkodzonych lub zużytych noży tnących. Może to osłabić nóż i doprowadzić do poważnego urazu ciała. Wymontuj cały zestaw i zastąp go nowym.*

Nożyce zawierają jeden nóż stały (C) i jeden nóż ruchomy (D). Każdy nóż umożliwi cięcie prętów gwintowanych o czterech różnych średnicach. Przy zmianie lub wymianie noży bardzo ważne jest ich prawidłowe ustawienie.

1. Dostarczonym kluczem imbusowym (E) poluzuj w lewo dwie śruby imbusowe (K) do mocowania noży tnących.
2. Gdy któryś gwint jest nadmiernie zużyty, wymień obydwa noże na nowe.
3. Tak ustaw noże stałe i ruchome, by ich gwinty pasowały do siebie. Zaznaczone boki obydwu noży muszą być zwrócone do siebie (rys. 3).

WSKAZÓWKA: Przed dokręceniem śrub imbusowych sprawdź, czy obydwie pionowe powierzchnie noża stałego (C) i noża ruchomego (D) przylegają do siebie.

4. Dostarczonym kluczem imbusowym (E) dokręć obydwie śruby imbusowe (J) w prawo.
5. Włóż akumulator i załącz nożyce, by przed pierwszym użyciem sprawdzić, czy noże zostały prawidłowo zamontowane i ustawione.



OSTRZEŻENIE: *W razie zgubienia lub uszkodzenia śrub imbusowych do mocowania noży tnących zastosuj identyczne części zamienne. Możesz je nabyć u lokalnego dealera lub w najbliższym autoryzowanym warsztacie serwisowym. Zawsze stosuj oryginalne części zamienne.*

ZASTOSOWANIE

Instrukcja obsługi



OSTRZEŻENIE: *Zawsze przestrzegaj wskazówek bezpieczeństwa i obowiązujących przepisów.*



OSTRZEŻENIE: *By zmniejszyć ryzyko doznania urazu przy zakładaniu lub zdejmowaniu akcesoriów bądź przy regulacji, wyłącz nożyce i wyjmij z nich*

akumulator. Przypadkowe uruchomienie maszyny może doprowadzić do wypadku.



OSTRZEŻENIE: *Niebezpieczeństwo skażenia. NIGDY nie zbliżaj żadnej części ciała do noży. Grozi to bowiem doznaniem poważnego urazu ciała.*



OSTRZEŻENIE: *Niebezpieczeństwo skażenia. By zmniejszyć ryzyko doznania urazu, nożyc do prętów gwintowanych używaj TYLKO przy użyciu akcesoriów zalecanych przez firmę DeWALT.*



OSTRZEŻENIE: *Niebezpieczeństwo skażenia. Przy manipulowaniu prętami gwintowanymi zakładaj rękawice ochronne. Końcówki pręta i gwint mogą być ostre, co grozi doznaniem urazu.*

Utrzymywanie prawidłowej pozycji rąk (rys. 6)



OSTRZEŻENIE: *By zmniejszyć ryzyko doznania poważnego urazu, ZAWSZE prawidłowo trzymaj nożyce, tak jak pokazano na rysunku.*



OSTRZEŻENIE: *ZAWSZE mocno utrzymuj nożyce, by w razie potrzeby móc zawczasu skutecznie zareagować w nagłej sytuacji i zmniejszyć ryzyko doznania poważnego urazu.*

Zaleca się jedną ręką trzymać rękojeść główną, a drugą - przedmiot obrabiany.

Wyłącznik (rys. 4)



OSTRZEŻENIE: *Nożyce te nie zawierają żadnego urządzenia do blokowania włączonego wyłącznika i nie wolno tego robić żadnymi innymi sposobami.*

By załączyć nożyce, naciśnij wyłącznik (A). By wyłączyć nożyce, zwolnij wyłącznik (A).

Przycisk zerujący/blokujący (rys. 4)



Cięcie



Blokada



Zerowanie/
powrót

Przycisk sprężynowy do zerowania/blokowania (B) określa kierunek obrotów silnika nożyc i służy także do blokowania.

W celu normalnego cięcia zwolnij wyłącznik i naciśnij przycisk zerujący/blokujący z prawej strony nożyc.

W środkowej pozycji przycisku nożyce są zablokowane w stanie wyłączonym. Przy zmianie pozycji przycisku zerującego/blokującego wyłącznik musi być zwolniony.

W celu wyzerowania naciśnij i przy trzymaniu przycisk zerujący/blokujący z lewej strony nożyc.

WSKAZÓWKA: *Gdy akumulator jest rozładowany lub przedmiot obrabiany zbyt twardy bądź zbyt duży, nożyce mogą utknąć.*

Gdyby w czasie cięcia nożyce zatrzymały się z jakiegokolwiek powodu, naciśnij i przytrzymaj przycisk zerujący/blokujący (B) w pozycji zerowania (z lewej strony) i naciśnij wyłącznik (A), by otworzyć szczęki i wyjąć przedmiot obrabiany.

WSKAZÓWKA: *Nie próbuj ciąć w pozycji zerowania, gdyż może to spowodować uszkodzenie nożyc.*

Diodowa lampka robocza (rys. 5)



UWAGA: *Nie patrz w światło lampki roboczej. Może to spowodować poważne uszkodzenie wzroku.*

W obszarze cięcia znajduje się lampka robocza (I). Zaświeca się ona w chwili naciśnięcia wyłącznika. Gdy wyłącznik pozostaje naciśnięty, lampka także się świeci.

WSKAZÓWKA: *Lampka robocza służy do oświetlenia bezpośredniego obszaru pracy, a nie jako latarka.*

Hak do zawieszania (rys. 1)



OSTRZEŻENIE: *By zmniejszyć ryzyko doznania urazu z powodu upadku nożyc na operatora lub osobę postronną, zawieszaj je na haku lub odkładaj w bezpiecznym miejscu, gdy nie są używane. Obszar pod nożycami powinien być wolny, by w razie upadku maszyny lub ciętego materiału nie doszło do urazu lub szkody rzeczowej.*

Nożyce do prętów gwintowanych zawierają praktyczny hak (F), za który można je powiesić na stabilnej konstrukcji, gdy nie są używane.

Cięcie (rys. 7)



OSTRZEŻENIE: *Niebezpieczeństwo skałeczenia. Przy manipulowaniu prętami gwintowanymi zakładaj rękawice ochronne. Końcówki pręta i gwint mogą być ostre, co grozi doznaniem urazu.*



UWAGA: *Minimalna średnica gwintu ciętego pręta wynosi 6 mm (1/4").*

Przed ucięciem najlepiej jest dobrze zamocować przedmiot obrabiany.

WSKAZÓWKA: *Przed przecięciem sprawdź, czy noże tnące są ustawione w pozycji odpowiedniej do średnicy pręta.*

1. Tak umieść pręt gwintowany, by znalazł się w pozycji między nożem stałym (C) a nożem ruchomym (D).
2. Zgraj pręt gwintowany z nożami.
3. Naciśnij i przytrzymaj wyłącznik aż do całkowitego ucięcia pręta.
4. Zwolnij wyłącznik, gdy noże się otworzą.

Gdy przy cięciu przedmiot obrabiany znajduje się powyżej głowy, zawsze zajmij bezpieczną pozycję i upewnij się, czy odcinany kawałek nikomu nie zagraża.

KONSERWACJA

Urządzenia firmy DeWALT odznaczają się dużą trwałością użytkową i prawie nie wymagają konserwacji. Jednak warunkiem ciągłej, bezawaryjnej pracy jest ich regularne czyszczenie.



OSTRZEŻENIE: *By zmniejszyć ryzyko doznania urazu przy zakładaniu lub zdejmowaniu akcesoriów bądź przy regulacji, wyłącz nożyce i wyjmij z nich akumulator. Przypadkowe uruchomienie maszyny może doprowadzić do wypadku.*

Ładowarka i akumulator nie wymagają konserwacji.



Smarowanie

Urządzenie nie wymaga żadnego dodatkowego smarowania.



Czyszczenie



OSTRZEŻENIE: Gdyby w szczelinach wentylacyjnych zgromadził się brud, wydmuchaj go suchym, sprężonym powietrzem. Załóż przy tym okulary ochronne i odpowiednią maskę przeciwpyłową.



OSTRZEŻENIE: Do czyszczenia plastikowych elementów urządzenia nie używaj żadnych rozpuszczalników ani innych agresywnych chemikaliów, które mogą osłabić materiał. Najlepsza do tego celu jest szmata zwilżona łagodnym roztworem mydlanym. Uważaj, by do wnętrza obudowy nie dostała się jakaś ciecz i żadnej części urządzenia nie zanurzaj w wodzie.

CZYSZCZENIE ŁADOWARKI



OSTRZEŻENIE: Niebezpieczeństwo porażenia prądem elektrycznym. Przed czyszczeniem najpierw odłącz ładowarkę od sieci. Brud i tłuszcz na obudowie usuń szmatą lub miękką szczoteczką (nie metalową). Nie używaj do tego celu wody ani żadnych środków czyszczących.

Dostępne akcesoria



OSTRZEŻENIE: Ponieważ akcesoria innych producentów nie zostały przetestowane przez firmę DEWALT pod względem przydatności do tego urządzenia, ich użycie może być niebezpieczne. By nie narażać się na doznanie urazu ciała, stosuj wyłącznie oryginalne wyposażenie dodatkowe.

By uzyskać więcej informacji na temat właściwych akcesoriów, skontaktuj się ze swoim dilerem.

Ochrona środowiska



Selektywna zbiórka odpadów. Wyrzutu tego nie wolno wyrzucać do normalnych śmieci z gospodarstw domowych.

Gdy pewnego dnia zdecydujesz się zastąpić wyrób DEWALT nowym sprzętem lub przestanie on ci być potrzebny, nie wyrzucaj go do śmieci komunalnych, a jedynie oddaj do specjalistycznego zakładu utylizacji odpadów.



Dzięki selektywnej zbiórce zużytych wyrobów i opakowań niektóre materiały mogą być odzyskane i ponownie wykorzystane. W ten sposób chroni się środowisko naturalne i zmniejsza popyt na surowce

Stosuj się do lokalnych przepisów, jeżeli wymagają one oddawania zużytych elektrycznych urządzeń powszechnego użytku do specjalnych punktów zbiorczych lub zobowiązują sprzedawców do przyjmowania ich przy zakupie nowego wyrobu.

Firma DEWALT chętnie przyjmuje stare, wyprodukowane przez siebie urządzenia i utylizuje je zgodnie z obowiązującymi przepisami. By skorzystać z tej usługi, oddaj zużyty sprzęt do autoryzowanego warsztatu naprawczego, który prowadzi zbiórkę w naszym imieniu.

W instrukcji tej zamieszczono adresy przedstawicielstw handlowych firmy DEWALT, które udzielają informacji o autoryzowanych warsztatach serwisowych. Ich listę i szczegółowe informacje znajdziesz także w Internecie pod adresem: www.2helpU.com.

Właściwe postępowanie ze zużytym sprzętem elektrycznym i elektronicznym przyczynia się do uniknięcia szkodliwych dla zdrowia ludzi i środowiska naturalnego skutków, o których mowa w art. 13 ust. 1 pkt 2 ustawy z dnia 11.09.2015 r. o zużytym sprzęcie elektrycznym i elektronicznym, wynikających z obecności w tym sprzęcie niebezpiecznych substancji, mieszanin oraz części składowych oraz niewłaściwego składowania i przetwarzania takiego sprzętu, takich jak skażenie środowiska na skutek przedostania się niebezpiecznych substancji do gleby lub wód gruntowych.



Akumulator

Akumulator odznacza się dużą trwałością użytkową, ale z czasem jego pojemność maleje i wykonanie zaplanowanej pracy staje się coraz trudniejsze. Zużyty akumulator zutylizuj zgodnie z obowiązującymi przepisami o ochronie środowiska:

- Całkowicie rozładuj akumulator i wyjmij go z urządzenia.

-
- Ogniwa litowo-jonowe nadają się do powtórnego wykorzystania. Zużyte akumulatory oddaj dilerowi lub do komunalnego zakładu utylizacji odpadów, którzy zadbają o ich fachowy recykling bądź utylizację.



Warunki i Zasady Europejskiej Gwarancji Elektronarzędzi (PT) DEWALT

Produkty marki DEWALT reprezentują bardzo wysoką jakość, dlatego oferujemy dla nich korzystne warunki gwarancyjne. Niniejsze warunki gwarancji nie pomniejszają praw klienta wynikających z polskich regulacji ustawowych lecz są ich uzupełnieniem. Gwarancja jest ważna na terytorium państw członkowskich Unii Europejskiej oraz Europejskiego Obszaru Wolnego Handlu.

1. JEDEN ROK Gwarancji Profesjonalnych Elektronarzędzi DEWALT

Jeżeli elektronarzędzie marki DEWALT w ciągu 12 miesięcy od daty zakupu ulegnie uszkodzeniu z powodu wad materiałowych lub wad produkcyjnych DEWALT wymieni bezpłatnie uszkodzone części lub całe elektronarzędzie według własnej oceny (z zastrzeżeniem warunków wymienionych w punktach 2 i 4):

2. Warunki ogólne

2.1 Europejska gwarancja DEWALT (PT) dotyczy użytkowników oryginalnych produktów DEWALT, którzy nabyli narzędzie od autoryzowanego dystrybutora marki DEWALT do stosowania w związku z ich działalnością gospodarczą lub zawodową. Europejska gwarancja DEWALT (PT) nie dotyczy osób nabywających produkty DEWALT w celu odsprzedaży lub wynajęcia.

2.2 Niniejsza gwarancja jest niezbywalna. Obowiązuje tylko użytkowników oryginalnych produktów DEWALT, nabytych według warunków określonych w punkcie 2.1.

2.3 Gwarancja ma zastosowanie do profesjonalnych elektronarzędzi marki DEWALT, z wyłączeniem elektronarzędzi wyraźnie określonych.

2.3 Naprawa lub wymiana produktu na podstawie niniejszej gwarancji nie powoduje przedłużenia lub odnowienia okresu gwarancji. Okres gwarancji rozpoczyna się od daty zakupu, a kończy się 12 miesięcy później.

2.4 DEWALT zastrzega sobie prawo do odmowy roszczeń wynikających z niniejszej gwarancji, które w opinii upoważnionego przedstawiciela serwisu nie są skutkiem wady materiałowej lub produkcyjnej oraz nie wynikają z warunków europejskiej gwarancji DEWALT (PT).

2.5 Koszty transportu pomiędzy użytkownikiem i autoryzowanym punktem serwisowym nie są objęte gwarancją.

3. Produkty nie objęte europejską gwarancją DEWALT PT Gwarancją DEWALT PT nie są objęte.

3.1 Produkty DEWALT, których specyfikacja nie jest przewidziana na rynek europejski, importowanych przez nieautoryzowanego dystrybutora spoza obszaru krajów UE i EFTA.

3.2 Akcesoria i osprzęt eksploatacyjny dołączony do urządzenia oraz elementy ulegające naturalnemu zużyciu, np wiertła, brzeszczoty, tarcze ścierne.

3.3 Produkty dostarczane do firm wynajmujących w ramach umów o świadczenie usług lub umów B2B są wyłączone i podlegają gwarancji określonej w szczegółowych warunkach umów dostaw.

3.4 Produkty oznaczone logo DEWALT dostarczane przez naszych partnerów, podlegające określonemu przez nich warunkom gwarancji. Informacje w dokumentacji dostarczonej z produktem.

3.5 Produkt dostarczany jako część zestawu, który należy dostarczyć jako komplet do naprawy gwarancyjnej, gdzie kod daty produkcji nie jest zgodny z innymi produktami tego zestawu i/lub datą zakupu.

3.6 Narzędzia ręczne, odzież robocza, oprzyrządowanie.

3.7 Produkty wykorzystywane w produkcji lub procesach produkcyjnych, jeśli nie zaakceptowane w indywidualnym planie DEWALT.

4. Odrzucenie roszczenia gwarancyjnego

Roszczenie z tytułu niniejszej gwarancji mogą zostać odrzucone, jeżeli:

4.1 Autoryzowany serwis DEWALT stwierdzi i racjonalnie uzasadni, że awaria produktu nie jest wynikiem wady materiałowej lub fabrycznej.

4.2 Awaria lub uszkodzenia są wynikiem zużycia/ wyeksploatowania w trakcie normalnego użytkowania. Zobacz punkt

4.14. Wszystkie produkty podlegają zużyciu podczas użytkowania. Bardzo ważny jest więc odpowiedni dobór do wykonywanych prac.

4.3 Jeśli nie można zweryfikować kodu daty i numeru seryjnego.

4.4 Jeśli narzędzie przesłane do naprawy nie posiada oryginalnego dowodu zakupu.

4.5 Uszkodzenia spowodowane niewłaściwym użytkowaniem, zamoczeniem, uszkodzeniem mechanicznym lub innymi czynnościami niezgodnymi z instrukcją obsługi.

4.6 Uszkodzenia spowodowane przez stosowanie nieodpowiednich akcesoriów lub oprzyrządowania nieokreślonych w instrukcji obsługi.

4.7 Urządzenie zostało przerabiane lub zmodyfikowane względem oryginału.

4.8 Urządzenie było naprawiane przez osoby przypadkowe lub serwis nieautoryzowany oraz jeśli użyte do naprawy części zamienne nie są oryginalne.

4.9 Produkt został przecięziony lub dalej użytkowany po wykryciu częściowej awarii

4.10 Stosowano w warunkach odbiegających od normy, w tym wnikaniu do wnętrza nadmiernych pyłów i innych materiałów.

4.11 W wyniku braku konserwacji lub naprawy części podlegających naturalnemu zużyciu.

4.12 Produkt jest niekompletny lub wyposażony w nieoryginalne oprzyrządowanie

4.13 Defekt produktu spowodowany nieodpowiednim dopasowaniem, nieprawidłowej regulacji lub montażu wykonanego przez użytkownika, które są opisane w instrukcji. Wszystkie produkty są kontrolowane i sprawdzane w trakcie produkcji. Wszelkie uszkodzenia lub zidentyfikowane nieprawidłowości powinny być zgłoszone bezpośrednio do sprzedawcy.

4.14 Ze względu na zużycie lub uszkodzenie części ulegającej naturalnemu zużyciu podczas normalnego użytkowania. Poniżej element objęte, ale nie ograniczone tym warunkiem

Typowe podzespoły

- Szczotki węglowe
- Obudowy
- Kołnierze
- Uszczelki
- Oleje, smary
- Przewody
- Uchwyty
- Uchwyty brzeszczotów
- O-Ringi

Specjalistyczne podzespoły produktów

- Zestawy serwisowe

Narzędzia łączące

- O-Ringi
- Sprężyny
- Szyny napędowe
- Ograniczniki

Młotowiertarki

- Pobjaki
- Uchwyty narzędziowe
- Cylindry
- Zapadki

Impact Tools

- Zabieraki
- Kowadło
- Uchwyty

5. Roszczenie gwarancyjne

- 5.1 W celu złożenia reklamacji należy skontaktować się ze sprzedawcą, lub najbliższym autoryzowanym serwisem DEWALT, który można znaleźć na www.2helpU.com.
- 5.2 Kompletnie narzędzie DEWALT wraz z oryginalnym dowodem zakupu należy dostarczyć do sprzedawcy lub autoryzowanego serwisu.
- 5.3 Autoryzowany serwis DEWALT po oględzinach potwierdzi możliwość wykonania naprawy gwarancyjnej lub ją odrzuci.
- 5.4 W przypadku gdy w trakcie naprawy gwarancyjnej znajdzie konieczność wymiany podzespołów nie objętych gwarancją, serwis ma prawo dostarczyć kosztorys dotyczący naprawy lub wymienionych części zamiennych.
- 5.5 Błąd prawidłowego utrzymania i konserwacji produktu może skutkować odrzuceniem przyszłych roszczeń.
- 5.6 Po zakończeniu naprawy produkt zostanie zwrócony do miejsca, z którego został dostarczony w ramach niniejszej gwarancji

6. Nieprawidłowe roszczenia gwarancyjne

- 6.1 DEWALT zastrzega sobie prawo do odmowy jakichkolwiek roszczeń wynikających z niniejszej gwarancji, które w opinii autoryzowanego dystrybutora nie są zgodne z warunkami Europejskiej Gwarancji DEWALT.
- 6.2 Jeżeli roszczenie gwarancji jest odrzucone przez autoryzowany punkt serwisowy DEWALT, powody odmowy zostaną przekazane wraz z wyceną naprawy narzędzia. Jeżeli roszczący odmówił opłaty za wykonanie naprawy, narzędzie może być zwrócone jako niesprawne/wadliwe.

7. Zmiany Warunków i Zasad

- 7.1 DEWALT zastrzega sobie prawo do zmian i korekt swojej polityki gwarancyjnej, terminów i kwalifikowania produktów bez uprzedzenia jeśli uzna konieczne zmiany za właściwe.
- 7.2 Aktualne zasady i warunki Europejskiej Gwarancji Elektronarzędzi DEWALT są dostępne na www.2helpU.com, u lokalnego sprzedawcy DEWALT lub w lokalnym biurze marki DEWALT.
- 7.3 Gwarancja nie wyłącza, nie ogranicza ani nie zawieszają uprawnień kupującego wynikających z przepisów o rękojmi za wady rzeczy sprzedanej.

Gwarant: Stanley Black & Decker Polska Sp. z o.o

ul. Prosta 68, 00-838 Warszawa.

**Wszystkie reklamacje gwarancyjne rozpatrywane są przez:
Centralny Serwis Gwarancyjny ERPATECH**

**ul. Bakaliowa 26, 05-080 Mościska
(22) 431-05-05; serwis@erpatech.pl**







CZ ZÁRUČNÍ LIST

PL KARTA GWARANCYJNA

H JÓTÁLLÁSI JEGY

SK ZÁRUČNÝ LIST

DEWALT[®]

CZ měsíců
H hónap

12

PL miesięcy
SK mesiacov

CZ Výrobní kód	Datum prodeje	Razítko prodejny Podpis
H Gyári szám	A vásárlás napja	Pecset helye Aláírás
PL Numer seryjny	Data sprzedaży	Stempel Podpis
SK Číslo série	Dátum predaja	Pečiatka predajne Podpis

(CZ)

Adresy servisu
Band Servis
Klásterského 2
CZ-140 00 Praha 4
Tel.: 00420 244 403 247
Fax: 00420 241 770 167

Band Servis
K Pasekám 4440
CZ-76001 Zlín
Tel.: 00420 577 008 550,1
Fax: 00420 577 008 559
<http://www.bandservis.cz>

(H)

FIXIT Hungary Kft.
3526 Miskolc
Zsolcai kapu 9-11. / 49
RMA system:
<http://rma.fixit-service.com>
E-mail: dewalt@hu.fixit-service.com
Tel: +36 46 500 385

(PL)

Centralny Serwis Gwarancyjny
ERPATECH
ul. Bakaliowa 26
05-080 Mościska
Tel.: (22) 431-05-05
serwis@erpatech.pl

(SK)

Adresa servisu
Band Servis
Paulínska ul. 22
SK-91701 Trnava
Tel.: 00421 335 511 063
Fax: 00421 335 512 624

(CZ) Dokumentace záruční opravy

(PL) Przebieg napraw gwarancyjnych

(H) A garanciális javítás dokumentálása

(SK) Záznamy o záručných opravách

CZ	Číslo	Datum příjmu	Datum zakázky	Číslo zakázky	Závada	Razítko Podpis
H	Sorszám	Bejelentés időpontja	Javítási időpont	Javítási munkalapszám	Hiba jelleg oka	Pecset Aláírás
PL	Nr	Data zgłoszenia	Data naprawy	Nr zlecenia	Przebieg naprawy	Stempel Podpis
SK	Číslo dodávky	Dátum nahlásenia	Dátum opravy	Číslo objednávky	Popis poruchy	Pečiatka Podpis